

SONY®

SONY®

LCD Digital Colour TV

LCD Digital Colour TV



For useful information about Sony products  
Для получения полезной информации о продукции Сони  
Szczegółowe informacje o produktach Sony  
Užitečné informace o výrobcích Sony  
Pre viac informácií o produktoch Sony  
Sony termékekről hasznos információkat találhat az alábbi  
weboldalon

<http://www.sony-europe.com/myproduct/>



411459241

4-114-592-41(1)

K

KDL-37S40xx KDL-37V40xx  
KDL-32S40xx KDL-37V42xx  
KDL-26S40xx KDL-32V40xx  
KDL-37U40xx KDL-32V42xx  
KDL-32U40xx KDL-26V40xx  
KDL-26U40xx KDL-26V42xx

BRAVIA

© 2008 Sony Corporation

Operating Instructions \_\_\_\_\_ GB

Инструкция по эксплуатации \_\_\_\_\_ RU

Instrukcja obsługi \_\_\_\_\_ PL

Návod k použití \_\_\_\_\_ CZ

Návod na obsluhu \_\_\_\_\_ SK

Kezelési utasítás \_\_\_\_\_ HU

<http://www.sony.net/>

Printed in Slovak Republic

K

4-114-592-41(1)

## Introduction

Thank you for choosing this Sony product.  
Before operating the TV, please read this manual thoroughly and retain it for future reference.

## Disposal of the TV set



### Disposal of Old Electrical & Electronic Equipment (Applicable in the European Union and other European countries with separate collection systems)

This symbol on the product or on its packaging indicates that this product shall not be treated as household waste.

Instead it shall be handed over to the applicable collection point for the recycling of electrical and electronic equipment. By ensuring this product is disposed of correctly, you will help prevent potential negative consequences for the environment and human health, which could otherwise be caused by inappropriate waste handling of this product. The recycling of materials will help to conserve natural resources. For more detailed information about recycling of this product, please contact your local Civic Office, your household waste disposal service or the shop where you purchased the product.



### Disposal of waste batteries (applicable in the European Union and other European countries with separate collection systems)

This symbol on the battery or on the packaging indicates that the battery provided with this product shall not be treated as household waste. By ensuring these batteries are disposed of correctly,

you will help prevent potentially negative consequences for the environment and human health which could otherwise be caused by inappropriate waste handling of the battery. The recycling of the materials will help to conserve natural resources. In case of products that for safety, performance or data integrity reasons require a permanent connection with an incorporated battery, this battery should be replaced by qualified service staff only. To ensure that the battery will be treated properly, hand over the product at end-of-life to the applicable collection point for the recycling of electrical and electronic equipment. For all other batteries, please view the section on how to remove the battery from the product safely. Hand the battery over to the applicable collection point for the recycling of waste batteries. For more detailed information about recycling of this product or battery, please contact your local Civic Office, your household waste disposal service or the shop where you purchased the product.

The manufacturer of this product is Sony Corporation, 1-7-1 Konan Minato-ku Tokyo, 108-0075 Japan. The Authorized Representative for EMC and product safety is Sony Deutschland GmbH, Hedelfinger Strasse 61, 70327 Stuttgart, Germany. For any service or guarantee matters please refer to the addresses given in separate service or guarantee documents.

## Notice for Digital TV function

- Any functions related to Digital TV (**DVB**) will only work in countries or areas where DVB-T (MPEG2) digital terrestrial signals are broadcast or where you have access to a compatible DVB-C (MPEG2) cable service. Please confirm with your local dealer if you can receive a DVB-T signal where you live or ask your cable provider if their DVB-C cable service is suitable for integrated operation with this TV.
- The cable provider may charge an additional fee for such a service and you may be required to agree to their terms and conditions of business.
- Although this TV set follows DVB-T and DVB-C specifications, compatibility with future DVB-T digital terrestrial and DVB-C digital cable broadcasts cannot be guaranteed.
- Some Digital TV functions may not be available in some countries/regions and DVB-C cable may not operate correctly with all providers.
- For more information about DVB-C functionality please see our cable support site: <http://support.sony-europe.com/TV/DVBC/>

## Trademark information

- **DVB** is a registered trademark of the DVB Project
- Manufactured under license from BBE Sound, Inc. Licensed by BBE Sound, Inc. under one or more of the following US patents: 5510752, 5736897. BBE and BBE symbol are registered trademarks of BBE Sound, Inc.
- Manufactured under license from Dolby Laboratories. "Dolby" and the double-D symbol **DD** are trademarks of Dolby Laboratories.
- HDMI, the HDMI logo and High-Definition Multimedia Interface are trademarks or registered trademarks of HDMI Licensing LLC.



- The illustrations used in this manual are of the KDL-32V4000 unless otherwise stated.
- The "x" that appear on the model name, correspond to numeric digits related to colour variation.

# Table of Contents

## Start-up Guide 4

Checking the accessories .....	4
Safety information .....	8
Precautions .....	9
<b>Overview of the remote .....</b>	<b>10</b>
<b>Overview of the TV buttons and indicators .....</b>	<b>11</b>

## Watching TV

Watching TV.....	12
Checking the Digital Electronic Programme Guide (EPG) <b>DVB</b> .....	14
Using the Digital Favourite list <b>DVB</b> .....	15

## Using Optional Equipment

Connecting optional equipment.....	16
Viewing pictures from connected equipment .....	17
Using “Control for HDMI” .....	18

## Using MENU Functions

Navigating through menus .....	19
Picture Adjustment menu .....	20
Sound Adjustment menu .....	21
Features menu .....	22
Set-up menu.....	23
Digital Set-up menu <b>DVB</b> .....	26

## Additional Information

Specifications .....	28
Troubleshooting .....	30

**DVB** : for digital channels only

GB

 Before operating the TV, please read the “Safety information” section of this manual.  
Retain this manual for future reference.

# Start-up Guide

## 1: Checking the accessories

Remote RM-ED009 (1)

Size AA batteries (R6 type) (2)

Stand (1)

Screws for stand (3)

### To insert batteries into the remote

Push and lift the cover to open.

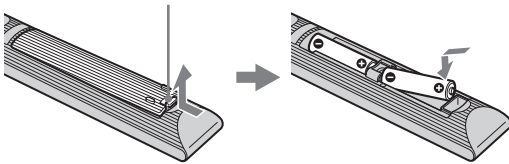

- 2** Place the TV set on the stand. Take care not to interfere with cables.

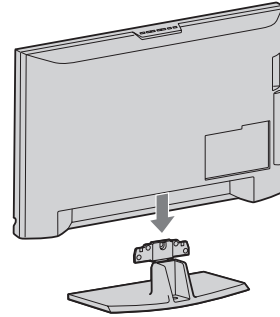

- 3** Fix the stand to the TV using the supplied screws.

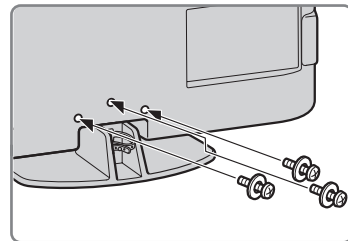

## 2: Attaching the stand

- 1** Open the carton box and take out the stand and the screws.

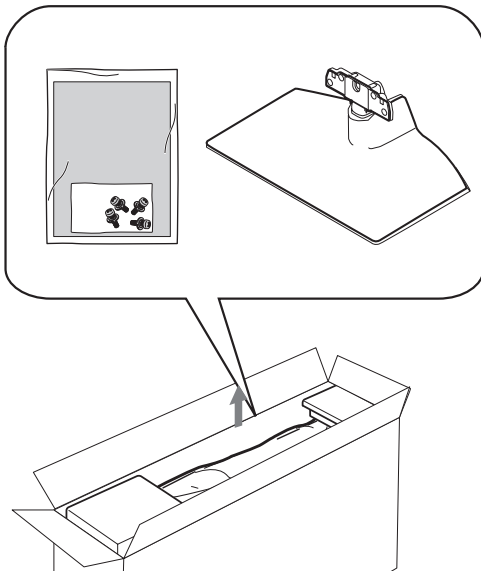

If using an electric screwdriver, set the tightening torque at approximately 1.5 N·m (15 kgf·cm)

### 3: Connecting an aerial/ VCR/ DVD recorder

Connecting an aerial/cable

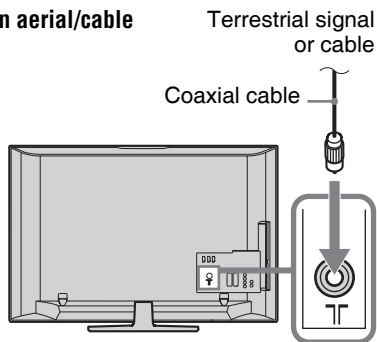

Connecting an aerial/ cable/ VCR/ DVD recorder

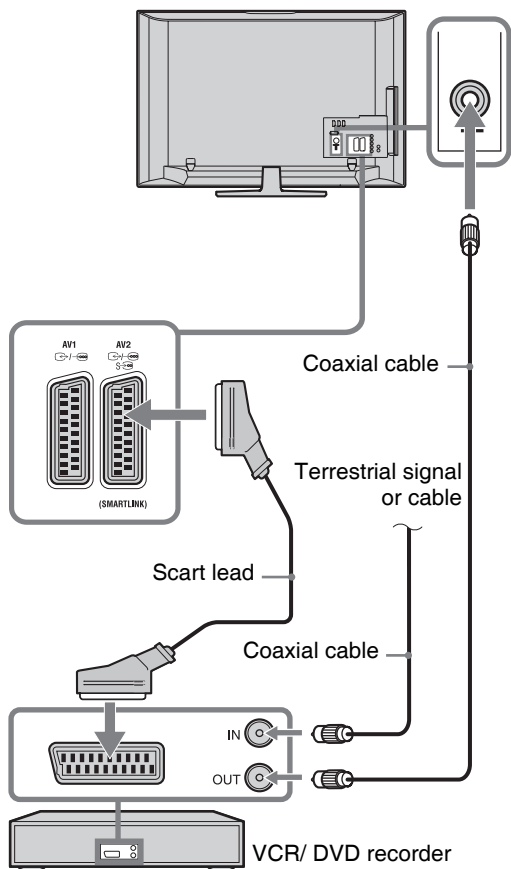

### 4: Preventing the TV from toppling over

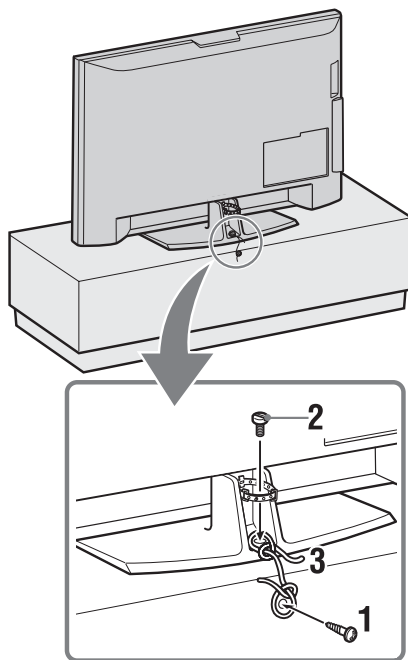

- 1 Install a wood screw (4 mm in diameter, not supplied) in the TV stand.
- 2 Install a machine screw (M6 x 12, not supplied) into the screw hole of the TV.
- 3 Tie the wood screw and the machine screw with a strong cord.

### 5: Bundling the cables

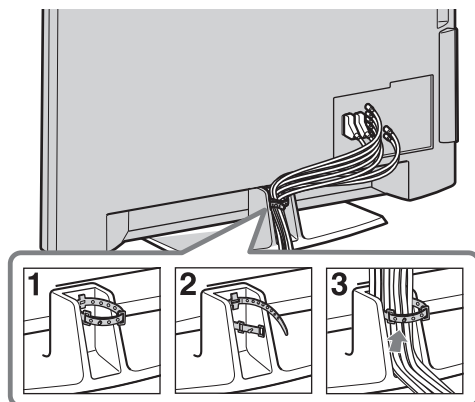

## 6: Selecting the language, country/region and location

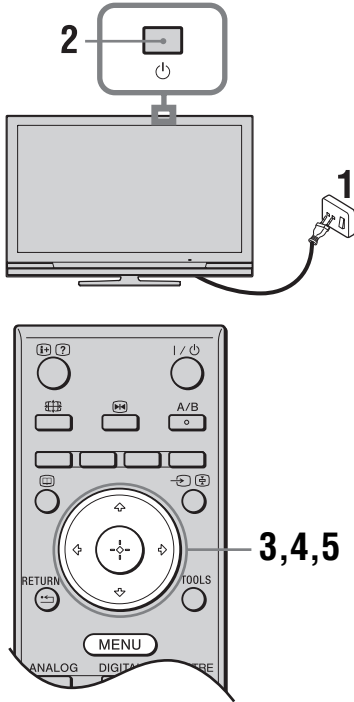

- 1 Connect the TV to your mains socket (220-240V AC, 50Hz).
- 2 Press on the TV.  
When you switch on the TV for the first time, the Language menu appears on the screen.
- 3 Press to select the language displayed on the menu screens, then press .



- 4 Press to select the country/region in which you will operate the TV, then press .

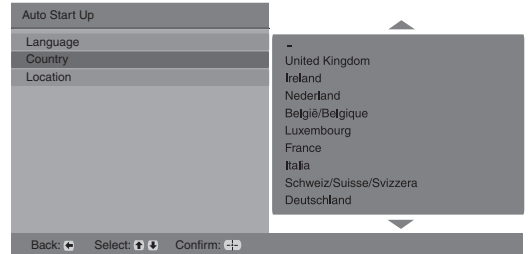

If the country/region in which you want to use the TV does not appear in the list, select “-” instead of a country/region.

- 5 Press to select the location type in which you will operate the TV, then press .



Sony recommends you to select “Home” for power saving.



This option selects the initial picture mode appropriate for the typical lighting condition in these environments.

## 7: Auto-tuning the TV

- 1 Press .

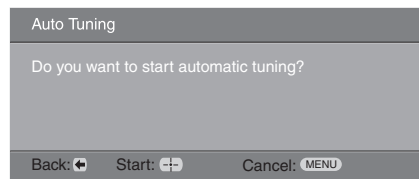

- 2 Press to select “Antenna” or “Cable”, then press .

If you select “Cable”, the screen for selecting the scan type appears. See “To tune the TV for Cable connection” (page 7).

The TV starts searching for all available digital channels, followed by all available analogue channels. This may take some time, so do not press any buttons on the TV or remote while proceeding.

### If a message appears for you to confirm the aerial connection

No digital or analogue channels were found. Check all the aerial/cable connection and then press  $\oplus$  to start auto-tuning again.

- 3 When the Programme Sorting menu appears on the screen, follow the steps of "Programme Sorting" (page 23)

If you do not change the order in which the analogue channels are stored on the TV, go to step 4.

- 4 Press **MENU** to exit.

The TV has now tuned in all the available channels.



When a digital broadcast channel cannot be received, or when selecting a region in which there are no digital broadcasts the time must be set after performing step 3.

### To tune the TV for Cable connection

- 1 Press  $\oplus$ .
- 2 Press  $\uparrow/\downarrow$  to select "Scan Type", then press  $\rightarrow$  to select "Quick Scan" or "Full Scan", then press  $\oplus$ .

**"Quick Scan"** : channels are tuned according to the cable operator information within the broadcast signal.

Recommended setting for "Frequency", "Network ID" and "Symbol Rate" is "Auto".

This option is recommended for fast tuning when supported by your cable operator.

If the "Quick Scan" does not tune, please use the "Full Scan" method below.

**"Full Scan"** : All available channels are tuned and stored. This procedure may take some time.

This option is recommended when "Quick Scan" is not supported by your cable provider.

For further information about supported cable providers, refer to support web site:

<http://support.sony-europe.com/TV/DVBC>

- 3 Press  $\leftarrow/\rightarrow/\downarrow$  to select "Start".

The TV starts searching for channels. Do not press any buttons on the TV or remote.



Some cable providers do not support "Quick Scan". If no channels are detected using "Quick Scan", perform "Full Scan".

## Detaching the Table-Top Stand from the TV



Do not remove the Table-Top Stand for any reason other than to wall-mount the TV.

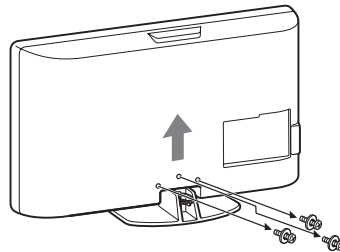

# Safety information

## Installation/Set-up

Install and use the TV set in accordance with the instructions below in order to avoid any risk of fire, electrical shock or damage and/or injuries.

### Installation

- The TV set should be installed near an easily accessible mains socket.
- Place the TV set on a stable, level surface.
- Only qualified service personnel should carry out wall installations.
- For safety reasons, it is strongly recommended that you use Sony accessories, including:
  - **KDL-37S40xx/ KDL-32S40xx/ KDL-37U40xx/ KDL-32U40xx/ KDL-37V40xx/ KDL-37V42xx/ KDL-32V40xx/ KDL-32V42xx:**  
Wall-Mount Bracket SU-WL500
  - **KDL-26S40xx/ KDL-26U40xx/ KDL-26V40xx/ KDL-26V42xx:**  
Wall-Mount Bracket SU-WL100
  - **KDL-37S40xx/ KDL-32S40xx/ KDL-37U40xx/ KDL-32U40xx/ KDL-37V40xx/ KDL-37V42xx/ KDL-32V40xx/ KDL-32V42xx:**  
TV stand SU-FL300M

- Be sure to use the screws supplied with the Wall-mount bracket when attaching the mounting hooks to the TV set. The supplied screws are designed so that they are 8 mm to 12 mm in length when measured from the attaching surface of the mounting hook.

The diameter and length of the screws differ depending on the Wall-mount bracket model.

Use of screws other than those supplied may result in internal damage to the TV set or cause it to fall, etc.

8 mm - 12 mm

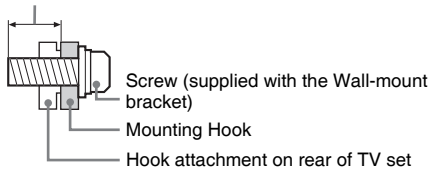

### Transporting

- Before transporting the TV set, disconnect all cables.
- Two or three people are needed to transport a large TV set.
- When transporting the TV set by hand, hold it as shown on the right. Do not put stress on the LCD panel.
- When lifting or moving the TV set, hold it firmly from the bottom.
- When transporting the TV set, do not subject it to jolts or excessive vibration.
- When transporting the TV set for repair or when moving, pack it using the original carton and packing material.

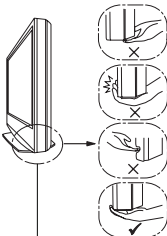
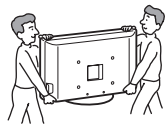

Be sure to hold the bottom of the panel, not the front part. Do not handle with dent area.

Do not handle with the transparent bottom part.

### Ventilation

- Never cover the ventilation holes or insert anything in the cabinet.
- Leave space around the TV set as shown below.
- It is strongly recommended that you use a Sony wall-mount bracket in order to provide adequate air-circulation.

#### Installed on the wall

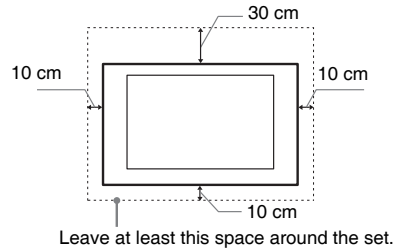

#### Installed with stand

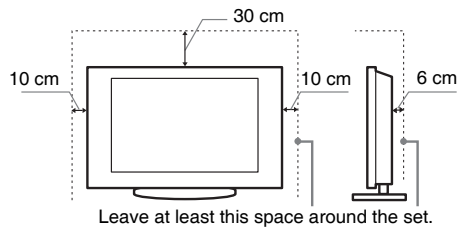

- To ensure proper ventilation and prevent the collection of dirt or dust:
  - Do not lay the TV set flat, install upside down, backwards, or sideways.
  - Do not place the TV set on a shelf, rug, bed or in a closet.
  - Do not cover the TV set with a cloth, such as curtains, or items such as newspapers, etc.
  - Do not install the TV set as shown below.

Air circulation is blocked.

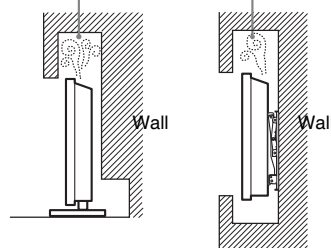

### Mains lead

Handle the mains lead and socket as follows in order to avoid any risk of fire, electrical shock or damage and/or injuries:

- Use only mains leads supplied by Sony, not other suppliers.
- Insert the plug fully into the mains socket.
- Operate the TV set on a 220-240 V AC supply only.
- When wiring cables, be sure to unplug the mains lead for your safety and take care not to catch your feet on the cables.
- Disconnect the mains lead from the mains socket before working on or moving the TV set.
- Keep the mains lead away from heat sources.
- Unplug the mains plug and clean it regularly. If the plug is covered with dust and it picks up moisture, its insulation may deteriorate, which could result in a fire.



## Notes

- Do not use the supplied mains lead on any other equipment.
- Do not pinch, bend, or twist the mains lead excessively. The core conductors may be exposed or broken.
- Do not modify the mains lead.
- Do not put anything heavy on the mains lead.
- Do not pull on the mains lead itself when disconnecting the mains lead.
- Do not connect too many appliances to the same mains socket.
- Do not use a poor fitting mains socket.

## Prohibited Usage

Do not install/use the TV set in locations, environments or situations such as those listed below, or the TV set may malfunction and cause a fire, electrical shock, damage and/or injuries.

### Location:

Outdoors (in direct sunlight), at the seashore, on a ship or other vessel, inside a vehicle, in medical institutions, unstable locations, near water, rain, moisture or smoke.

### Environment:

Places that are hot, humid, or excessively dusty; where insects may enter; where it might be exposed to mechanical vibration, near flammable objects (candles, etc). The TV set shall not be exposed to dripping or splashing and no objects filled with liquids, such as vases, shall be placed on the TV.

### Situation:

Do not use when your hands are wet, with the cabinet removed, or with attachments not recommended by the manufacturer. Disconnect the TV set from mains socket and aerial during lightning storms.

## Broken pieces:

- Do not throw anything at the TV set. The screen glass may break by the impact and cause serious injury.
- If the surface of the TV set cracks, do not touch it until you have unplugged the mains lead. Otherwise electric shock may result.

## When not in use

- If you will not be using the TV set for several days, the TV set should be disconnected from the mains for environmental and safety reasons.
- As the TV set is not disconnected from the mains when the TV set is just turned off, pull the plug from the mains to disconnect the TV set completely.
- However, some TV sets may have features that require the TV set to be left in standby to work correctly.

## For children

- Do not allow children to climb on the TV set.
- Keep small accessories out of the reach of children, so that they are not mistakenly swallowed.

## If the following problems occur...

**Turn off** the TV set and unplug the mains lead immediately if any of the following problems occur.

Ask your dealer or Sony service centre to have it checked by qualified service personnel.

### When:

- Mains lead is damaged.
- Poor fitting of mains socket.
- TV set is damaged by being dropped, hit or having something thrown at it.
- Any liquid or solid object falls through openings in the cabinet.

# Precautions

## Viewing the TV

- View the TV in moderate light, as viewing the TV in poor light or during long period of time, strains your eyes.
- When using headphones, adjust the volume so as to avoid excessive levels, as hearing damage may result.

## LCD Screen

- Although the LCD screen is made with high-precision technology and 99.99% or more of the pixels are effective, black dots may appear or bright points of light (red, blue, or green) may appear constantly on the LCD screen. This is a structural property of the LCD screen and is not a malfunction.
- Do not push or scratch the front filter, or place objects on top of this TV set. The image may be uneven or the LCD screen may be damaged.
- If this TV set is used in a cold place, a smear may occur in the picture or the picture may become dark. This does not indicate a failure. These phenomena disappear as the temperature rises.
- Ghosting may occur when still pictures are displayed continuously. It may disappear after a few moments.
- The screen and cabinet get warm when this TV set is in use. This is not a malfunction.
- The LCD screen contains a small amount of liquid crystal. Some fluorescent tubes used in this TV set also contain mercury. Follow your local ordinances and regulations for disposal.

## Handling and cleaning the screen surface/cabinet of the TV set

Be sure to unplug the mains lead connected to the TV set from mains socket before cleaning.

To avoid material degradation or screen coating degradation, observe the following precautions.

- To remove dust from the screen surface/cabinet, wipe gently with a soft cloth. If dust is persistent, wipe with a soft cloth slightly moistened with a diluted mild detergent solution.
- Never use any type of abrasive pad, alkaline/acid cleaner, scouring powder, or volatile solvent, such as alcohol, benzene, thinner or insecticide. Using such materials or maintaining prolonged contact with rubber or vinyl materials may result in damage to the screen surface and cabinet material.
- Periodic vacuuming of the ventilation opening is recommended to ensure to proper ventilation.
- When adjusting the angle of the TV set, move it slowly so as to prevent the TV set from moving or slipping off from its table stand.

## Optional Equipment

Keep optional components or any equipment emitting electromagnetic radiation away from the TV set. Otherwise picture distortion and/or noisy sound may occur.

## Batteries

- Observe the correct polarity when inserting batteries.
- Do not use different types of batteries together or mix old and new batteries.
- Dispose of batteries in an environmentally friendly way. Certain regions may regulate the disposal of batteries. Please consult your local authority.
- Handle the remote with care. Do not drop or step on it, or spill liquid of any kind onto it.
- Do not place the remote in a location near a heat source, a place subject to direct sunlight, or a damp room.

# Overview of the remote

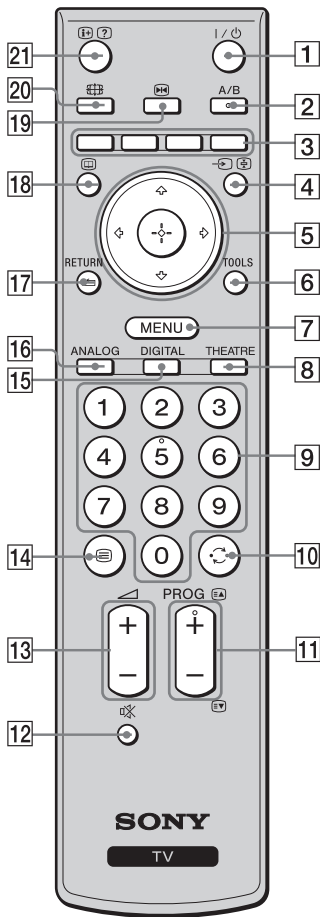

- 1** **I/⏻ – TV standby**  
Turns the TV on and off from standby mode.
- 2** **A/B – Dual Sound (page 21)**
- 3** **Coloured buttons (page 13, 14, 15)**
- 4** **↔/Ⓜ – Input select / Text hold**
  - In TV mode: Selects the input source from equipment connected to the TV sockets (page 17).
  - In Text mode (page 13): Holds the current page.
- 5** **⏮/⏪/⏩/⏭**
- 6** **TOOLS (page 13, 18)**  
Enables you to access various viewing options and change/make adjustments according to the source and screen format.
- 7** **MENU (page 19)**
- 8** **THEATRE**  
You can set Theatre Mode on or off. When Theatre Mode is set to on, the optimum audio output (if the TV is connected with an audio system using an HDMI cable) and picture quality for film videos are automatically set.
- 9** **Number buttons**
  - In TV mode: Selects channels. For channel numbers 10 and above, enter the second and third digit quickly.
  - In Text mode: Enters the three digit page number to select the page.
- 10** **⏮ – Previous channel**  
Returns to the previous channel watched (for more than five seconds).
- 11** **PROG +/-/⏮/⏭**
  - In TV mode: Selects the next (+) or previous (-) channel.
  - In Text mode (page 13): Selects the next (⏮) or previous (⏭) page.
- 12** **🔇 – Mute the sound**
- 13** **🔊 +/- – Volume**
- 14** **☰ – Text (page 13)**
- 15** **DIGITAL – Digital mode (page 12)**
- 16** **ANALOG – Analogue mode (page 12)**
- 17** **⏪ – RETURN**  
Returns to the previous screen of any displayed menu.
- 18** **📺 – EPG (Digital Electronic Programme Guide) (page 14)**
- 19** **⏸ – Picture freeze (page 13)**  
Freezes the TV picture.
- 20** **📺 – Screen mode (page 13)**
- 21** **Ⓜ/? – Info / Text reveal**
  - In digital mode: Displays or removes details of the programme currently being watched.
  - In analogue mode: Displays or removes information such as current channel number and screen format.
  - In Text mode (page 13): Reveals hidden information (e.g. answers to a quiz).



- The number 5, **PROG +** and **A/B** buttons have tactile dots. Use the tactile dots as references when operating the TV.
- If you turn the TV off, Theatre Mode is also turned off.

# Overview of the TV buttons and indicators

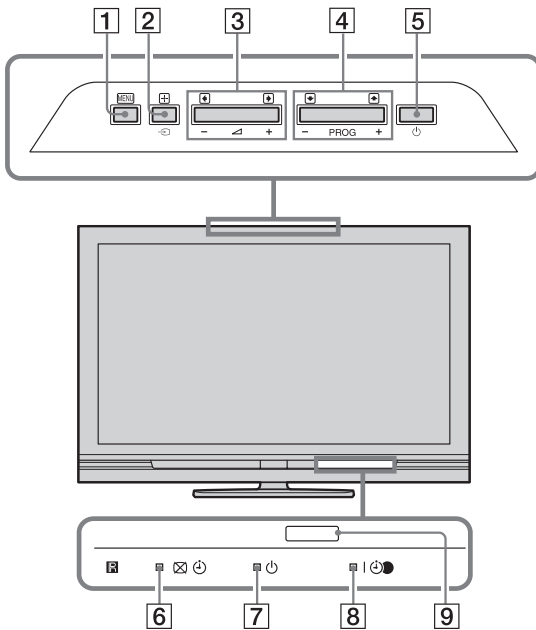

(only for KDL-37/32/26S40xx,  
KDL-37/32/26U40xx)

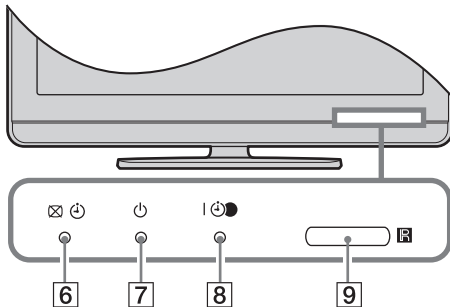

## 1 MENU (page 19)

## 2 / – Input select / OK

- In TV mode: Selects the input source from equipment connected to the TV sockets (page 17).
- In TV menu: Selects the menu or option, and confirms the setting.

## 3 +/-

- In TV mode: Increases (+) or decreases (-) the volume.
- In TV menu: Moves through the options right () or left ()

## 4 PROG +/- / /

- In TV mode: Selects the next (+) or previous (-) channel.
- In TV menu: Moves through the options up () or down ()

## 5 – Power

Turns the TV on or off.



To disconnect the TV completely, pull the plug from the mains.

## 6 – Picture Off / Timer indicator

- Lights up in green when the picture is switched off (page 22).
- Lights up in orange when the timer is set (page 23).

## 7 – Standby indicator

Lights up in red when the TV is in standby mode.

## 8 – Power / Timer REC programme indicator

- Lights up in green when the TV is turned on.
- Lights up in orange when the timer recording is set (page 14).
- Lights up in red during the timer recording.

## 9 Remote control sensor

- Receives IR signals from the remote.
- Do not put anything over the sensor, as its function may be affected.



Make sure that the TV is completely turned off before unplugging the mains lead. Unplugging the mains lead while the TV is turned on may cause the indicator to remain lit or may cause the TV to malfunction.

# Watching TV

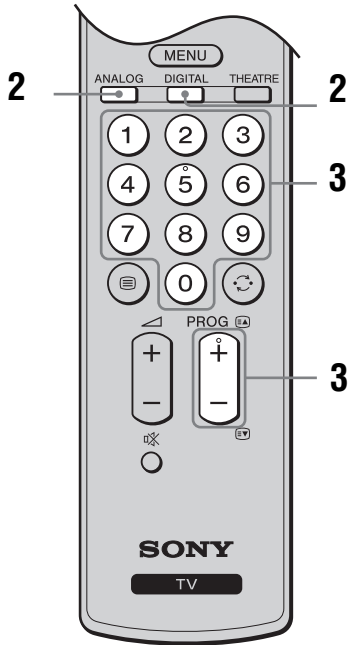
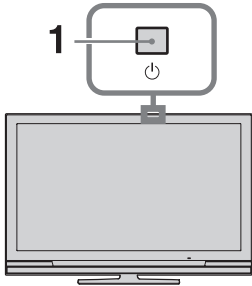

- 1 Press on the TV to switch on the TV. When the TV is in standby mode (the (standby) indicator on the TV (front) is red), press on the remote to switch on the TV.
- 2 Press **DIGITAL** to switch to digital mode or **ANALOG** to switch to analogue mode. The channels available vary depending on the mode.

- 3 Press the number buttons or **PROG +/-** to select a TV channel. To select channel numbers 10 and above using the number buttons, enter the second and third digits within two seconds. To select a digital channel using the Digital Electronic Programme Guide (EPG), see page 14.

### In digital mode

An information banner appears briefly. The following icons may be indicated on the banner.

- : Radio service
- : Scrambled/Subscription service
- : Multiple audio languages available
- : Subtitles available
- : Subtitles available for the hearing impaired
- : Recommended minimum age for current programme (from 4 to 18 years)
- : Parental Lock
- : Current programme is being recorded

### Additional operations

To	Do this
Turn on the TV from Standby mode without sound	Press . Press  to set the volume level.
Adjust the volume	Press  + (increase)/ - (decrease).
Access the Programme index table (in analogue mode only)	Press . To select an analogue channel, press / , then press .

## To access Text

Press . Each time you press , the display changes cyclically as follows:  
 Text → Text over the TV picture (mix mode) → No Text (exit the Text service)  
 To select a page, press the number buttons or **PROG +/-**.  
 To hold a page, press /.  
 To reveal hidden information, press /.



When four coloured items appear at the bottom of the Text page, Fastext is available. Fastext allows you to access pages quickly and easily. Press the corresponding coloured button to access the page.

## Picture Freeze

Freezes the TV picture (e.g. to make a note of a telephone number or recipe).

- 1 Press on the remote control.
- 2 Press /// to adjust the position of the window.
- 3 Press to remove the window.
- 4 Press again to return to normal TV mode.



Not available for HDMI 1, HDMI 2, HDMI 3, COMP and PC input.

## To change the screen format manually to suit the broadcast

Press repeatedly to select the desired screen format.

### Smart\*

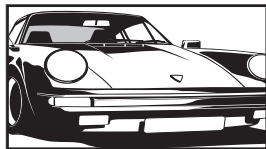

Displays conventional 4:3 broadcasts with an imitation wide screen effect. The 4:3 picture is stretched to fill the screen.

### 4:3

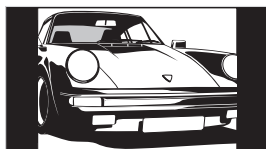

Displays conventional 4:3 broadcasts (e.g. non-wide screen TV) in the correct proportions.

### Wide

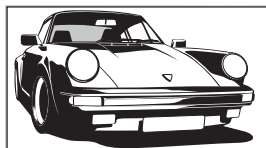

Displays wide screen (16:9) broadcasts in the correct proportions.

### Zoom\*

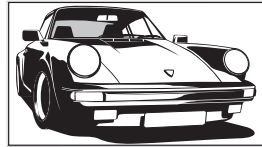

Displays cinemascopic (letter box format) broadcasts in the correct proportions.

### 14:9\*

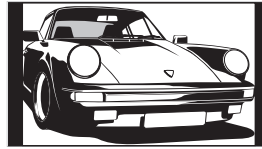

Displays 14:9 broadcasts in the correct proportions. As a result, black border areas are visible on the screen.

\* Parts of the top and bottom of the picture may be cut off.



- HD signal source pictures can only be displayed in “Wide” mode .
- You cannot use this function while the digital banner is displayed.
- Some characters and/or letters at the top and the bottom of the picture may not be visible in Smart mode. In such a case, you can select “V-Size” using the “Screen” menu and adjust vertical size to make it visible.



- When “Auto Format” is set to “On”, the TV will automatically select the best mode to suit the broadcast (page 22).
- You can adjust the position of the picture when selecting “Smart” (50Hz), “14:9” or “Zoom”. Press / to move up or down (e.g. to read subtitles).

## Using the Tools menu

Press **TOOLS** to display the following options when viewing a TV programme.

Options	Description
Close	Closes the Tools menu.
Picture Mode	See page 20.
Sound Effect	See page 21.
Speaker	See page 21.
Audio Language (in digital mode only)	See page 26.
Subtitle Setting (in digital mode only)	See page 26.
Sleep Timer	See page 23.
Power Saving	See page 22.
System Information (in digital mode only)	Displays the system information screen.

# Checking the Digital Electronic Programme Guide (EPG) DV3\*



- 1 In digital mode, press **[OK]**.
- 2 Perform the desired operation as shown in the following table or displayed on the screen.

## Digital Electronic Programme Guide (EPG)

\* This function may not be available in some countries/regions.

To	Do this
Watch a programme	Press <b>[Up/Down/Left/Right]</b> to select the programme, then press <b>[+]</b> .
Turn off the EPG	Press <b>[OK]</b> .
Sort the programme information by category – Category list	<ol style="list-style-type: none"> <li>1 Press the blue button.</li> <li>2 Press <b>[Up/Down]</b> to select a category, then press <b>[+]</b>.</li> </ol>
Set a programme to be recorded – Timer REC	<ol style="list-style-type: none"> <li>1 Press <b>[Up/Down/Left/Right]</b> to select the future programme you want to record, then press <b>[+]/[?]</b>.</li> <li>2 Press <b>[Up/Down]</b> to select “Timer REC”.</li> <li>3 Press <b>[+]</b> to set the TV and your VCR/DVD recorder timers. A <b>[Clock]</b> symbol appears by that programme’s information. The <b>[Clock]</b> indicator on the TV front panel lights up in orange.</li> </ol> <p><b>[Lightbulb]</b> To record the programme you are currently watching, press <b>[+]/[?]</b>.</p>
Set a programme to be displayed automatically on the screen when it starts – Reminder	<ol style="list-style-type: none"> <li>1 Press <b>[Up/Down/Left/Right]</b> to select the future programme you want to display, then press <b>[+]/[?]</b>.</li> <li>2 Press <b>[Up/Down]</b> to select “Reminder”, then press <b>[+]</b>. A <b>[Clock]</b> symbol appears by that programme’s information. The <b>[Clock]</b> indicator on the TV front panel lights up in orange.</li> </ol> <p><b>[Hand]</b> If you switch the TV to standby mode, it will automatically turn itself on when the programme is about to start.</p>
Set the time and date of a programme you want to record – Manual timer REC	<ol style="list-style-type: none"> <li>1 Press <b>[Up/Down/Left/Right]</b> to select the future programme you want to record, then press <b>[+]/[?]</b>.</li> <li>2 Press <b>[Up/Down]</b> to select “Manual timer REC”, then press <b>[+]</b>.</li> <li>3 Press <b>[Up/Down]</b> to select the date, then press <b>[&gt;]</b>.</li> <li>4 Set the start and stop time in the same way as in step 3.</li> <li>5 Press <b>[Up/Down]</b> to select the programme, then press <b>[+]</b>.</li> <li>6 Press <b>[+]</b> to set the TV and your VCR/DVD recorder timers. A <b>[Clock]</b> symbol appears by that programme’s information. The <b>[Clock]</b> indicator on the TV front panel lights up in orange.</li> </ol> <p><b>[Lightbulb]</b> To record the programme you are currently watching, press <b>[+]/[?]</b>.</p>

To	Do this
Cancel a recording/reminder – Timer list	<ol style="list-style-type: none"> <li>1 Press <b>⏏</b>/<b>?</b>.</li> <li>2 Press <b>↑</b>/<b>↓</b> to select “Timer list”, then press <b>⊕</b>.</li> <li>3 Press <b>↑</b>/<b>↓</b> to select the programme you want to cancel, then press <b>⊕</b>.</li> <li>4 Press <b>↑</b>/<b>↓</b> to select “Cancel Timer”, then press <b>⊕</b>. A display appears to confirm that you want to cancel the programme.</li> <li>5 Press <b>↔</b> to select “Yes”, then press <b>⊕</b> to confirm.</li> </ol>



- You can set the timer record function on the TV to automatically operate the recorder only when the connected recorder is compatible with SmartLink. However, this feature may not operate with certain types of recorder, even though it is stated that the recorder is SmartLink compatible. For details please refer to the instruction manual supplied with your recorder.
- Once a recording has begun, you can switch the TV to standby mode, but do not turn off the TV completely or the recording may be cancelled.
- If an age restriction for programmes has been selected, a message asking for a PIN code will appear on the screen. For details, see “Parental Lock” on page 27.
- If the TV is unplugged or there is a power cut, some programmed events may be cancelled.

## Using the Digital Favourite list DV3\*



Digital Favourite list

\* This function may not be available in some countries/regions.

The Favourite feature allows you to specify up to four lists of your favourite programmes.

- 1 Press **MENU**.
- 2 Press **↑**/**↓** to select “Digital Favourites”, then press **⊕**.
- 3 Perform the desired operation as shown in the following table or displayed on the screen.

To	Do this
Create your Favourite list for the first time	<ol style="list-style-type: none"> <li>1 Press <b>↑</b>/<b>↓</b>/<b>↔</b> to select the channel you want to add, then press <b>⊕</b>. Channels that are stored in the Favourite list are indicated by a <b>♥</b> symbol.</li> <li>2 Press yellow key to select “Favourites 2”, “Favourites 3” or “Favourites 4”.</li> </ol>
Watch a channel	<ol style="list-style-type: none"> <li>1 Press yellow key to navigate through favourite lists.</li> <li>2 Press <b>↑</b>/<b>↓</b> to select the channel, then press <b>⊕</b>.</li> </ol>
Turn off the Favourite list	Press <b>⏏</b> <b>RETURN</b> .
Add or remove channels in the currently edited Favourite list	<ol style="list-style-type: none"> <li>1 Press the blue button.</li> <li>2 Press the yellow button to choose the list you want to edit.</li> <li>3 Press <b>↑</b>/<b>↓</b>/<b>↔</b> to select the channel you want to add or remove, then press <b>⊕</b>.</li> </ol>
Remove all channels from the current Favourite list	<ol style="list-style-type: none"> <li>1 Press the blue button.</li> <li>2 Press the yellow button to select the favourite list you want to edit.</li> <li>3 Press the blue button.</li> <li>4 Press <b>↔</b> to select “Yes”, then press <b>⊕</b> to confirm.</li> </ol>

# Connecting optional equipment

You can connect a wide range of optional equipment to your TV. Connecting cables are not supplied.

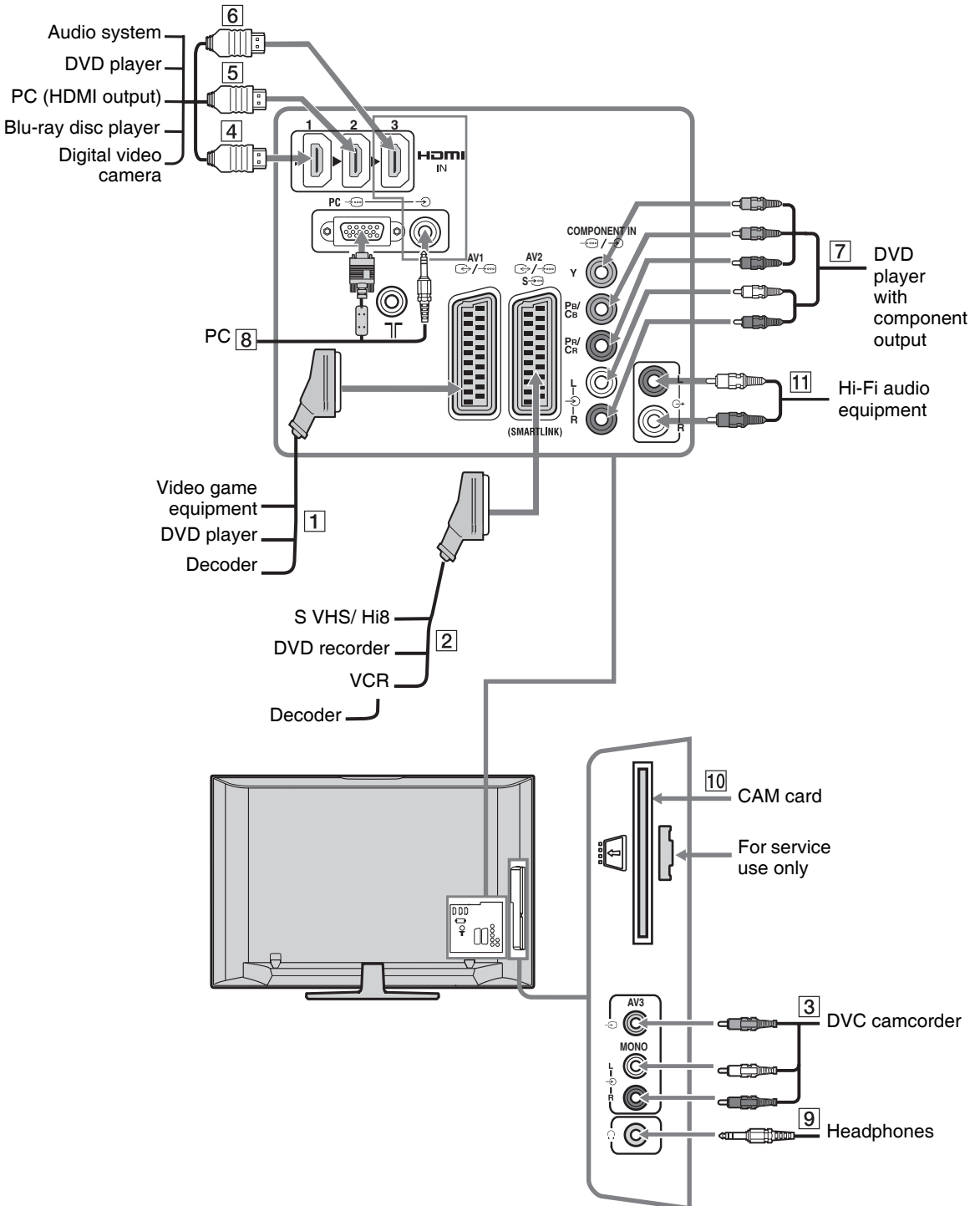



# Viewing pictures from connected equipment

Switch on the connected equipment, then perform one of the following operation.

## For equipment connected to the scart sockets using a fully-wired 21-pin scart lead

Start playback on the connected equipment. The picture from the connected equipment appears on the screen.

## For an auto-tuned VCR/ DVD recorder

In analogue mode, press **PROG +/-**, or the number buttons, to select the video channel.

## For other connected equipment

Press  $\leftarrow$  /  $\rightarrow$  to display the connected equipment list. Press  $\uparrow$  /  $\downarrow$  to select the desired input source, then press  $\oplus$ . (The highlighted item is selected if 2 seconds pass without any operation after pressing  $\uparrow$  /  $\downarrow$ .)

When the input source is set to "Skip" in the "AV Preset" menu under the "Set-up" menu (page 24), that input does not appear in the list.

Symbol on the screen	Description
$\rightarrow$ AV1/ $\rightarrow$ AV1	To see the equipment connected to <b>1</b> .
$\rightarrow$ AV2/ $\rightarrow$ AV2/ S $\rightarrow$ AV2	To see the equipment connected to <b>2</b> .  SmartLink is a direct link between the TV and a VCR/DVD recorder.
$\rightarrow$ AV3	To see the equipment connected to <b>3</b> .
$\rightarrow$ HDMI 1*	To see the equipment connected to <b>4</b> .
$\rightarrow$ HDMI 2*	To see the equipment connected to <b>5</b> .
$\rightarrow$ HDMI 3*	To see the equipment connected to <b>6</b> . If the equipment has a DVI socket, connect the DVI socket to the HDMI IN socket through a DVI-HDMI adaptor interface (not supplied), and connect the equipment's audio out socket to the audio in HDMI IN socket (page 24).

\* 

- Be sure to use only an authorized HDMI cable bearing the HDMI logo. We recommend that you use a Sony HDMI cable.
- When "Control for HDMI" compatible equipment is connected, communication with the connected equipment is supported. Refer to page 18 to set up this communication.

Symbol on the screen	Description
$\rightarrow$ COMP	To see the equipment connected to <b>7</b> .
$\rightarrow$ PC	To see the equipment connected to <b>8</b> .  It is recommended to use a PC cable with ferrites, such as the "Connector, D-sub 15" (ref. 1-793-504-11, available in Sony Service Centre) or equivalent.

To connect	Do this
Headphones <b>9</b>	Connect to the $\rightarrow$ socket to listen to sound from the TV on headphones.
Conditional Access Module (CAM) <b>10</b>	To use Pay Per View services. For details, refer to the instruction manual supplied with your CAM. To use the CAM, remove the rubber cover from the CAM slot. Switch off the TV when inserting your CAM into the CAM slot. When you do not use the CAM, we recommend that you replace the cover on the CAM slot.  CAM is not supported in all countries. Please check with your authorized dealer.
Hi-Fi audio equipment <b>11</b>	Connect to the audio output sockets $\rightarrow$ to listen to the sound from the TV on Hi-Fi audio equipment.

## Additional operations

To	Do this
Return to normal TV mode	Press DIGITAL or ANALOG.
Access the Digital Favourites (in digital mode only)	Press $\oplus$ . For details, see page 15.
Change the volume of the connected "Control for HDMI" compatible audio system	Press $\triangleleft$ +/-.
Mute the sound of the connected "Control for HDMI" compatible audio system	Press $\boxtimes$ . Press again to restore.

## Using the Tools menu

Press **TOOLS** to display the following options when viewing pictures from connected equipment.

Options	Description
Close	Closes the Tools menu.
Picture Mode (except PC input mode)	See page 20.
Display Mode (in PC input mode only)	See page 20.
Sound Effect	See page 21.
Speaker	See page 21.
PIP (in PC input mode only)	See page 18.
H Centre (in PC input mode only)	See page 22.
V Lines (in PC input mode only)	See page 22.
Sleep Timer (except PC input mode)	See page 23.
Power Saving	See page 22.

## To view two pictures simultaneously – PIP (Picture in Picture)

You can view two pictures (PC input and TV programme) on the screen simultaneously. Connect a PC (page 16), and make sure that images from a PC appear on the screen.



You cannot display resolutions higher than WXGA (1280 × 768 pixels).

- 1 Press **TOOLS** to display the Tools menu.
- 2 Press  $\updownarrow$  to select “PIP”, then press  $\oplus$ .  
The picture from the connected PC is displayed with full size and the TV programme is displayed on the right corner.  
You can use  $\updownarrow/\leftarrow/\rightarrow$  to move the TV programme screen position.
- 3 Press number buttons or **PROG +/-** to select the TV channel.

### To return to single picture mode

Press  $\leftarrow$  **RETURN**.



You can switch the audible picture by selecting “PC Sound/TV Sound” from the Tools menu.

## Using “Control for HDMI”

The “Control for HDMI” function allows equipment to control each other using HDMI CEC (Consumer Electronics Control) specified by HDMI.

You can perform interlocked control operations between Sony “Control for HDMI” compatible equipment such as a TV, DVD recorder with hard disk and audio system by connecting the equipment with HDMI cables.

Be sure to correctly connect and set the compatible equipment to use the “Control for HDMI” function.

### To connect the “Control for HDMI” compatible equipment

Connect the compatible equipment and the TV with an HDMI cable. When connecting an audio system, in addition to the HDMI cable, be sure to also connect the audio output socket  $\odot$  of the TV and the audio system. For details, see page 16.

### To make the “Control for HDMI” settings

“Control for HDMI” must be set on both the TV side and the connected equipment side. See HDMI Set-up (page 24) for the TV side settings. See the operating instructions of the connected equipment for setting details.

### “Control for HDMI” functions

- Turns the connected equipment off interlocked with the TV.
- Turns the TV on interlocked with the connected equipment and automatically switches the input to the equipment when the equipment starts to play.
- If you turn on a connected audio system while the TV is on, the input switches to the audio from the audio system.
- Adjusts the volume and mutes the sound of a connected audio system.

## Using MENU Functions

# Navigating through menus

“MENU” allows you to enjoy various convenient features of this TV. You can easily select channels or inputs sources and change the settings for your TV.

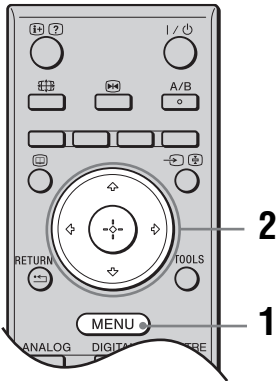

- 1 Press **MENU**.
- 2 Press  $\uparrow/\downarrow$  to select an option, then press  $\oplus$ .  
To exit the menu, press **MENU**.

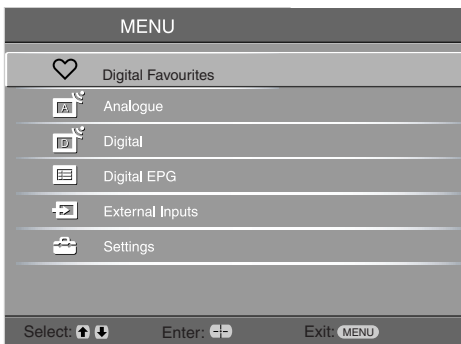

- 1 **Digital Favourites\***  
Displays the Favourite list. For details about settings, see page 15.
- 2 **Analogue**  
Returns to the last viewed analogue channel.
- 3 **Digital\***  
Returns to the last viewed digital channel.
- 4 **Digital EPG\***  
Displays the Digital Electronic Programme Guide (EPG).  
For details about settings, see page 14.

## 5 External Inputs

Selects equipment connected to your TV.

- To watch the desired external input, select the input source, then press  $\oplus$ .

## 6 Settings

Displays the Settings menu where most of the advanced settings and adjustments are performed.

- 1 Press  $\uparrow/\downarrow$  to select a menu icon, then press  $\oplus$ .
- 2 Press  $\uparrow/\downarrow/\leftarrow/\rightarrow$  to select an option or adjust a setting, then press  $\oplus$ .



For details about settings, see page 20 to 27.



The options you can adjust vary depending on the situation. Unavailable options are greyed out or not displayed.

- \* This function may not be available in some countries/regions.



# Picture Adjustment menu

<b>Picture Mode</b>	Selects the picture mode except for PC input source. “ <b>Vivid</b> ”: (“Shop”, see page 6). For enhanced picture contrast and sharpness. “ <b>Standard</b> ”: (“Home”, see page 6). For standard picture. Recommended for home entertainment. “ <b>Cinema</b> ”: For viewing film-based content. Most suitable for viewing in a theatre-like environment. This picture setting was developed in collaboration with Sony Pictures Entertainment to faithfully reproduce movies as intended by their creators.
<b>Display Mode</b> (only in PC mode)	Selects the display mode for PC input source. “ <b>Video</b> ”: For video images. “ <b>Text</b> ”: For text, charts or tables.
<b>Backlight</b>	Adjusts the brightness of the backlight.
<b>Contrast</b>	Increases or decreases picture contrast.
<b>Brightness</b>	Brightens or darkens the picture.
<b>Colour</b>	Increases or decreases colour intensity.
<b>Hue</b>	Increases or decreases the green tones.  “Hue” can only be adjusted for an NTSC colour signal (e.g., U.S.A. video tapes).
<b>Sharpness</b>	Sharpens or softens the picture.
<b>Colour Tone</b>	Adjusts the whiteness of the picture. “ <b>Cool</b> ”: Gives the white colours a blue tint. “ <b>Neutral</b> ”: Gives the white colours a neutral tint. “ <b>Warm</b> ”: Gives the white colours a red tint.  “Warm” can not be selected when you set “Picture Mode” to “Vivid”.
<b>Noise Reduction</b>	Reduces the picture noise (snowy picture) in a weak broadcast signal. “ <b>Auto</b> ”: Automatically reduces the picture noise (in analogue mode only). “ <b>High/Mid/Low</b> ”: Modifies the effect of the noise reduction. “ <b>Off</b> ”: Turns off the “Noise Reduction” feature.  “Auto” is not available for HDMI 1, HDMI 2, HDMI 3, COMP and PC mode.
<b>Adv. Contrast Enhancer</b>	Automatically adjusts “Backlight” and “Contrast” to the most suitable settings judging from the brightness of the screen. This setting is especially effective for dark images scenes. It will increase the contrast distinction of the darker picture scenes.
<b>Reset</b>	Resets all picture settings except “Picture Mode” and “Display Mode” (only in PC mode) to the factory settings.



“Brightness”, “Colour”, “Sharpness” and “Adv. Contrast Enhancer” are not available when “Picture Mode” is set to “Vivid” or when “Display Mode” is set to “text”.

# Sound Adjustment menu

<b>Sound Effect</b>	<p>Selects the sound mode.</p> <p>“<b>Standard</b>”: Enhances clarity, detail, and sound presence by using “BBE High definition Sound System.”</p> <p>“<b>Dynamic</b>”: Intensifies clarity and sound presence for better intelligibility and musical realism by using the “BBE High definition Sound System.”</p> <p>“<b>BBE ViVA</b>”: BBE ViVA Sound provides musically accurate natural 3D image with Hi-Fi sound. The clarity of the sound is improved by BBE while the width depth and height of sound image are expanded by BBE’s proprietary 3D sound process. BBE ViVA Sound is compatible with all TV programs including news, music, dramas, movies, sports and electronic games.</p> <p>“<b>Dolby Virtual</b>”: Uses the TV speakers to simulate the surround effect produced by a multi channel system.</p> <p>“<b>Off</b>”: Flat response. Also allows you to store your preferred settings.</p> <p></p> <ul style="list-style-type: none"><li>• If you set “Auto Volume” to “On”, “Dolby Virtual” changes to “Standard”.</li><li>• If headphones are connected, “Sound Effect” changes to “Off”.</li></ul>
<b>Treble</b>	Adjusts higher-pitched sounds.
<b>Bass</b>	Adjusts lower-pitched sounds.
<b>Balance</b>	Emphasizes left or right speaker balance.
<b>Reset</b>	Resets all the sound settings to the factory settings.
<b>Dual Sound</b>	<p>Selects the sound from the speaker for a stereo or bilingual broadcast.</p> <p>“<b>Stereo</b>”/ “<b>Mono</b>”: For a stereo broadcast.</p> <p>“<b>A</b>”/ “<b>B</b>”/ “<b>Mono</b>”: For a bilingual broadcast, select “A” for sound channel 1, “B” for sound channel 2, or “Mono” for a mono channel, if available.</p> <p></p> <p>If you select other equipment connected to the TV, set “Dual Sound” to “Stereo”, “A” or “B”.</p>
<b>Auto Volume</b>	Keeps a constant volume level even when volume level gaps occur (e.g., adverts tend to be louder than programmes).
<b>Speaker</b>	<p>Turns on/off the TV’s internal speakers.</p> <p>“<b>TV Speaker</b>”: The TV speakers are turned on in order to listen to the TV’s sound through the TV speakers.</p> <p>“<b>Audio System</b>”: The TV speakers are turned off in order to listen to the TV’s sound only through your external audio equipment connected to the audio output sockets.</p> <p>When connected with a “Control for HDMI” compatible equipment, you can turn the connected equipment on interlocked with the TV. This setting must be made after connecting the equipment.</p>



“Sound Effect”, “Treble”, “Bass”, “Balance” and “Auto Volume” are not available when “Speaker” is set to “Audio System”.

---

# Features menu

---

## Screen

Changes the screen format.

**“Auto Format”**: Automatically changes the screen format according to the broadcast signal.

**“Screen Format”**: For details about the screen format, see page 13

**“V-Size”**: Adjust the vertical size of the picture when “Screen Format” is set to “Smart”.



- Even if you have selected “On” or “Off” in “Auto Format”, you can always modify the format of the screen by pressing  repeatedly.
- “Auto Format” is available for PAL and SECAM signals only.

---

## Power Saving

Selects the power saving mode to reduce the power consumption of the TV.







**“Standard”**: Default settings.

**“Reduce”**: Reduces the power consumption of the TV.

**“Picture Off”**: Switches off the picture. You can listen to the sound with the picture off.

---

## AV2 Output

Sets a signal to be output through the socket labelled  /  /  AV2 on the rear of the TV. If you connect a VCR/ DVD recorder to the  /  /  AV2 socket, you can then record from the equipment connected to other sockets of the TV.

**“TV”**: Outputs a broadcast.





**“Auto”**: Outputs whatever is being viewed on the screen. Not available for HDMI 1, HDMI 2, HDMI 3, COMP and PC.

---

## RGB Centre

Adjusts the horizontal picture position so that the picture is in the middle of the screen.



This option is only available if an RGB source has been connected to the Scarts connectors  /  AV1 or  /  /  AV2 on the rear of the TV.

---

## PC Adjustment

Customizes the TV screen as a PC monitor.



This option is only available if you are in PC Mode.

**“Phase”**: Adjust the screen when a part of a displayed text or image is not clear.

**“Pitch”**: Enlarges or shrinks the screen size horizontally.

**“H Centre”**: Moves the screen to the left or to the right.

**“V Lines”**: Corrects the picture lines while viewing an RGB input signal from the PC  connector.

**“Power saving”**: Turns to standby mode if no PC signal is received.

**“Reset”**: Resets to the factory settings.

---

---

## Timer

Sets the timer to turn on/off the TV.

### Sleep Timer

Sets a period of time after which the TV automatically switches itself into standby mode.

When the Sleep Timer is activated, the ⏰ (Timer) indicator on the TV (front) lights up in orange.



- If you switch off the TV and switch it on again, “Sleep Timer” is reset to “Off”.
- “Sleep timer will end soon. Power will be turned off” appears on the screen one minute before the TV switches to standby mode.

### Clock Set

Allows you to adjust the clock manually. When the TV is receiving digital channels, the clock cannot be adjusted manually since it is set to the time code of the broadcasted signal.

### Timer

Sets the timer to turn on/off the TV.

“**Timer Mode**”: Selects the desired period.

“**On Time**”: Sets the time to turn on the TV.

“**Off Time**”: Sets the time to turn off the TV.



If the TV is unplugged or there is a power cut, some programmed events may be cancelled.

---

## Set-up menu

---

### Auto Start Up

Starts the “first time operation menu” to select the language, country/region and location, and tune in all available digital and analogue channels. Usually, you do not need to do this operation because the language and country/region will have been selected and channels already tuned when the TV was first installed (page 6). However, this option allows you to repeat the process (e.g., to retune the TV after moving house, or to search for new channels that have been launched by broadcasters).

---

### Language

Selects the language in which the menus are displayed.

---

### Auto Tuning

Tunes in all the available analogue channels.

Usually you do not need to do this operation because the channels are already tuned when the TV was first installed (page 6). However, this option allows you to repeat the process (e.g., to retune the TV after moving house, or to search for new channels that have been launched by broadcasters).

---

### Programme Sorting

Changes the order in which the analogue channels are stored on the TV.

- 1 Press  $\uparrow/\downarrow$  to select the channel you want to move to a new position, then press  $\rightarrow$ .
  - 2 Press  $\uparrow/\downarrow$  to select the new position for your channel, then press  $\oplus$ .
-

---

## AV Preset

Assigns a name to any equipment connected to the side and rear sockets. The name will be displayed briefly on the screen when the equipment is selected. You can skip an input source that is not connected to any equipment.

- 1 Press  $\uparrow/\downarrow$  to select the desired input source, then press  $\oplus$ .
- 2 Press  $\uparrow/\downarrow$  to select the desired option below, then press  $\oplus$ .
  - AV1 (or AV2/ AV3/ HDMI 1/ HDMI 2/ HDMI 3/ COMP/ PC), VIDEO, DVD, CABLE, GAME, CAM, SAT: Uses one of the preset labels to assign a name to connected equipment.
  - “Edit:”: Creates your own label.
    - 1 Press  $\uparrow/\downarrow$  to select the desired letter or number (“\_” for a blank space), then press  $\Rightarrow$ .  
If you input a wrong character:  
Press  $\Leftarrow/\Rightarrow$  to select the wrong character. Then, press  $\uparrow/\downarrow$  to select the correct character.
    - 2 Repeat the procedure in step 1 until the name is completed.
    - 3 Select “OK”, then press  $\oplus$ .
  - “Skip”: Skips an input source that is not connected to any equipment when you press  $\uparrow/\downarrow$  to select the input source.

---

## HDMI Set-up

This is used to set the “Control for HDMI” compatible equipment connected to the HDMI sockets. Note that the interlock setting must also be made on the connected “Control for HDMI” compatible equipment side.

**“Control for HDMI”:** This sets whether to interlock the “Control for HDMI” compatible equipment and the TV. When set to “On”, the following menu items can be performed. However, power consumption in standby mode is higher than usual.

**“Auto Devices Off”:** When this is set to “On”, the “Control for HDMI” compatible equipment turn on and off interlocked with the TV.

**“Auto TV On”:** When this is set to “On” and if the connected “Control for HDMI” compatible equipment is turned on, the TV automatically turns on, and the displays the HDMI input from the connected equipment.

**“Device List Update”:** Creates or updates the “HDMI Device List”. Up to 11 “Control for HDMI” compatible equipment can be connected, and up to 5 equipment can be connected to a single socket. Be sure to update the “HDMI Device List” when you change the “Control for HDMI” compatible equipment connections or settings. Select them manually one by one until getting a correct picture for several seconds.

**“HDMI Device List”:** Displays the connected “Control for HDMI” compatible equipments.

---

## Sound Offset

Sets an independent volume level to each equipment connected to the TV.

---

## PC Audio Input

Selects the sound from the connected equipment HDMI 3 (DVI-HDMI) or PC (page 17).

---

## Manual Programme Preset

Before selecting “Label”/“AFT”/“Audio Filter”/“LNA”/“Skip”/“Decoder”, press  $\uparrow/\downarrow$  to select the programme number you want to modify. Then, press  $\oplus$ .

### System

Presets programme channels manually.

- 1 Press  $\uparrow/\downarrow$  to select “System”, then press  $\oplus$ .
  - 2 Press  $\uparrow/\downarrow$  to select one of the following TV broadcast systems, then press  $\Leftarrow$ .
    - B/G: For western European countries/regions
    - D/K: For eastern European countries/regions
-



- L: For France
- I: For the United Kingdom



Depending on the country/region selected for “Country” (page 6), this option may not be available.

### Channel

- 1 Press  $\uparrow/\downarrow$  to select “Channel”, then press  $\oplus$ .
- 2 Press  $\uparrow/\downarrow$  to select “S” (for cable channels) or “C” (for terrestrial channels), then press  $\rightarrow$ .
- 3 Tune the channels as follows:

#### If you do not know the channel number (frequency)

Press  $\uparrow/\downarrow$  to search for the next available channel. When a channel has been found, the search will stop. To continue searching, press  $\uparrow/\downarrow$ .

#### If you know the channel number (frequency)

Press the number buttons to enter the channel number of the broadcast you want or your VCR/ DVD recorder channel number.

- 4 Press  $\oplus$  to jump to “Confirm”, then press  $\oplus$ .  
Repeat the procedure above to preset other channels manually.

### Label

Assigns a name of your choice, up to five letters or numbers, to the selected channel. This name will be displayed briefly on the screen when the channel is selected. To input characters, follow steps 1 to 3 of “Edit:” (page 24).

### AFT

Allows you to fine-tune the selected programme number manually if you feel that a slight tuning adjustment will improve the picture quality.

### Audio Filter

Improves the sound for individual channels in the case of distortion in mono broadcasts. Sometimes a non-standard broadcast signal can cause sound distortion or intermittent sound muting when watching mono programmes. If you do not experience any sound distortion, we recommend that you leave this option set to the factory setting “Off”.



You cannot receive stereo or dual sound when “Low” or “High” is selected. “Audio Filter” is not available when “System” is set to “L”.

### LNA

Improves the picture quality for individual channels in the case of very weak broadcast signals (noisy picture).  
If you cannot see any improvement in the picture quality even if you set to “On”, set this option to “Off” (factory setting).

### Skip

Skips unused analogue channels when you press **PROG +/-** to select channels. (You can still select a skipped channel using the number buttons.)

### Decoder

Views and records the scrambled channel selected when using a decoder connected directly to scart connector  $\rightarrow$  AV1, or to scart connector  $\rightarrow$  AV2 via a VCR/ DVD recorder.



Depending on the country/region selected for “Country” (page 6), this option may not be available.

### Confirm

Saves changes made to the “Manual Programme Preset” settings.



“Auto Tuning”, “Programme Sorting” and “Manual Programme Preset” are only available in analogue mode.

---

# Digital Set-up menu DV3



Some functions may not be available in some countries/regions.

---

## Digital Tuning

### Digital Auto Tuning

Tunes in the available digital channels.

This option allows you to retune the TV after moving house, or to search for new channels that have been launched by broadcasters). For details, see “Auto-tuning the TV” on page 6.

### Programme List Edit

Removes any unwanted digital channels stored on the TV, and changes the order of the digital channels stored on the TV.

**1** Press / to select the channel you want to remove or move to a new position.

Press the number buttons to enter the known three-digit programme number of the broadcast you want.

**2** Remove or change the order of the digital channels as follows:

#### To remove the digital channel

Press . After a confirmation message appears, press to select “Yes”, then press .

#### To change the order of the digital channels

Press , then press / to select the new position for the channel and press .

**3** Press RETURN.

### Digital Manual Tuning

Tunes the digital channels manually.

**1** Press the number button to select the channel number you want to manually tune, then press / to tune the channel.

**2** When the available channels are found, press / to select the channel you want to store, then press .

**3** Press / to select the programme number where you want to store the new channel, then press .

Repeat the above procedure to manually tune other channels.

---

## Digital Set-up

### Subtitle Set-up

“**Subtitle Setting**”: When “For Hard Of Hearing” is selected, some visual aids may also be displayed with the subtitles (if TV channels broadcast such information).

“**Subtitle Language**”: Selects which language subtitles are displayed in.

### Audio Set-up

“**Audio Type**”: Switches to broadcast for the hearing impaired when “For Hard Of Hearing” is selected.

“**Audio Language**”: Selects the language used for a programme. Some digital channels may broadcast several audio languages for a programme.

“**Audio Description**”: Provides audio description (narration) of visual information if TV channels broadcast such information.

“**Mixing Level**”: Adjusts the TV main audio and Audio Description output levels.



This option is only available when “Audio Description” is set to “On”.

### Banner Mode

“**Basic**”: Displays programme information with a digital banner.

“**Full**”: Displays programme information with a digital banner, and displays detailed programme information below that banner.

---

### Radio Display

The screen wallpaper is displayed when listening to a radio broadcast after 20 seconds without pressing any button.



You can select the screen wallpaper colour, or display a random colour. To cancel the screen wallpaper display temporarily, press any button.

### Parental Lock

Sets an age restriction for programmes. Any programme that exceeds the age restriction can only be watched after a PIN Code is entered correctly.

**1** Press the number buttons to enter your existing PIN code.

If you have not previously set a PIN, a PIN code entry screen appears. Follow the instructions of “PIN Code” below.

**2** Press  to select the age restriction or “None” (for unrestricted watching), then press .

**3** Press  **RETURN**.

### PIN Code

#### To set your PIN for the first time

**1** Press the number buttons to enter the new PIN code.

**2** Press  **RETURN**.

#### To change your PIN

**1** Press the number buttons to enter your existing PIN code.

**2** Press the number buttons to enter the new PIN code.

**3** Press  **RETURN**.



PIN code 9999 is always accepted.

### Technical Set-up

**“Auto Service Update”**: Enables the TV to detect and store new digital services as they become available.

**“Software Download”**: Enables the TV to automatically receive software updates, free through your existing aerial (when issued). Sony recommends that this option is set to “On” at all times. If you do not want your software to be updated, set this option to “Off”.

**“System Information”**: Displays the current software version and the signal level.

**“Time Zone”**: Allows you to manually select the time zone you are in, if it is not the same as the default time zone setting for your country/region.

**“Auto DST”**: Sets whether or not to automatically switch between summer time and winter time.

- “On”: Automatically switches between summer time and winter time according to the calendar.
- “Off”: The time is displayed according to the time difference set by “Time Zone”.

### CA Module Set-up

Allows you to access a pay TV service once you obtain a Conditional Access Module (CAM) and a view card. See page 16 for the location of the  (PCMCIA) socket.

# Specifications

## Display Unit

Power Requirements:

220–240 V AC, 50 Hz

Screen Size:

KDL-37xxxx: 37 inches

KDL-32xxxx: 32 inches

KDL-26xxxx: 26 inches

Display Resolution:

1,366 dots (horizontal) × 768 lines (vertical)

Power Consumption\*:

KDL-37S4xxx/ KDL-37U4xxx/ KDL-37V4xxx:

123 W (Home / Standard mode)

155 W (Shop / Vivid mode)

KDL-32S4xxx/ KDL-32U4xxx/ KDL-32V4xxx:

101 W (Home / Standard mode)

129 W (Shop / Vivid mode)

KDL-26S4xxx/ KDL-26U4xxx/ KDL-26V4xxx:

69 W (Home / Standard mode)

87 W (Shop / Vivid mode)

\* For details about “Home mode” or “Shop mode” see page 6.

Standby Power Consumption\*:

KDL-37S4xxx/ KDL-37U4xxx/ KDL-37V4xxx:

0.6 W or less

KDL-32S4xxx/ KDL-26S4xxx/ KDL-32U4xxx/

KDL-26U4xxx/ KDL-32V4xxx/ KDL-26V4xxx:

0.7 W or less

\* Specified standby power is reached after the TV finishes necessary internal processes.

Dimensions (w × h × d):

KDL-37S4xxx/ KDL-37U4xxx:

Approx: 93.1 x 65.5 x 27.9 cm (with stand)

Approx: 93.1 x 60.9 x 11.0 cm (without stand)

KDL-37V4xxx:

Approx: 92.0 x 64.9 x 27.9 cm (with stand)

Approx: 92.0 x 61.0 x 11.0 cm (without stand)

KDL-32S4xxx/ KDL-32U4xxx:

Approx: 80.9 x 58.4 x 24.2 cm (with stand)

Approx: 80.9 x 54.2 x 9.9 cm (without stand)

KDL-32V4xxx:

Approx: 79.4 x 57.7 x 24.2 cm (with stand)

Approx: 79.4 x 54.0 x 9.9 cm (without stand)

KDL-26S4xxx/ KDL-26U4xxx:

Approx: 67.5 x 51.1 x 24.2 cm (with stand)

Approx: 67.5 x 46.6 x 9.7 cm (without stand)

KDL-26V4xxx:

Approx: 65.9 x 50.5 x 24.2 cm (with stand)

Approx: 65.9 x 46.6 x 9.5 cm (without stand)

Mass:

KDL-37S4xxx/ KDL-37U4xxx/ KDL-37V4xxx:

Approx: 20.5 kg (with stand)

Approx: 17.5 kg (without stand)

KDL-32S4xxx/ KDL-32U4xxx/ KDL-32V4xxx:

Approx: 15.5 kg (with stand)

Approx: 13.0 kg (without stand)

KDL-26S4xxx/ KDL-26U4xxx/ KDL-26V4xxx:

Approx: 12.5 kg (with stand)

Approx: 10.0 kg (without stand)

## Panel System

LCD (Liquid Crystal Display) Panel

## TV System

Analogue: Depending on your country/region selection:

B/G/H, D/K, L, I

Digital: DVB-T/DVB-C

## Colour/Video System

Analogue: PAL, SECAM

NTSC 3.58, 4.43 (only Video In)

Digital: MPEG-2 MP@ML

## Aerial

75 ohm external terminal for VHF/UHF

## Channel Coverage

Analogue: 48.25 - 855.25 MHz

Digital: VHF/UHF

## Terminals

 AV1

21-pin Scart connector (CENELEC standard) including audio/video input, RGB input, and TV audio/video output.

 AV2 (SMARTLINK)

21-pin Scart connector (CENELEC standard) including audio/video input, RGB input, selectable audio/video output, and SMARTLINK interface.

 AV3 Video input (phono jack)

 AV3 Audio input (phono jacks)

 Audio output (Left/Right) (phono jacks)

HDMI IN 1, 2, 3

Video: 1080i, 720p, 576p, 576i, 480p, 480i

Audio: Two channel linear PCM  
32, 44.1 and 48 kHz, 16, 20 and 24 bits

PC (see table)

Analogue audio (minijack):

500 mVrms, Impedance 47 kilohms

(HDMI IN 3 only)

 COMPONENT IN

Supported formats: 1080i, 720p, 576p, 576i, 480p, 480i

Y: 1 Vp-p, 75 ohms, 0.3V negative sync

P<sub>B</sub>/C<sub>B</sub>: 0.7 Vp-p, 75 ohms

P<sub>R</sub>/C<sub>R</sub>: 0.7 Vp-p, 75 ohms



Audio input (phono jacks)

500 mVrms

Impedance: 47 kilo ohms

PC  PC Input (15 Dsub) (see page 16)

G: 0.7 Vp-p, 75 ohms, non Sync on Green

B: 0.7 Vp-p, 75 ohms, non Sync on Green

R: 0.7 Vp-p, 75 ohms, non Sync on Green

HD: 1-5 Vp-p

VD: 1-5 Vp-p

 PC audio input (minijack)



Headphones jack



CAM (Conditional Access Module) slot

## Sound Output

10 W + 10 W (RMS)

### Optional Accessories

- KDL-37S40xx/ KDL-32S40xx/ KDL-37U40xx/  
KDL-32U40xx/ KDL-37V40xx/ KDL-37V42xx/  
KDL-32V40xx/ KDL-32V42xx:  
Wall-Mount Bracket SU-WL500
- KDL-26S40xx/ KDL-26U40xx/ KDL-26V40xx/  
KDL-26V42xx:  
Wall-Mount Bracket SU-WL100

- KDL-37S40xx/ KDL-32S40xx/ KDL-37U40xx/  
KDL-32U40xx/ KDL-37V40xx/ KDL-37V42xx/  
KDL-32V40xx/ KDL-32V42xx:  
TV stand SU-FL300M

Design and specifications are subject to change without notice.

### PC Input Signal Reference Chart for PC

Signals	Horizontal (Pixel)	Vertical (Line)	Horizontal frequency (kHz)	Vertical frequency (Hz)	Standard
VGA	640	480	31.5	60	VGA
SVGA	800	600	37.9	60	VESA Guidelines
XGA	1024	768	48.4	60	VESA Guidelines
WXGA	1280	768	47.4	60	VESA
	1280	768	47.8	60	VESA

- This TV's PC input does not support Sync on Green or Composite Sync.
- This TV's PC input does not support interlaced signals.
- This TV's PC input supports signals in the above chart with a 60 Hz vertical frequency. For other signals, you will see the message "NO SYNC".

### PC Input Signal Reference Chart for HDMI IN 1, 2, 3



Signals	Horizontal (Pixel)	Vertical (Line)	Horizontal frequency (kHz)	Vertical frequency (Hz)	Standard
VGA	640	480	31.5	60	VGA
SVGA	800	600	37.9	60	VESA Guidelines
XGA	1024	768	48.4	60	VESA Guidelines
WXGA	1280	768	47.4	60	VESA
WXGA	1280	768	47.8	60	VESA
WXGA	1360	768	47.7	60	VESA

# Troubleshooting

Check whether the  (standby) indicator is flashing in red.

## When it is flashing

The self-diagnosis function is activated.



- 1 Count how many  (standby) indicator flashes between each two second break.  
For example, the indicator flashes three times, then there is a two second break, followed by another three flashes, etc.
- 2 Press  on the top edge of the TV to turn it off, disconnect the mains lead, and inform your dealer or Sony service centre of how the indicator flashes (number of flashes).

## When it is not flashing



- 1 Check the items in the tables below.
- 2 If the problem still persists, have your TV serviced by qualified service personnel.

## Picture

### No picture (screen is dark) and no sound

- Check the aerial/cable connection.
- Connect the TV to the mains, and press  on the top edge of the TV.
- If the  (standby) indicator lights up in red, press .

### No picture or no menu information from equipment connected to the scart connector

- Press / to display the connected equipment list, then select the desired input.
- Check the connection between the optional equipment and the TV.

### Double images or ghosting (only in analogue mode)

- Check the aerial/cable connection.
- Check the aerial location and direction.

### Only snow and noise appear on the screen (only in analogue mode)

- Check if the aerial is broken or bent.
- Check if the aerial has reached the end of its serviceable life (three to five years in normal use, one to two years at the seaside).

### Picture or sound noise when viewing a TV channel (only in analogue mode)

- Adjust “AFT” (Automatic Fine Tuning) to obtain better picture reception (page 25).

### Some tiny black points and/or bright points appear on the screen

- The picture of a display unit is composed of pixels. Tiny black points and/or bright points (pixels) on the screen do not indicate a malfunction.

### No colour on programmes

- Select “Reset” (page 20).

### No colour or irregular colour when viewing a signal from the COMPONENT IN sockets

- Check the connection of the  COMPONENT IN sockets and check if each socket is firmly seated in their respective sockets.



### Picture freezes or contains blocks on the screen

- Check signal level (page 27). If signal bar is red (no signal) or amber (low signal), check the aerial/ cable connection.

- Remove the connected USB device. It can be damaged or not supported by the TV.  
Check the website below for updated information about compatible USB devices:  
<http://support.sony-europe.com/TV/compatibility/>

## Sound

### No sound, but good picture

- Press  +/- or  (Mute).
- Check if the “Speaker” is set to “TV Speaker” (page 21).

## Channels

### The desired channel cannot be selected

- Switch between digital and analogue mode and select the desired digital/analogue channel.

### Some channels are blank

- Scrambled/Subscription only channel. Subscribe to the pay TV service.
- Channel is used only for data (no picture or sound).
- Contact the broadcaster for transmission details.

### Digital channels are not displayed

- Contact a local installer to find out if digital transmissions are provided in your area.
- Upgrade to a higher gain aerial.

## General

### Distorted picture and/or sound

- Keep the TV away from electrical noise sources such as cars, motorcycles, hair-dryers or optical equipment.
- When installing optional equipment, leave some space between the optional equipment and the TV.
- Check the aerial/cable connection.
- Keep the aerial/cable TV cable away from other connecting cables.

### The TV turns off automatically (the TV enters standby mode)

- Check if the “Sleep Timer” or the “Off Time” are activated (page 23).
- If no signal is received and no operation is performed in the TV mode for 10 minutes, the TV automatically switches to standby mode.

### The TV turns on automatically

- Check if the “On Time” is activated (page 23).

### Some input sources cannot be selected

- Select “AV Preset” and cancel “Skip” of the input source (page 24).

### The remote does not function

- Replace the batteries.

### A channel cannot be added to the Favourite list

- Up to 999 channels can be stored in the Favourite list.

### HDMI equipment does not appear on “HDMI Device List”

- Check that your equipment is “Control for HDMI” compatible equipment.

### Not all channels are tuned

- Check support web site for cable provide information.  
<http://support.sony-europe.com/TV/DVBC/>

### You cannot select “Off” in “Control for HDMI”.

- If any “Control for HDMI” compatible audio equipment is connected to the TV, you cannot select “Off” in this menu. If you want to change the audio output to the TV speaker, select “TV Speaker” in the “Speaker” menu (page 21).



## Введение

Благодарим Вас за то, что Вы выбрали этот телевизор Sony. Перед первым включением телевизора внимательно ознакомьтесь с данной инструкцией по эксплуатации и сохраните ее для консультаций в будущем.

## Утилизация телевизора



**Утилизация отслужившего электрического и электронного оборудования (директива применяется в странах Евросоюза и других европейских странах, где действуют системы раздельного сбора отходов)**

Данный знак на устройстве или его упаковке обозначает, что данное устройство нельзя утилизировать вместе с прочими бытовыми отходами. Его следует сдать в соответствующий приемный пункт переработки электрического и электронного оборудования. Неправильная утилизация данного изделия может привести к потенциально негативному влиянию на окружающую среду и здоровье людей, поэтому для предотвращения подобных последствий необходимо выполнять специальные требования по утилизации этого изделия. Переработка данных материалов поможет сохранить природные ресурсы. Для получения более подробной информации о переработке этого изделия обратитесь в местные органы городского управления, службу сбора бытовых отходов или в магазин, где было приобретено изделие.



**Утилизация использованных элементов питания (применяется в странах Евросоюза и других европейских странах, где действуют системы раздельного сбора отходов)**

Данный знак на элементе питания или упаковке означает, что элемент питания, поставляемый с устройством, нельзя утилизировать вместе с прочими бытовыми отходами. Обеспечивая правильную утилизацию использованных элементов питания, вы предотвращаете негативное влияние на окружающую среду и здоровье людей, возникающее при неправильной утилизации. Вторичная переработка материалов, использованных при изготовлении элементов питания, способствует сохранению природных ресурсов. При работе устройств, для которых в целях безопасности, выполнения каких-либо действий или сохранения имеющихся в памяти устройств данных необходима подача постоянного питания от встроеного элемента питания, замену такого элемента питания следует производить только в специализированных сервисных центрах. Для правильной утилизации использованных элементов питания, после истечения срока службы, сдавайте их в соответствующий пункт по сбору электронного и электрического оборудования. Об использовании прочих элементов питания, пожалуйста, узнайте в разделе, в котором даны инструкции по извлечению элементов питания из устройства, соблюдая меры безопасности. Сдавайте использованные элементы питания в соответствующие пункты по сбору и переработке использованных элементов питания. Для получения более подробной информации о вторичной переработке данного изделия или использованного элемента питания, пожалуйста, обратитесь в местные органы городского управления, службу сбора бытовых отходов или в магазин, где было приобретено изделие.

Sony Corporation, 1-7-1 Konan, Minato-ku, Tokyo  
Japan  
Assembled in Spain, Slovakia



Изготовителем данного изделия является компания Sony Corporation, расположенная по адресу: 1-7-1 Konan Minato-ku Tokyo, 108-0075 Japan. Авторизованным представителем по вопросам электромагнитной совместимости и безопасности данного изделия является компания Sony Deutschland GmbH, расположенная по адресу: Hedelfinger Strasse 61, 70327 Stuttgart, Germany. По всем вопросам, связанным с гарантийными обязательствами в отношении настоящего изделия или с его обслуживанием, обращайтесь по адресу, указанному в отдельной сервисной или гарантийной документации.

## Примечание в отношении Цифрового ТВ

- Все функции, относящиеся к Цифровому ТВ (DVB), будут действовать только в тех странах или регионах, в которых ведется эфирная цифровая трансляция сигнала DVB-T (MPEG2), или обеспечивается доступ к совместимому кабельному цифровому вещанию DVB-C (MPEG2). Просим Вас уточнить у своего дилера, можно ли принимать сигнал DVB-T там, где Вы живете, или узнать у своего провайдера кабельного телевидения, доступна ли предоставляемая им услуга кабельного вещания DVB-C для Вашего телевизора.
- Провайдер кабельного ТВ может установить дополнительный сбор за такую услугу и потребовать от Вас согласия со своими условиями.
- Хотя данный телевизор удовлетворяет характеристикам DVB-T и DVB-C, мы не можем гарантировать его совместимость с будущим цифровым эфирным вещанием в формате DVB-T и цифровым кабельным вещанием в формате DVB-C.
- Некоторые из функций Цифрового ТВ в некоторых странах/регионах могут быть недоступными, а правильный прием сигнала стандарта DVB-C может быть обеспечен не для всех провайдеров кабельного ТВ.
- Дополнительную информацию о стандарте DVB-C см. на нашем сайте поддержки услуг кабельного ТВ: <http://support.sony-europe.com/TV/DVBC/>

## Информация о торговых марках

- **DVB** является зарегистрированной торговой маркой DVB Project
- Произведено по лицензии компании BBE Sound, Inc. Лицензия BBE Sound, Inc., зарегистрированная по одному или нескольким патентам США: 5510752, 5736897. Слово "BBE" и логотип BBE являются торговыми марками компании BBE Sound, Inc.
- Произведено по лицензии компании Dolby Laboratories. "Dolby" и логотип с двойной буквой D являются торговыми марками компании Dolby Laboratories.
- HDMI, логотип HDMI и High-Definition Multimedia Interface являются зарегистрированными торговыми марками компании HDMI Licensing LLC.



- Иллюстрации, приведенные в настоящей инструкции, относятся к модели KDL-32V4000, если не оговорено иного.
- Символы "x" в названии модели соответствуют цифрам, определяемым вариацией цвета.

Sony Corporation, 1-7-1 Konan, Minato-ku, Tokyo  
Japan

Собрано в Испании, Словакии





# Содержание

## Начало работы

4

Проверка комплекта поставки .....	4
Сведения по безопасности .....	8
Меры предосторожности .....	9
<b>Описание пульта ДУ .....</b>	<b>10</b>
<b>Описание кнопок и индикаторов телевизора.....</b>	<b>11</b>

## Просмотр телевизионных программ

Просмотр телевизионных программ .....	12
Использование цифрового электронного экранного телегида (EPG) <b>DVB</b> .....	14
Использование списка избранных цифровых программ <b>DVB</b> .....	15

## Использование дополнительных устройств

Подключение дополнительных устройств .....	17
Просмотр изображения с устройств, подключенных к телевизору .....	18
Использование функции "Контроль по HDMI" .....	19

## Использование функций меню

Навигация по системе меню .....	20
Меню "Настройка изображения" .....	21
Меню "Настройка звука" .....	22
Меню "Функции" .....	23
Меню "Установка" .....	24
Цифровая конфигурация меню <b>DVB</b> .....	27

## Дополнительные сведения

Технические характеристики .....	29
Поиск неисправностей .....	31

**DVB** : только для цифровых каналов

 Перед включением телевизора прочтите раздел "Сведения по безопасности" этого руководства. Сохраняйте данное руководство для справок в будущем.

# Начало работы

## 1: Проверка комплекта поставки

Пульт ДУ RM-ED009 (1)

Батарейки размера AA (типа R6) (2)

Подставка под телевизор (1)

Винты для крепления телевизора к подставке (3)

### Установка батареек в пульт ДУ

Надавите на крышку и поднимите ее, чтобы открыть отсек.

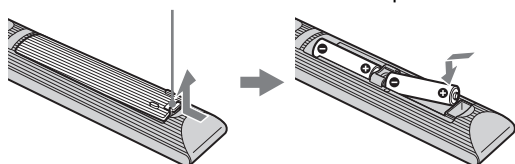

## 2: Прикрепление подставки

- 1 Откройте картонную коробку и достаньте из нее подставку и винты.

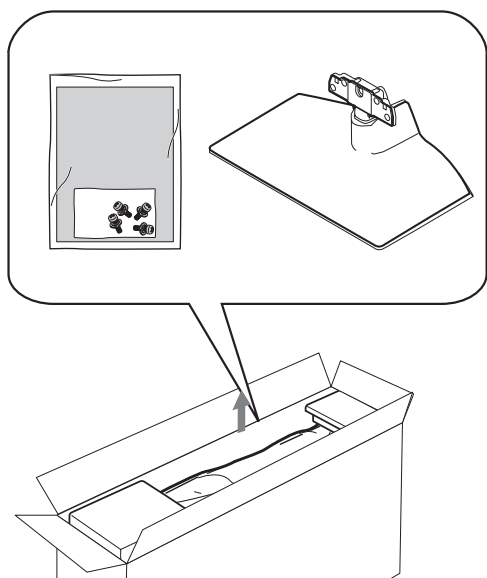

- 2 Установите телевизор на подставку. Будьте осторожны, чтобы не передавить кабели.

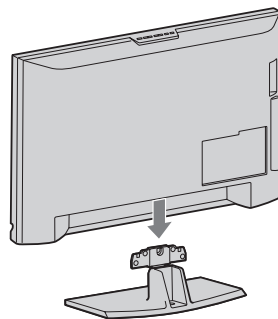

- 3 Закрепите телевизор на подставке с помощью прилагаемых винтов.

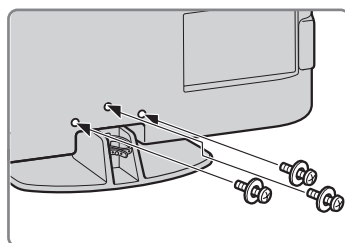

При использовании электрической отвертки задайте момент затяжки, равный приблизительно 1,5 Нм (15 кгс см)

### 3: Подключение антенны/ видеомагнитофона/ пишущего DVD-проигрывателя

Подключение антенны/кабеля

Сигнал эфирного или кабельного вещания

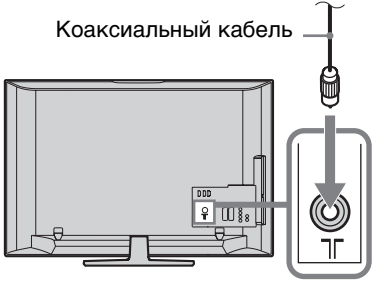

Подключение антенны/кабеля/ видеомагнитофона/ пишущего DVD-проигрывателя

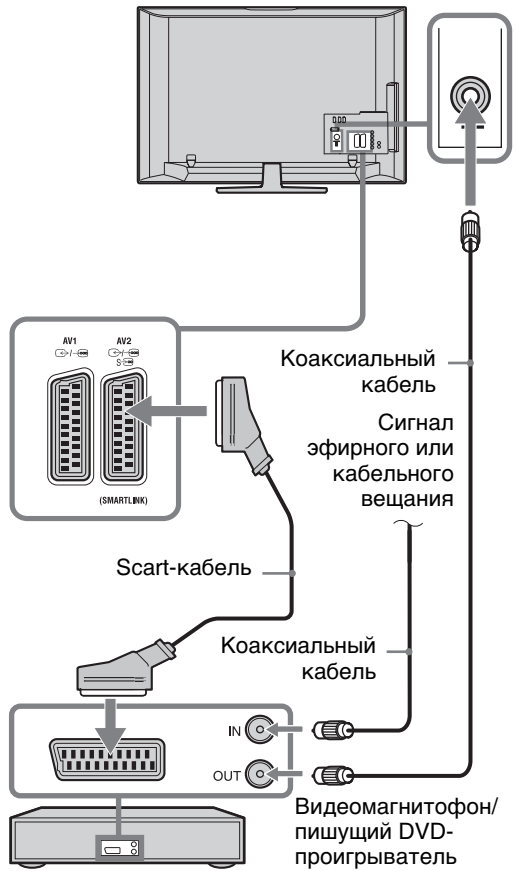

### 4: Меры по предотвращению падения телевизора

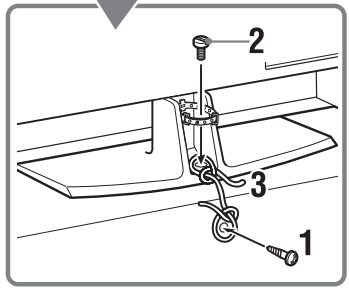
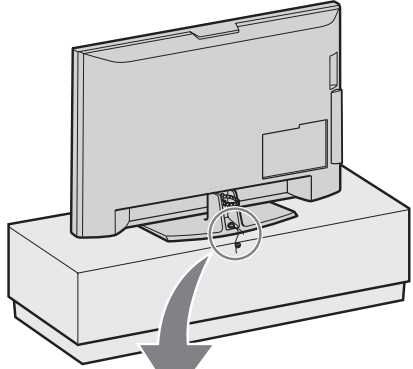

- 1 Закрутите шуруп (диаметром 4 мм, не входит в комплект поставки) в подставку под телевизор.
- 2 Закрутите винт (M6 x 12, не входит в комплект поставки) в резьбовое отверстие в основании телевизора.
- 3 Свяжите шуруп и винт прочной бечевкой.

### 5: Крепление кабелей

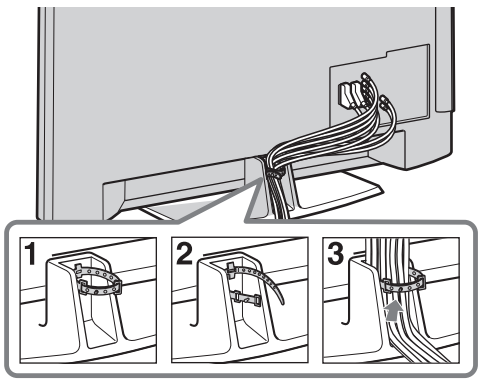

## 6: Выбор языка, страны/региона и места просмотра

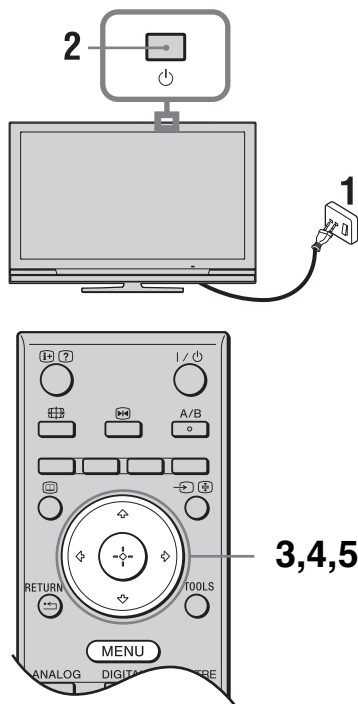

- 1 Включите телевизор в сеть (220-240 В переменного тока, 50 Гц).
- 2 Нажмите кнопку на телевизоре. При первом включении телевизора на его экране автоматически появляется меню “Язык” (Language).
- 3 Нажимая , выберите из появившегося на экране меню нужный Вам язык, затем нажмите кнопку .

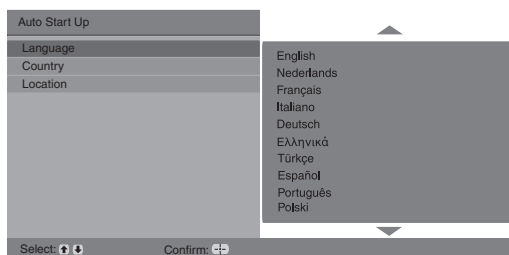

- 4 С помощью кнопок выберите страну/регион, в которой Вы хотите использовать телевизор, затем нажмите кнопку .



Если страны/региона, в которой Вы хотите пользоваться телевизором, нет в списке, вместо страны/региона выберите “\_”.

- 5 Нажмите для выбора места просмотра, где будет работать телевизор, затем нажмите .



Sony рекомендует Вам выбрать “Дома” для экономии энергии.

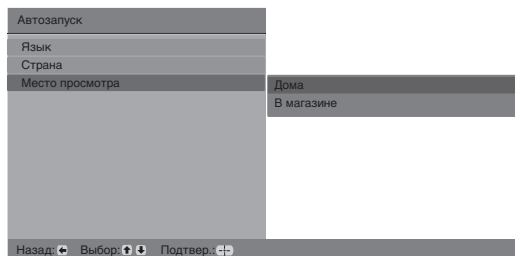

Эта опция выбирает исходный режим изображения в соответствии с типичными условиями освещенности в этих помещениях.

## 7: Автонастройка телевизора

- 1 Нажмите .

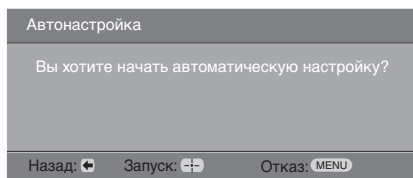

- 2 С помощью кнопок выберите опцию “Эфир” или “Кабель”, затем нажмите . Если Вы выберете “Кабель”, на экране появится страница выбора типа сканирования. См. “Настройка телевизора на прием сигналов кабельного телевидения” (стр. 7). Телевизор начнет автоматический поиск всех доступных цифровых, а затем аналоговых каналов. Это может занять некоторое время. Пожалуйста, подождите

и не нажимайте никакие кнопки ни на телевизоре, ни на пульте ДУ.

### В случае появления на экране сообщения:

“Ни один цифровой или аналоговый канал не найден” Проверьте правильность подключения антенны/кабеля и затем нажмите кнопку  $\oplus$ , чтобы повторно запустить процедуру автонастройки.

- 3 При появлении на экране меню “Сортировка программ”, выполните операции, указанные в разделе “Сортировка программ” (стр. 24). Если Вы не хотите менять порядок, в котором аналоговые каналы сохранены в памяти Вашего телевизора, перейдите к шагу 4.
- 4 Для выхода из меню нажмите кнопку **MENU**. Теперь телевизор настроен на прием всех доступных каналов.



В случае, если прием цифрового канала невозможен, или при выборе региона, в котором отсутствует цифровое вещание, установку времени следует производить после выполнения шага 3.

## Настройка телевизора на прием сигналов кабельного телевидения

- 1 Нажмите  $\oplus$ .
- 2 С помощью кнопок  $\uparrow/\downarrow$  выберите опцию “Тип сканирования”; далее, нажимая кнопку  $\rightarrow$ , выберите “Быстрое сканирование” или “Полное сканирование”, затем нажмите  $\oplus$ .

**“Быстрое сканирование”**: настройка на каналы ведется на основе информации провайдера кабельного ТВ, передаваемой вместе с сигналом.

Для параметров “Частота”, “Код доступа к сети” и “Символьная скорость” рекомендуется опция “Авто”.

Эта опция рекомендуется для быстрого выполнения настройки, при условии, что она поддерживается провайдером кабельного ТВ. Если при выборе опции “Быстрое сканирование” настройка каналов не выполняется, используйте метод “Полное сканирование”, описанный ниже.

**“Полное сканирование”**: Выполняется поиск и сохранение в памяти всех доступных каналов. Этот процесс может занять некоторое время.

Данная опция рекомендуется если “Быстрое сканирование” не поддерживается Вашим провайдером кабельного ТВ.

Дополнительную информацию о провайдерах кабельного ТВ см. на сайте поддержки: <http://support.sony-europe.com/TV/DVBC>

- 3 С помощью кнопок  $\leftarrow/\rightarrow/\downarrow$  выберите “Запуск”. Телевизор начнет поиск каналов. Не нажимайте никаких кнопок на телевизоре или на пульте ДУ.



Некоторые провайдеры кабельного ТВ не поддерживают “Быстрое сканирование”. Если при использовании опции “Быстрое сканирование” не найдено ни одного канала, выполните “Полное сканирование”.

## Отсоединение настольной подставки от телевизора



Отсоединяйте настольную подставку от телевизора только в том случае, если Вы хотите выполнить его настенную установку.

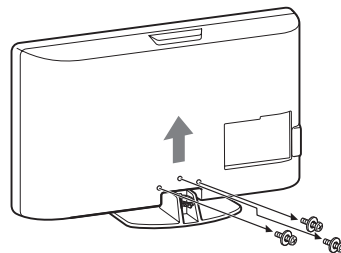

# Сведения по безопасности

## Установка и подключение

Во избежание возгорания, поражения электрическим током, повреждения телевизора и/или травм выполняйте установку и эксплуатацию телевизора в соответствии с нижеследующими указаниями.

### Установка

- Телевизор следует устанавливать вблизи легкодоступной сетевой розетки.
- Установите телевизор на ровную устойчивую поверхность.
- Настенная установка телевизора должна выполняться только квалифицированными специалистами сервисной службы.
- По соображениям безопасности настоятельно рекомендуется использовать аксессуары Sony, в том числе:
  - KDL-37S40xx/ KDL-32S40xx/ KDL-37U40xx/ KDL-32U40xx/ KDL-37V40xx/ KDL-37V42xx/ KDL-32V40xx/ KDL-32V42xx:
  - Кронштейн для настенной установки SU-WL500
  - KDL-26S40xx/ KDL-26U40xx/ KDL-26V40xx/ KDL-26V42xx:
  - Кронштейн для настенной установки SU-WL100
  - KDL-37S40xx/ KDL-32S40xx/ KDL-37U40xx/ KDL-32U40xx/ KDL-37V40xx/ KDL-37V42xx/ KDL-32V40xx/ KDL-32V42xx:
  - Подставка под телевизор SU-FL300M
- При присоединении крепежного крюка к телевизору используйте только винты, входящие в комплект поставки кронштейна для настенной установки. В этих винтах длина резьбовой части, выступающей за прилегающую к телевизору поверхность крепежного крюка, составляет от 8 до 12 мм.

8 мм - 12 мм

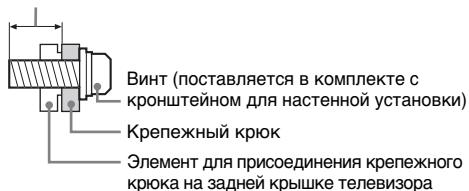

### Перемещение

- Перед перемещением телевизора отсоедините от него все кабели.
  - Для переноски телевизора больших размеров требуются два или три человека.
  - При переноске телевизора вручную держите его, как показано на рисунке справа. Не прикладывайте усилия к ЖК-панели.
  - При подъеме или перемещении телевизора крепко придерживайте его снизу.
  - При перевозке берегите телевизор от ударов и сильной вибрации.
  - Если необходимо доставить телевизор в ремонтную мастерскую или перевезти в другое место, упакуйте его в картонную коробку и упаковочный материал, в которых он поставлялся изначально.
- 
- Беритесь за телевизор снизу, а не спереди. Не беритесь за углубления в корпусе. Не беритесь за прозрачную нижнюю деталь.

### Вентиляция

- Никогда не перекрывайте вентиляционные отверстия и не вставляйте в них никакие предметы.

- Оставьте свободное пространство вокруг телевизора, как показано на рисунке ниже.
- Для обеспечения надлежащей циркуляции воздуха настоятельно рекомендуется использовать специальный кронштейн для настенной установки производства компании Sony.

### Настенная установка

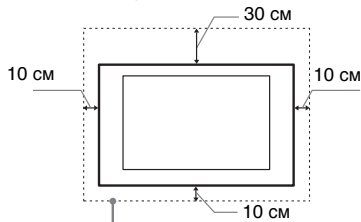

Обеспечьте вокруг телевизора расстояние не меньше указанного.

### Установка на подставке

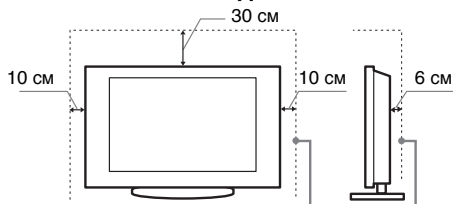

Обеспечьте вокруг телевизора расстояние не меньше указанного.

- Для обеспечения надлежащей вентиляции и предотвращения скопления грязи и пыли:
  - Не кладите телевизор экраном вниз; не устанавливайте телевизор перевернутым нижней стороной вверх, задом наперед или набок.
  - Не устанавливайте телевизор на полке, ковре, кровати или в шкафу;
  - Не накрывайте телевизор тканью, например, занавесками, а также газетами и т.п.
  - Не устанавливайте телевизор так, как показано на рисунке ниже.

Циркуляция воздуха нарушена.

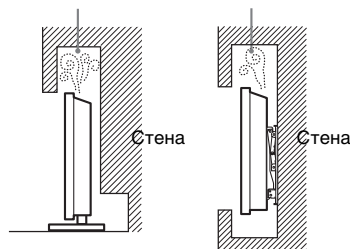

### Кабель питания

- Во избежание возгорания, поражения электрическим током, повреждения телевизора и/или травм обращайтесь с кабелем питания и сетевой розеткой в соответствии с нижеследующими указаниями:
- Используйте только кабели питания поставки Sony, не пользуйтесь кабелями других поставщиков.
  - Вставляйте вилку в розетку до конца.
  - Используйте для питания телевизора только сеть переменного тока напряжением 220-240 В.
  - Выполняя кабельные соединения между устройствами, в целях безопасности извлеките кабель питания из сетевой розетки и будьте осторожны, чтобы не запнуться о кабели.
  - Перед выполнением каких-либо работ с телевизором или его переноской выньте вилку кабеля питания от сети.
  - Кабель питания не должен находиться рядом с источниками тепла.
  - Регулярно чистите вилку кабеля питания, предварительно вынимая ее из розетки. Если на вилке имеется пыль, в которой скапливается влага, это может привести к повреждению изоляции и, как следствие, к возгоранию.

### Примечания

- Не используйте входящий в комплект поставки кабель питания с другим оборудованием.

- Не пережимайте, не перегибайте и не перекручивайте кабель питания, прилагая излишние усилия. В противном случае могут оголиться или переломиться внутренние жилы кабеля.
- Не изменяйте конструкцию кабеля питания.
- Не ставьте и не кладите никакие тяжелые предметы на кабель питания.
- Вынимая кабель питания из розетки, не тяните за сам кабель.
- Не подключайте слишком много приборов к одной электророзетке.
- Не пользуйтесь электророзеткой с плохими контактами.

### Запрещенные типы установки

Во избежание возгорания, поражения электрическим током, повреждения телевизора и/или травм не устанавливайте/не эксплуатируйте телевизор в таких местах, помещениях и ситуациях, которые перечислены ниже.

### Места расположения:

На открытом воздухе (под прямыми солнечными лучами), на берегу моря, на корабле или другом судне, в автомобиле, в медицинских учреждениях, в неустойчивом положении; вблизи воды, или там, где возможно воздействие на него дождя, влаги или дыма.

### Помещения:

В жарких, влажных или слишком запыленных помещениях; в местах, где могут быть насекомые; в таких местах, в которых телевизор может быть подвержен механической вибрации; вблизи огнеопасных объектов (свечей и др.). На телевизор не должны попадать какие-либо капли или брызги; нельзя ставить на него предметы, содержащие жидкости, например вазу с цветами.

### Ситуации:

Не касайтесь телевизора мокрыми руками; не эксплуатируйте его со снятым корпусом или с дополнительными аксессуарами, не рекомендованными изготовителем. Во время грозы отключайте телевизор от розетки электропитания и антенны.

### Осколки:

- Не бросайте никакие предметы в телевизор. От удара экранное стекло может разбиться и нанести серьезную травму.
- Если на поверхности телевизора образовались трещины, перед тем, как прикоснуться к нему, выньте кабель питания из розетки. В противном случае Вы можете получить удар электрическим током.

### Если телевизор не используется

- Если Вы не собираетесь пользоваться телевизором в течение нескольких дней, по соображениям безопасности и энергосбережения его следует отключить от сети электропитания.
- Так как телевизор не отключается от сети при выключении кнопкой, для его полного отключения от электропитания выньте вилку кабеля питания из розетки.
- Следует иметь в виду, что некоторые телевизоры обладают функциями, для корректной работы которых требуется оставлять телевизор в дежурном режиме.

### Меры предосторожности в отношении детей

- Не позволяйте детям взбираться на телевизор.
- Храните мелкие детали вне досягаемости детей, чтобы они не могли случайно проглотить их.

### Если имеют место следующие неисправности...

Немедленно **выключите** телевизор и выньте вилку кабеля питания из розетки в следующих случаях. Обратитесь к своему дилеру или в сервисный центр Sony для того, чтобы квалифицированные специалисты сервисной службы выполнили проверку телевизора.

### В случае, если:

- Поврежден кабель питания.
- Электророзетка имеет плохие контакты.
- Телевизор получил повреждения в результате падения, удара или попадания брошенным в него предметом.
- Внутрь корпуса телевизора через отверстия попала жидкость или какой-либо предмет.

# Меры предосторожности

## Просмотр телевизора

- Смотрите телевизор при достаточном освещении; просмотр при плохом освещении или в течение чрезмерно продолжительного времени утомляет глаза.
- При использовании наушниками не устанавливайте слишком большую громкость, чтобы не повредить слух.

## ЖК-экран

- Хотя ЖК-экран изготовлен по высокоточной технологии и число эффективных точек достигает 99,99 % и выше, на экране могут постоянно появляться черные или яркие цветные (красные, синие или зеленые) точки. Это структурное свойство ЖК-экрана, которое не является признаком неисправности.
- Не нажимайте на защитный фильтр, не царапайте его и не ставьте на телевизор какие-либо предметы. Это может привести к неравномерности изображения или повреждению ЖК-экрана.
- Если телевизор работает в холодном месте, изображение может оказаться размытым или слишком темным. Это не является признаком неисправности. Эти явления исчезнут с повышением температуры.
- При продолжительной демонстрации неподвижного изображения могут появляться остаточные изображения. Через несколько секунд они могут исчезнуть.
- Во время работы телевизора экран и корпус нагреваются. Это не является признаком неисправности.
- ЖК-экран содержит небольшое количество жидких кристаллов. Некоторые люминесцентные лампы, применяемые в этом телевизоре, содержат также ртуть. При утилизации соблюдайте соответствующие местные положения и инструкции.

## Уход за поверхностью экрана, корпусом телевизора и их чистка

Перед чисткой телевизора или вилки кабеля питания отсоедините кабель от сети.

Для обеспечения сохранности конструкционных материалов и покрытия экрана телевизора соблюдайте следующие меры предосторожности.

- Для удаления пыли с поверхности экрана/корпуса телевизора осторожно протирайте его мягкой тканью. Если пыль не удаляется полностью, протрите экран мягкой тканью, слегка смоченной в слабом растворе мягкого моющего средства.
- Ни в коем случае не используйте никакие абразивные материалы, щелочные/кислотные очистители, чистящие порошки и такие летучие растворители, как спирт, бензин, разбавитель или инсектициды. Применение этих веществ или длительный контакт с изделиями из резины/винила могут повредить покрытие корпуса или поверхность экрана.
- Для обеспечения надлежащей вентиляции рекомендуется периодически очищать вентиляционные отверстия с помощью пылесоса.
- При регулировке угла наклона телевизора изменяйте его положение медленно и осторожно во избежание соскальзывания телевизора с подставки.

## Дополнительные устройства

Держите дополнительные компоненты или оборудование, излучающее электромагнитные волны, на расстоянии от телевизора. В противном случае может иметь место искажение изображения и/или звука.

## Батарейки

- Вставляя батарейки, соблюдайте полярность.
- Не используйте одновременно батарейки различных типов или старые и новые батарейки.
- При утилизации батареек всегда соблюдайте правила охраны окружающей среды. В некоторых регионах правила утилизации батареек могут быть регламентированы. Просьба обращаться по этому поводу в местные органы власти.
- Бережно обращайтесь с пультом ДУ. Не бросайте его, не становитесь на него и не лейте на него никаких жидкостей.
- Не оставляйте пульт ДУ вблизи источников тепла или в месте, подверженном прямому воздействию солнечных лучей, или во влажном помещении.

# Описание пульта ДУ

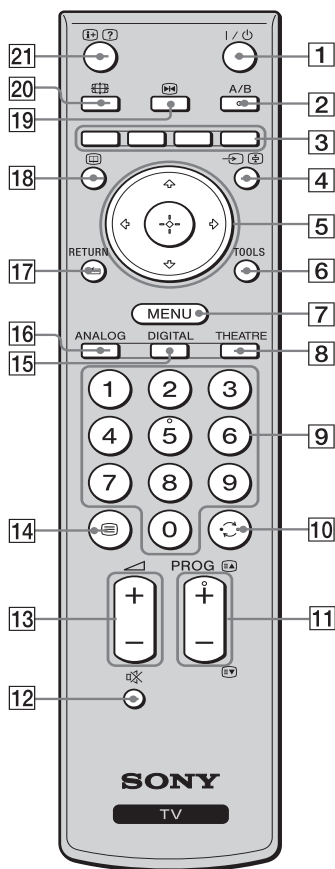

- 1 I/⏻ – Дежурный режим**  
Служит для временного выключения телевизора и его включения из дежурного режима.
- 2 A/B – Двойной звук (стр. 22)**
- 3 Цветные кнопки (стр 13, 14, 16)**
- 4 →/⏻ – Выбор источника входного сигнала / Удержание текста**
  - В обычном режиме работы телевизора: Служит для выбора источника входного сигнала из числа устройств, подключенных к разъемам телевизора (стр. 18).
  - В режиме телетекста (стр. 13): Служит для удержания текущей страницы.
- 5 ↕/↔/↔/↔/⏻**
- 6 TOOLS (стр 13, 19)**  
Открывает доступ к различным опциям просмотра и позволяет выполнять настройку и изменение параметров в соответствии с источником и форматом сигнала.
- 7 MENU (стр. 20)**
- 8 THEATRE**  
Вы можете установить “Режим театра” в опцию “Вкл.” или “Выкл.”. Когда “Режим театра” установлен в опцию “Вкл.”, автоматически задаются оптимальные громкость звука (если телевизор подключен к аудиосистеме с помощью кабеля HDMI) и качество изображения для видеофильмов.
- 9 Цифровые кнопки**
  - В обычном режиме работы телевизора: Служат для выбора канала. Для выбора каналов с номерами, равными или более 10, вторую и третью цифры следует вводить сразу же после ввода первой.
  - В режиме телетекста: Служат для ввода трехзначного номера нужной страницы.
- 10 ↶ – Предыдущий канал**  
Служит для возврата к предыдущему просматривавшемуся каналу (при условии, что его просмотр длился более пяти секунд).
- 11 PROG +/-/⏻/⏻**
  - В обычном режиме работы телевизора: Служит для выбора следующего (+) или предыдущего (-) канала.
  - В режиме телетекста (стр. 13): Служит для выбора следующего (⏻) или предыдущего (⏻) канала.
- 12 🔇 – Отключение звука**
- 13 ↗ +/- – Громкость**
- 14 ☰ – Телетекст (стр. 13)**
- 15 DIGITAL – Цифровой режим (стр. 12)**
- 16 ANALOG – Аналоговый режим (стр. 12)**
- 17 ↶ – RETURN**  
Служит для возврата к предыдущей странице любого выведенного на экран меню.
- 18 📺 – EPG (цифровой экранный электронный телегид) (стр. 14)**
- 19 📺 – Замораживание изображения (стр. 13)**  
Замораживает телевизионное изображение (стоп-кадр).
- 20 📺 – Режим экрана (стр. 13)**
- 21 ⏻/? – Информация / Вывод скрытого текста**
  - В цифровом режиме: Позволяет вывести на экран или удалить с экрана краткую информацию о просматриваемой в данный момент программе.
  - В аналоговом режиме: Позволяет вывести на экран или удалить с экрана такую информацию, как текущий номер канала и формат экрана.
  - В режиме телетекста (стр. 13): Выводит на экран скрытую информацию (например, ответы телевикторины).



- На цифровой кнопке 5, кнопках **PROG +** и кнопках **A/B** имеются выпуклые точки. Используйте их для ориентации во время работы с телевизором.
- При выключении телевизора “Режим театра” также выключается.



# Описание кнопок и индикаторов телевизора

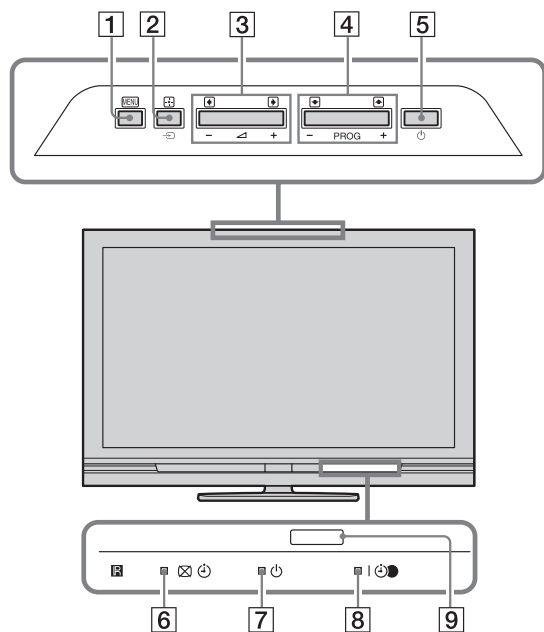

(только для моделей KDL-37/32/26S40xx, KDL-37/32/26U40xx)

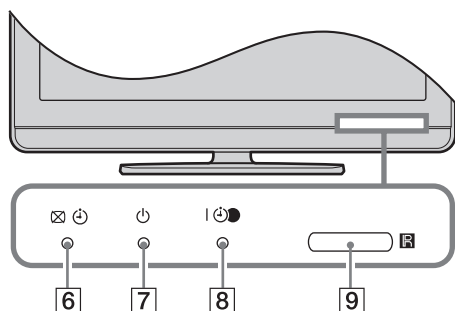

## 1 MENU (стр. 20)

## 2 / – Кнопка выбора источника входного сигнала / ОК

- В обычном режиме работы телевизора: Служит для выбора источника входного сигнала из числа устройств, подключенных к разъемам телевизора (стр. 18).
- При работе с меню: Служит для выбора меню или опции и для подтверждения установки.

## 3 +/-

- В обычном режиме работы телевизора: Служит для увеличения (+) или уменьшения (-) громкости.
- При работе с меню: Служит для перемещения между опциями вправо () или влево ()

## 4 PROG +/- /

- В обычном режиме работы телевизора: Служит для выбора следующего (+) или предыдущего (-) канала.
- При работе с меню: Служит для перемещения между опциями вверх () или вниз ()

## 5 – Кнопка включения/выключения питания

Служит для включения или выключения телевизора.

Чтобы полностью выключить телевизор, выньте вилку кабеля питания из электророзетки.

## 6 – Индикатор откл. изображ. / таймера

- Загорается зеленым светом при отключенном изображении (стр. 23).
- Загорается оранжевым светом при установленном таймере (стр. 24).

## 7 – Индикатор дежурного режима

Загорается красным светом, когда телевизор находится в дежурном режиме.

## 8 – Индикатор включения телевизора/состояния таймера записи

- Загорается зеленым светом при включении телевизора.
- Загорается оранжевым светом при установленном таймере (стр. 14).
- Загорается красным светом во время записи по команде таймера.

## 9 Датчик сигнала с пульта ДУ

- Служит для приема инфракрасных сигналов от пульта ДУ.
- Ни кладите никакие предметы на датчик, т.к. это может привести к его неверной работе.



Перед тем, как вынимать из розетки кабель питания, убедитесь, что телевизор выключен. Вынимание кабеля питания из розетки при включенном телевизоре может привести к тому, что индикатор продолжит гореть, или даже к выходу телевизора из строя.

## Просмотр телевизионных программ

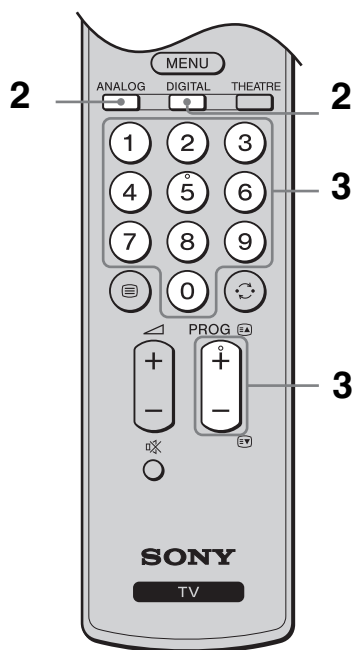
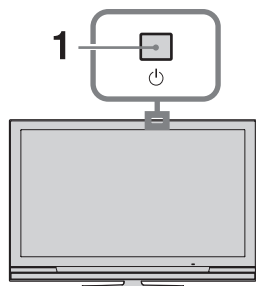

- 1** Для включения телевизора нажмите кнопку на телевизоре.

Если телевизор находится в дежурном режиме (индикатор дежурного режима на передней панели телевизора горит красным цветом), для включения телевизора нажмите кнопку на пульте ДУ.

- 2** Нажмите кнопку **DIGITAL** для переключения телевизора в цифровой режим или кнопку **ANALOG** для его переключения в аналоговый режим.

Число доступных каналов будет зависеть от заданного режима.

- 3** Для выбора телевизионного канала используйте цифровые кнопки или кнопку **PROG +/-**.

Для выбора каналов с двузначными номерами вторую цифру следует вводить в течение двух секунд после ввода первой.

О том, как выбрать цифровой канал с помощью цифрового электронного экранного телегида (EPG), см. стр. 14.

### В цифровом режиме

На короткое время на экране появится информационный баннер. Баннер может содержать следующие пиктограммы:

- : Трансляция радиосигнала
- : Трансляция кодированных/получаемых по подписке программ
- : Доступно многоязычное аудиовещание
- : Доступны субтитры
- : Доступны субтитры для слабослышащих
- : Рекомендуемый минимальный возраст для просмотра текущей программы (от 4 до 18 лет)
- : Замок от детей
- : Ведется запись текущей программы

### Дополнительные операции

Чтобы	Необходимо
Включить телевизор из дежурного режима без звука	Нажать кнопку . С помощью кнопки  +/- отрегулируйте уровень громкости.
Отрегулировать уровень громкости	Нажимать  + (для увеличения)/- (для уменьшения).
Вывести на экран таблицу программ (только в аналоговом режиме)	Нажать . Для выбора аналогового канала нажимайте , затем нажмите кнопку .

## Вход в режим телетекста

Нажмите . При каждом нажатии кнопки экран будет циклически меняться в следующей последовательности:

Текст → Текст, наложенный на телевизионное изображение (смешанный режим) → Изображение без текста (выход из режима телетекста)

Для выбора страницы используйте цифровые кнопки или **PROG +/-**.

Для удержания страницы нажмите / .

Для вывода на экран скрытой информации нажмите кнопку / .



Если в нижней части страницы телетекста появляются четыре цветовых символа, Вы можете войти в режим Фастекст. Фастекст обеспечивает Вам быстрый и простой доступ к нужным страницам. Нажмите кнопку соответствующего цвета для выхода на нужную страницу.

## Замораживание изображения:

Данная функция позволяет замораживать телевизионное изображение (например, чтобы записать показанный на экране телефонный номер или рецепт).

**1** Нажмите на пульте ДУ.

**2** С помощью кнопок / / / отрегулируйте положение окна.

**3** Нажмите для удаления окна.

**4** Снова нажмите для возврата к обычному режиму работы телевизора.



Данная функция недоступна для HDMI 1, HDMI 2, HDMI 3, COMP и входа PC.

## Ручное изменение формата экрана для соответствия формату передаваемого изображения

Несколько раз нажмите для выбора нужного формата экрана.

### Оптималь.\*

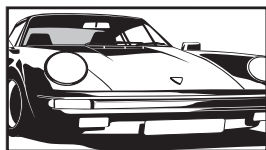

Обеспечивает воспроизведение изображения в обычном формате 4:3 с имитацией эффекта широкоэкранного изображения. Изображение формата 4:3 вытягивается для заполнения всего экрана.

### 4:3

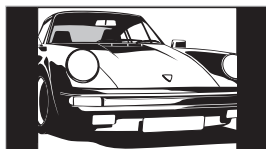

Обеспечивает воспроизведение изображения (например, предназначенного для неширокоэкранных телевизоров) в обычном формате 4:3 с правильными пропорциями.

### Широкоэкр.

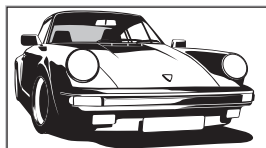

Обеспечивает воспроизведение с правильными пропорциями широкоэкрannого изображения (16:9).

### Увелич.\*

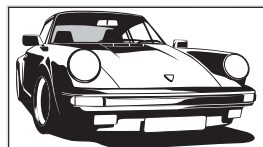

Обеспечивает воспроизведение с правильными пропорциями изображения в кинематографическом (letter-box) формате.

### 14:9\*

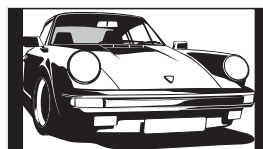

Обеспечивает воспроизведение с правильными пропорциями изображения в формате 14:9. В результате по краям изображения будут видны черные полосы.

\* Часть изображения сверху или снизу может оказаться срезанной.



- Сигнал телевидения высокой четкости может воспроизводиться только в формате “Широкоэкр.”
- Данную функцию нельзя выбрать в то время, когда на экран выведен цифровой баннер.
- В режиме “Оптималь.” некоторые символы и/или буквы сверху и снизу изображения могут оказаться невидимыми. В этом случае Вы можете выбрать опцию “Вертик. размер” с помощью меню “Управление экраном” и отрегулировать вертикальный размер изображения, чтобы сделать их видимыми.



- При установке параметра “Автомат. формат” в опцию “Вкл.”, телевизор будет автоматически выбирать оптимальный режим для транслируемого сигнала (стр. 23).
- Вы можете регулировать положение изображения при выборе режимов “Оптималь.” (50 Гц), “14:9” или “Увелич.”. Используйте кнопки / для перемещения изображения вверх или вниз (например, для того, чтобы можно было прочитать субтитры).

## Использование меню “Сервис”

Во время просмотра ТВ программы нажмите кнопку **TOOLS** для вывода на экран следующих опций.

Опции	Описание
Закрыть	Используется для закрытия меню “Сервис”
Режим изображения	См. стр. 21.
Звуковой эффект	См. стр. 22.
Динамик	См. стр. 22.
Язык аудио (только в цифровом режиме)	См. стр. 27.
Установка субтитров (только в цифровом режиме)	См. стр. 27.
Таймер выкл.	См. стр. 24.
Энергосбереж.	См. стр. 23.
Системная информация (только в цифровом режиме)	Используется для вывода на экран системной информации.



















































# Использование цифрового электронного экранного телегида (EPG) DVZ\*



- 1 В цифровом режиме нажмите .
- 2 Выполните нужную операцию в соответствии со следующей таблицей или указаниями на экране.

Цифровой экранный электронный телегид

\* Эта функция может быть недоступной в некоторых странах/регионах.

Чтобы	Необходимо
Просмотреть ту или иную программу	С помощью кнопок  /  /  /  выбрать программу, затем нажать  .
Удалить с экрана EPG (цифровой экранный электронный телегид)	Нажать  .
Отсортировать информацию о программе по категории –Список категорий	<ol style="list-style-type: none"><li>1 Нажать синюю кнопку.</li><li>2 С помощью кнопок / выбрать категорию, затем нажать .</li></ol>
Задать программу для записи – Запись по таймеру	<ol style="list-style-type: none"><li>1 С помощью кнопок /// выбрать предстоящую программу, которую Вы хотите записать, затем нажать /.</li><li>2 Нажимая /, выбрать “Запись по таймеру”.</li><li>3 С помощью кнопки  установить таймеры телевизора и Вашего видеомаягнитофона/ пишущего /DVD-проигрывателя. Символ  появится рядом с информацией о данной программе. Индикатор  на передней панели телевизора загорится оранжевым светом.</li></ol> <p> Для записи просматриваемой в данный момент программы нажмите /.</p>
Задать программу для автоматического вывода на экран при начале ее трансляции – Напоминание	<ol style="list-style-type: none"><li>1 С помощью кнопок /// выбрать предстоящую программу, которую Вы хотите вывести на экран, затем нажать /.</li><li>2 С помощью кнопок / выбрать “Напоминание”, затем нажать .</li></ol> <p>Рядом с информацией о данной программе появится символ . Индикатор  на передней панели телевизора будет мигать оранжевым светом.</p> <p> Если Вы установите телевизор в дежурный режим, он автоматически включится перед началом трансляции данной программы.</p>
Задать время и дату трансляции программы, которую Вы хотите записать – Ручная запись по таймеру	<ol style="list-style-type: none"><li>1 С помощью кнопок /// выбрать предстоящую программу, которую Вы хотите записать, затем нажать /.</li><li>2 С помощью кнопок / выбрать “Ручная запись по таймеру”, затем нажать .</li><li>3 С помощью кнопок / выбрать дату, затем нажать .</li><li>4 Задать время начала и окончания записи таким же образом, как и в шаге 3.</li><li>5 С помощью кнопок / выбрать программу, затем нажать .</li></ol>

Чтобы	Необходимо
	<p>6 С помощью кнопки <math>\oplus</math> установить таймеры телевизора и Вашего видеомagneтoфона/ пишущего /DVD-проигрывателя. Символ <math>\ominus</math> появится рядом с информацией о данной программе. Индикатор <math>\odot</math> на передней панели телевизора загорится оранжевым светом.</p> <p><math>\odot</math> Для записи просматриваемой в данный момент программы нажмите <math>\oplus</math>/<math>\text{?}</math>.</p>
Отменить запись/напоминание – Список таймеров	<p>1 Нажать <math>\oplus</math>/<math>\text{?}</math>.</p> <p>2 С помощью кнопок <math>\uparrow</math>/<math>\downarrow</math> выбрать “Список таймеров”, затем нажать <math>\oplus</math>.</p> <p>3 С помощью кнопок <math>\uparrow</math>/<math>\downarrow</math> выбрать программу, запись/напоминание о которой Вы хотите отменить, затем нажать кнопку <math>\oplus</math>.</p> <p>4 С помощью кнопок <math>\uparrow</math>/<math>\downarrow</math> выбрать “Отменить таймер”, затем нажать <math>\oplus</math>. На экране появится запрос подтверждения отмены записи.</p> <p>5 С помощью кнопок <math>\leftarrow</math>/<math>\rightarrow</math> выбрать “Да”, затем нажать <math>\oplus</math> для подтверждения.</p>



- Вы можете установить на телевизоре таймер записи видеомagneтoфона/ пишущего DVD-проигрывателя только для видеомagneтoфонов/ пишущих DVD-проигрывателей, совместимых с функцией Smartlink. Если Ваш видеомagneтoфон/ пишущий DVD-проигрыватель несовместим с функцией Smartlink, на экране появится сообщение, напоминающее Вам о необходимости установить на запись таймер Вашего видеомagneтoфона/ пишущего DVD-проигрывателя. Однако, в зависимости от типа подсоединенного рекордера, эта установка может быть недоступна, даже если рекордер совместим с функцией SmartLink. За более подробной информацией обратитесь к руководству по эксплуатации, прилагаемой к Вашему рекордеру.
- После начала записи Вы можете переключить телевизор в дежурный режим; однако при этом нельзя полностью выключать телевизор, в противном случае возможна отмена записи.
- Если для ряда программ задано возрастное ограничение, на экране появится запрос PIN-кода. Подробности см. в разделе “Замок от детей” на стр. 28.
- В случае сбоя подачи электропитания или при отключении телевизора от розетки возможна отмена некоторых установленных задач таймера.

## Использование списка избранных цифровых программ DV3\*













Список избранных цифровых программ

Функция “Цифр. Избранные” позволяет Вам составить до четырех списков предпочитаемых Вами программ.

- 1 Нажмите **MENU**.
- 2 С помощью кнопок  $\uparrow$ / $\downarrow$  выберите “Цифр. Избранные”, затем нажмите  $\oplus$ .
- 3 Выполните нужную операцию в соответствии со следующей таблицей или указаниями на экране.

\* Эта функция может быть недоступной в некоторых странах/регионах.

Чтобы	Необходимо
Впервые создать список Ваших избранных программ	<p>1 С помощью кнопок <math>\uparrow</math>/<math>\downarrow</math>/<math>\leftarrow</math>/<math>\rightarrow</math> выбрать канал, который Вы ходите добавить к списку, затем нажать <math>\oplus</math>. Каналы, содержащиеся в списке избранных программ, помечены символом <math>\heartsuit</math>.</p> <p>2 Нажать желтую кнопку для выбора вписка "Избранные 2", "Избранные 3" или "Избранные 4".</p>

<b>Чтобы</b>	<b>Необходимо</b>
Просмотреть тот или иной канал	<ol style="list-style-type: none"> <li>1 Нажимая желтую кнопку, выбрать список избранных программ.</li> <li>2 Нажимая , выбрать нужный канал, затем нажать .</li> </ol>
Удалить с экрана список предпочитаемых программ	Нажать  RETURN.
Добавить или удалить каналы из редактируемого списка избранных программ	<ol style="list-style-type: none"> <li>1 Нажать синюю кнопку.</li> <li>2 Нажимая желтую кнопку, выбрать список избранных программ, который Вы хотите отредактировать.</li> <li>3 С помощью кнопок /// выбрать канал, который Вы хотите добавить или удалить, затем нажать .</li> </ol>
Удалить все каналы из текущего списка избранных программ	<ol style="list-style-type: none"> <li>1 Нажать синюю кнопку.</li> <li>2 Нажимая желтую кнопку, выбрать список избранных программ, который Вы хотите отредактировать.</li> <li>3 Нажать синюю кнопку.</li> <li>4 С помощью кнопок / выбрать “Да”, затем нажать  для подтверждения.</li> </ol>

# Подключение дополнительных устройств

Вы можете подключить к Вашему телевизору широкий спектр дополнительных устройств. Соединительные кабели не входят в комплект поставки.

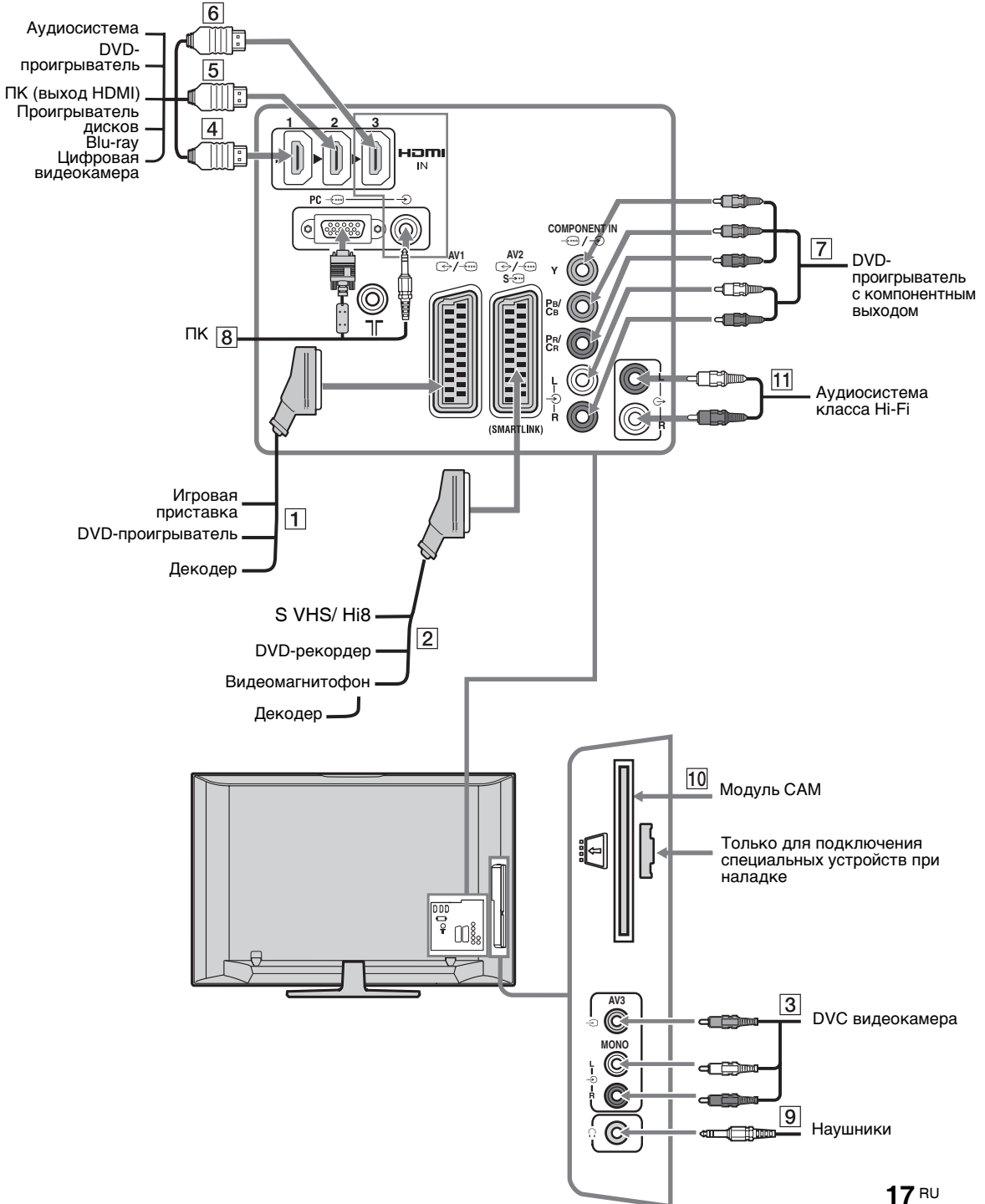

# Просмотр изображения с устройств, подключенных к телевизору

Включите подключенное к телевизору устройство и затем выполните одну из следующих операций.

## Для устройств, подключенных к Scart-разъемам с помощью полностью распаянного 21-контактного Scart-кабеля





Начните воспроизведение на подключенном устройстве.

На экране появится изображение, поступающее от подключенного устройства.











## Для видеомagneфона/DVD-рекордера с автоматической настройкой

В аналоговом режиме нажимайте **PROG +/-** или на цифровые кнопки для выбора видеоканала.

## Для других подключенных устройств



Нажмите кнопку / для отображения списка подсоединенного оборудования. Для выбора желаемого источника входного сигнала нажмите кнопку , затем нажмите кнопку . (Если в течение 2 секунд после нажатия кнопки  не будет выполняться никаких операций, будет выбрана подсвеченная опция.)



Если источник входного сигнала будет установлен в положение "Пропуск:" в меню "Предустановка AV" под меню "Установка" (стр. 25), этот входной сигнал не появится в списке.

Символ на экране	Описание
 AV1/  AV1	Для просмотра изображения с устройства, подключенного к кабелю <b>1</b> .
 AV2/  AV2/ S  AV2	Для просмотра изображения с устройства, подключенного к кабелю <b>2</b> .  SmartLink представляет собой прямое соединение между телевизором и видеомagneфоном/ DVD-рекордером.
 AV3	Для просмотра изображения с устройства, подключенного к кабелю <b>3</b> .
 HDMI 1*	Для просмотра изображения с устройства, подключенного к кабелю <b>4</b> .
 HDMI 2*	Для просмотра изображения с устройства, подключенного к кабелю <b>5</b> .
 HDMI 3*	Для просмотра изображения с устройства, подключенного к разъему <b>6</b> . Если устройство оснащено гнездом DVI, соедините гнездо DVI с гнездом HDMI IN через переходной интерфейс DVI - HDMI (не входит в комплект поставки) и соедините аудиовыход устройства с аудиовходом HDMI IN (стр. 25).



\* 

- Используйте только сертифицированный HDMI-кабель с логотипом HDMI. Мы рекомендуем использовать HDMI кабель Sony.
- Связь с подключенными устройствами поддерживается, если эти устройства совместимы с функцией "Контроль по HDMI". Об установке связи см. стр. 19.

Символ на экране	Описание
 COMP	Для просмотра изображения с устройства, подключенного к кабелю <b>7</b> .
 PC	Для просмотра изображения с устройства, подключенного к кабелю <b>8</b> .  Рекомендуется использовать специальный кабель для подключения ПК с ферритовыми кольцами и разъемом D-sub 15 (этот кабель можно приобрести в сервисных центрах Sony, код для заказа 1-793-504-11) или же эквивалентный.

Чтобы подключить	Необходимо
Наушники <b>9</b>	Подсоединить к гнезду  , чтобы слушать звук с телевизора через наушники.
SAM (Модуль ограниченного доступа) <b>10</b>	Для просмотра Pay Per View - кодированных платных программ, распространяемых по подписке. Более подробную информацию см. в инструкции, приложенной к Вашему SAM. Для использования SAM снимите резиновую крышку разъема под модуль SAM. Перед тем, как устанавливать модуль SAM в разъем, выключите телевизор. Когда Вы не используете SAM, мы рекомендуем Вам закрывать крышкой разъем под модуль SAM.  Услуга SAM поддерживается не во всех странах. За необходимой информацией просьба обращаться к своему авторизованному дилеру.
Аудиосистему класса Hi-Fi <b>11</b>	Подсоединить к аудиовыходам  для прослушивания звука с телевизора через аудиосистему.

## Дополнительные операции

Чтобы	Необходимо
Возвратиться к обычному режиму работы телевизора	Нажать <b>DIGITAL</b> или <b>ANALOG</b> .
Доступ к цифровому списку (только в цифровом режиме)	Нажать  . Подробности см. на стр. 15.
Отрегулировать громкость звука от подключенной аудиосистемы, совместимой с функцией "Контроль по HDMI"	Нажать  +/-.



Чтобы	Необходимо
Отключить звук от подключенной аудиосистемы, совместимой с функцией "Контроль по HDMI".	Нажать кнопку  . Для восстановления звука нажмите эту кнопку еще раз.

### Использование меню "Сервис"

Во время просмотра изображений от подключенных к телевизору устройств нажмите кнопку **TOOLS** для вывода на экран следующих опций.







Опции	Описание
Закреть	Используется для закрытия меню "Сервис"
Режим изображения (кроме режима работы, при котором сигнал подается на вход PC)	См. стр. 21.
Режим дисплея (кроме режима работы, при котором сигнал подается на вход PC)	См. стр. 21.
Звуковой эффект	См. стр. 22.
Динамик	См. стр. 22.
PIP (Режим "Картинка-в-картинке") (кроме режима работы, при котором сигнал подается на вход PC)	См. стр. 19.
Гориз. центр. (кроме режима работы, при котором сигнал подается на вход PC)	См. стр. 23.
Вертик. лин. (кроме режима работы, при котором сигнал подается на вход PC)	См. стр. 23.
Таймер выкл. (кроме режима работы, при котором сигнал подается на вход PC)	См. стр. 24.
Энергосбереж.	См. стр. 23.

### Одновременный просмотр двух изображений – PIP (Режим "Картинка-в-картинке")

Вы можете одновременно выводить на экран два изображения (сигнал от компьютера и ТВ программу). Подключите ПК (стр. 17) и убедитесь, что изображение с компьютера выводится на экран телевизора.

 Нельзя выводить на экран сигнал с разрешением выше WXGA (1280 x 768 пикселей).

**1** Нажмите кнопку **TOOLS** для вывода меню "Сервис".

**2** С помощью кнопок / выберите "PIP", затем нажмите . Изображение от подключенного к телевизору ПК выводится в полном размере, а ТВ программа выводится в правом углу экрана. Вы можете использовать кнопки /// для

изменения места воспроизведения ТВ программы на экране телевизора.

**3** С помощью цифровых кнопок или кнопка **PROG +/-** выберите нужный ТВ канал.

**Для возврата в обычный режим работы**

Нажмите  **RETURN**.



Вы можете выбирать, для какого изображения воспроизводить звук, с помощью опции "Звук ПК/Звук ТВ" в меню "Сервис".

## Использование функции "Контроль по HDMI"

Функция "Контроль по HDMI" позволяет нескольким устройствам управлять друг другом с помощью спецификации HDMI CEC (Consumer Electronics Control).

Вы можете создать замкнутую систему управления в составе нескольких совместимых с функцией "Контроль по HDMI" устройств Sony, например, телевизора, DVD-рекордера с жестким диском и аудиосистемы, соединив их между собой кабелями HDMI.

Для успешного использования функции "Контроль по HDMI" проверьте правильность подключения и настройки совместимых с ней устройств.

### Подключение устройств, совместимых с функцией "Контроль по HDMI"

Подсоедините совместимое с функцией "Контроль по HDMI" устройство к телевизору с помощью кабеля HDMI. При подключении аудиосистемы кроме подсоединения с помощью кабеля HDMI ее следует подсоединить также к аудиовыходу  телевизора. Подробности см. на стр. 17.

### Настройки функции "Контроль по HDMI"

Настройки функции "Контроль по HDMI" должны быть выполнены как на телевизоре, так и на подключенных к нему устройствах. Соответствующие настройки телевизора описаны в Настройка HDMI (стр. 25). О настройке подключенных устройств см. инструкции по эксплуатации этих устройств.

### Функции "Контроль по HDMI"

- Одновременное с телевизором выключение подключенных к нему устройств.
- Включение телевизора одновременно с подключенными к нему устройствами и автоматический выбор соответствующего входа при начале воспроизведения на одном из них.
- Если Вы включите подключенную к телевизору аудиосистему при включенном телевизоре, она будет автоматически выбрана на нем в качестве источника входного аудиосигнала.
- Регулировка и отключение звука подключенной к телевизору аудиосистемы.

# Навигация по системе меню

“MENU” позволяет Вам использовать различные возможности данного телевизора. Вы можете легко выбрать каналы или внешние входы, а также изменять установки телевизора с помощью пульта ДУ.

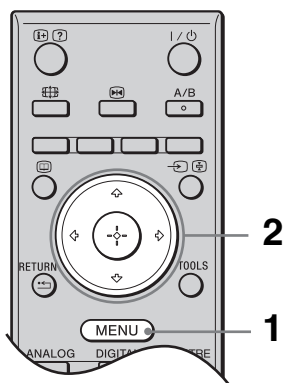

- 1 Нажмите кнопку **MENU**.
- 2 С помощью кнопок / выберите ту или другую опцию, затем нажмите . Для выхода из меню нажмите кнопку **MENU**.

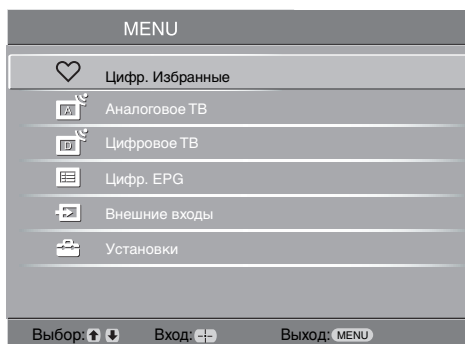

- 1 **Цифр. Избранные\***  
Выводит на экран список избранных программ. Подробности об установках см. на стр. 15.
- 2 **Аналоговое ТВ**  
Служит для возврата к предыдущему просматривавшемуся аналоговому каналу.
- 3 **Цифровое ТВ\***  
Служит для возврата к предыдущему просматривавшемуся цифровому каналу.

## 4 Цифр. EPG\*

Выводит на экран цифровой экранный электронный телегид (EPG).  
Подробности об установках см. на см. стр. 14.

## 5 Внешние входы

Выводит на экран список устройств, подключенных к Вашему телевизору.

- Для просмотра изображения с нужного внешнего входа выберите источник входного сигнала, затем нажмите .

## 6 Установки

Эта опция открывает меню Установки, в котором выполняется большинство дополнительных установок и настроек.

- 1 Нажимая /, выберите пиктограмму какого-либо меню, затем нажмите .
- 2 С помощью кнопок /// выберите ту или иную опцию или выполните ту или иную установку, затем нажмите .



Подробности об установках см. стр. 21 - 28.



Опции, доступные для изменений, варьируют в зависимости от ситуации. Недоступные опции отображаются серым цветом или не выводятся на экран.

\* Эта функция может быть недоступной в некоторых странах/регионах.



# Меню “Настройка изображения”

<b>Режим изображения</b>	Служит для выбора режима изображения за исключением тех случаев, когда источником входного сигнала является ПК. “ <b>Яркий</b> ”: (“В магазине”, стр. 6). Задается для увеличения контрастности и резкости изображения. “ <b>Обычный</b> ”: (“Дома”, стр. 6). Для получения стандартного изображения. Рекомендуется для домашнего просмотра. “ <b>Кино</b> ”: Предназначается для просмотра фильмов. Эта опция является наиболее подходящей для просмотра фильмов в обстановке, напоминающей кинотеатр. Присущие ей параметры изображения разработаны при сотрудничестве с кинокомпанией Sony Pictures Entertainment для обеспечения воспроизведения фильмов в точном соответствии с замыслом их авторов.
<b>Режим дисплея (только при подаче сигнала от ПК)</b>	С помощью этой функции производится выбор режима дисплея при подаче на телевизор сигнала от ПК. “ <b>Видео</b> ”: Для видеоизображений. “ <b>Текст</b> ”: Для текста, графиков или таблиц.
<b>Подсветка</b>	Позволяет настроить яркость подсветки.
<b>Контраст</b>	Служит для увеличения или уменьшения контрастности изображения.
<b>Яркость</b>	Позволяет сделать изображение более ярким или темным.
<b>Цветность</b>	Служит для увеличения или уменьшения интенсивности цвета.
<b>Оттенок</b>	Служит для усиления или ослабления зеленых тонов.  Регулировка параметра “Оттенок” возможна только для сигнала в формате NTSC (например, при просмотре американских видеокассет).
<b>Резкость</b>	Позволяет делать изображение более резким или мягким.
<b>Цветовой тон</b>	Позволяет настроить оттенки белого на изображении. “ <b>Холодный</b> ”: Придает белым цветам голубой оттенок. “ <b>Нейтральный</b> ”: Придает белым цветам нейтральный оттенок. “ <b>Теплый</b> ”: Придает белым цветам красный оттенок.  Выбор опции “Теплый” становится невозможен, если Вы установили параметр “Режим изображения” в опцию “Яркий”.
<b>Шумопонижение</b>	Эта опция уменьшает помехи (“снег”) на изображении при приеме слабого телевизионного сигнала. “ <b>Авто</b> ”: Эта опция автоматически уменьшает помехи на изображении (только в аналоговом режиме). “ <b>Сильное/Средн./Слабое</b> ”: Изменяет параметры шумопонижения. “ <b>Выкл.</b> ”: Выключает функцию “Шумопонижение”.  Опция “Авто” недоступна для режимов HDMI 1, HDMI 2, HDMI 3, COMP и PC.
<b>Доп. улучш. Контраста</b>	Автоматически выполняет оптимальную регулировку параметров “Подсветка” и “Контраст” в соответствии с яркостью изображения. Эта установка особо эффективна для эпизодов с темным изображением. Она увеличивает контрастность деталей темных изображений.
<b>Сброс</b>	Возвращает все настройки изображения кроме “Режим изображения” и “Режим дисплея” (только при подаче на телевизор сигнала от ПК) к заводским предустановкам.



Опции “Яркость”, “Цветность”, “Резкость” и “Доп. улучш. Контраста” недоступны при установке параметра “Режим изображения” в опцию “Яркий”, или когда параметр “Режим дисплея” установлен в опцию “Текст”.

# Меню “Настройка звука”

<b>Звуковой эффект</b>	<p>Позволяет выбрать тот или иной звуковой режим.</p> <p>“Обычный”: Увеличивает четкость и отчетливость звучания и эффект реального присутствия благодаря применению “Системы обработки звука BBE”</p> <p>“Динамичный”: Еще более увеличивает четкость и отчетливость звучания и эффект реального присутствия благодаря применению “Системы обработки звука BBE”.</p> <p>“BBE ViVA”: BBE ViVA Sound обеспечивает трехмерный звук с качеством Hi-Fi. Четкость звучания улучшается BBE, а ширина, глубина, и высота звучания увеличиваются за счет эксклюзивной системы трехмерного звука компании BBE. BBE ViVA Sound совместим со всеми телевизионными программами, включая новости, музыкальные передачи, телеспектакли, фильмы, спортивные трансляции и электронные игры.</p> <p>“Dolby Virtual”: Использует динамики телевизора для имитации эффекта объемного звучания, создаваемого многоканальной системой.</p> <p>“Выкл.”: Без звуковых эффектов. Эта опция также позволяет Вам сохранить предпочитаемые Вами установки.</p>  <ul style="list-style-type: none"><li>• Если Вы установите опцию “Авторег. громк.” в положение “Вкл.”, произойдет переключение из положения “Dolby Virtual” в положение “Обычный”.</li><li>• При подключении наушников опция “Звуковой эффект” переключается в положение “Выкл.”.</li></ul>
<b>Тембр ВЧ</b>	Позволяет выполнить регулировку уровня звука высокой частоты.
<b>Тембр НЧ</b>	Позволяет выполнить регулировку уровня звука низкой частоты.
<b>Баланс</b>	Позволяет регулировать баланс звука между левым и правым динамиком.
<b>Сброс</b>	Возвращает все настройки звука к заводским предустановкам.
<b>Двойной звук</b>	<p>Эта опция позволяет производить выбор звука, который должен воспроизводиться через динамики при стереотрансляции или трансляции на двух языках.</p> <p>“Сtereo”/ “Моно”: Для стереопрограмм.</p> <p>“А”/“В”/“Моно”: Для двуязычных трансляций выбирайте “А” для звукового канала 1, “В” для звукового канала 2 или “Моно” для монофонического канала, если таковой имеется.</p>  <p>Если Вы выбрали другое подключенное к телевизору внешнее устройство, установите параметр “Двойной звук” в опции “Сtereo”, “А” или “В”.</p>
<b>Авторег. громк.</b>	Эта опция обеспечивает поддержание постоянного уровня громкости, даже когда в нем случаются резкие изменения (например, звук в рекламных роликах обычно бывает громче, чем в других передачах).
<b>Динамик</b>	<p>Эта опция позволяет включать/выключать внутренние динамики телевизора.</p> <p>“Динамик ТВ”: динамики телевизора включаются и звук воспроизводится через них.</p> <p>“Аудиосистема”: динамики телевизора отключаются, позволяя Вам слушать звук через внешнее аудиоустройство, подключенное к аудиовыходам телевизора.</p> <p>При подключении к телевизору совместимого с функцией “Контроль по HDMI” устройства, Вы можете задать включение этого устройства одновременно с телевизором. Эта установка выполняется после подключения устройства.</p>



Опции “Звуковой эффект”, “Тембр ВЧ”, “Тембр НЧ”, “Баланс” и “Авторег. громк.” недоступны при установке параметра “Динамик” в опцию “Аудиосистема”.

# Меню “Функции”

## Управление экраном

Эта опция позволяет изменять формат экрана.

“**Автомат. формат**”: Эта опция позволяет автоматически изменять формат экрана в соответствии с форматом передаваемого телевизионного сигнала.

“**Формат экрана**”: Подробности о формате экрана см. на стр. 13

“**Вертик. размер**”: Эта опция позволяет настроить вертикальный размер изображения в случае, когда параметр “Формат экрана” установлен в опцию “Оптималь.”



- Даже если Вы выбрали установку “Вкл.” или “Выкл.” опции “Автомат. формат”, Вы всегда можете изменить формат экрана, неоднократно нажимая кнопку .
- Опция “Автомат. формат” доступна только для сигналов в форматах PAL и SECAM.

## Энергосбереж.

Позволяет выбрать режим энергосбережения для уменьшения потребления энергии Вашим телевизором.

“**Стандарт**”: Заводская предустановка.

“**Пониженное**”: Уменьшает потребление энергии телевизором.

“**Откл. изображ.**”: Отключает изображение. Вы можете слушать звук при отключенном изображении.

## Выход AV2

С помощью этой опции можно задавать сигнал, выводимый через разъем с меткой / / AV2 на задней панели телевизора. Если Вы подключили видеомэгнифон/ DVD-рекордер к гнезду / / AV2, Вы можете вести на него запись с других устройств, подключенных к другим гнездам телевизора.

“**TV**”: Выводит на выходной разъем телевизионный сигнал.

“**Авто**”: Выводит на выходной разъем сигнал, воспроизводимый на экране, независимо от его источника. Данная функция недоступна для HDMI 1, HDMI 2, HDMI 3, COMP и PC.

## RGB центр.

Эта опция позволяет Вам настроить горизонтальное положение изображения так, чтобы оно оказалось в середине экрана.



Эта опция доступна только, если источник RGB сигнала подключен к Scart-разъемам / AV1 или / / AV2 на задней панели телевизора.

## Настройка для ПК

Эта опция позволяет Вам произвести настройку экрана по своему вкусу при подключении ПК и использовании экрана телевизора в качестве его монитора.



Эта опция доступна только в режиме воспроизведения сигналов, поступающих от ПК.

“**Фаза**”: Выполняет регулировку экрана, когда неясно видна часть текста или изображения.

“**Шаг**”: Расширяет или сужает экран по горизонтали.

“**Гориз. центр.**”: Перемещает экран влево или вправо.

“**Вертик. лин.**”: Корректирует строки изображения при просмотре RGB-сигнала, подаваемого на разъем для подключения PC .

“**Энергосбереж.**”: При отсутствии сигнала от ПК возвращает телевизор в дежурный режим.

“**Сброс**”: Производит возврат к заводским предустановкам.

Продолжение

---

## Таймер

Позволяет установить таймер для включения/выключения телевизора.

### Таймер выкл.

Эта опция позволяет Вам задать время, по истечении которого телевизор автоматически переходит в дежурный режим.

Когда активирована опция “Таймер выкл.”, индикатор ☺ (таймер) на передней панели телевизора загорается оранжевым светом.



- Если Вы выключите телевизор и снова включите его, функция “Таймер выкл.” сбросится в положение “Выкл.”.
- Сообщение “Таймер США заканчивается. ТВ будет выключен.” появится на экране за одну минуту до переключения телевизора в дежурный режим.

### Устан. часов

Позволяет вручную откорректировать текущее время на часах.

Когда телевизор принимает цифровые каналы, ручная коррекция текущего времени невозможна, т.к. часы синхронизированы с кодом времени передаваемого сигнала.

### Таймер

Позволяет установить таймер для включения/выключения телевизора.

“Режим таймера”: Позволяет выбрать нужный период.

“Время Вкл.”: Устанавливает время включения телевизора.

“Время Выкл.”: Устанавливает время выключения телевизора.



В случае сбоя подачи электропитания или при отключении телевизора от розетки возможна отмена некоторых установленных задач таймера.

---

# Меню “Установка”

---

## Автозапуск

Запускает “меню первого включения” для выбора языка, страны/региона и места просмотра, а также настройки всех доступных цифровых и аналоговых каналов. Обычно этого делать не требуется, потому что язык и страна/регион уже были выбраны, а все каналы - уже настроены при установке телевизора (стр. 6). Тем не менее, эта опция позволяет повторить процедуру (например, заново настроить телевизор после переезда или найти новые каналы, появившиеся в эфире).

---

## Язык

Эта опция позволяет выбрать язык, на котором меню выводятся на экран.

---

## Автонастройка

Настройтесь на все доступные аналоговые каналы. Обычно этого делать не требуется, потому что все каналы уже настроены при установке телевизора (стр. 6). Тем не менее, эта опция позволяет повторить процедуру (например, заново настроить телевизор после переезда или найти новые каналы, появившиеся в эфире).

---

## Сортировка программ

Эта опция позволяет изменить порядок расположения каналов, сохраненных в памяти телевизора.

- 1 С помощью кнопок / выберите канал, который Вы хотите переместить в новое положение, затем нажмите .
  - 2 С помощью кнопок / выберите новое положение Вашего канала, затем нажмите .
-

## Предустановка AV

Эта опция позволяет присвоить имя любому внешнему устройству, подключенному к разъемам на боковой и задней панелях телевизора. Данное имя будет ненадолго выводиться на экран при выборе данного устройства. Вы можете пропустить источник входного сигнала, к которому не подключено никакое устройство.

- 1 С помощью кнопок  $\uparrow/\downarrow$  выберите нужный источник входного сигнала, затем нажмите  $\oplus$ .
- 2 С помощью кнопок  $\uparrow/\downarrow$  выберите нужную из нижеперечисленных опций и нажмите кнопку  $\oplus$ .
  - AV1 (или AV2/ AV3/ HDMI 1/ HDMI 2/ HDMI 3/ COMP/ PC), VIDEO, DVD, CABLE, GAME, CAM, SAT: Используется для присвоения подсоединенному устройству одной из предустановленных меток.
  - "Изм.": Вы создаете Вашу собственную метку.
- 1 С помощью кнопок  $\uparrow/\downarrow$  выберите нужную цифру или букву ("\_" для пробела), затем нажмите  $\Rightarrow$ .

**Если Вы ввели неверный символ:**  
С помощью кнопок  $\leftarrow/\rightarrow$  выберите неверный символ. Затем с помощью кнопок  $\uparrow/\downarrow$  выберите правильный символ.
- 2 Повторяйте процедуру, описанную в шаге 1, до завершения ввода имени.
- 3 Выберите "ОК", затем нажмите  $\oplus$ .
- "Пропуск": Эта опция позволяет пропускать источник входного сигнала, к которому не подключено никакое устройство, при выборе с помощью кнопок  $\uparrow/\downarrow$  источника входного сигнала.

## Настройка HDMI

Используется для настройки совместимых с функцией "Контроль по HDMI" устройств, подключенных к разъемам HDMI. Помните, что соответствующая настройка должна быть выполнена и на подключенном к телевизору устройстве, совместимом с функцией "Контроль по HDMI".

"Контроль по HDMI": Данная опция служит для включения/выключения функции "Контроль по HDMI" для телевизора и подключенного к нему устройства. При установке этой опции в "Вкл." открывается доступ к следующим параметрам меню. Однако, при этом в дежурном режиме он потребляет электроэнергии больше, чем обычно.

"Автовыкл. устройств": При установке этой опции в положение "Вкл.", совместимое с функцией "Контроль по HDMI" устройство включается и выключается вместе с телевизором.

"Автовключение ТВ": При установке этой опции в положение "Вкл." при включении подключенного к телевизору устройства, совместимого с функцией "Контроль по HDMI", телевизор автоматически включается и на его экран выводится сигнал, поступающий от этого устройства на HDMI вход.

"Обнов. список устр-в": Создает или обновляет "Список устр-в HDMI". К телевизору может быть подключено до 11 совместимых с функцией "Контроль по HDMI" устройств; в том числе - до 5 таких устройств может быть подключено к одному разъему. Не забудьте обновить "Список устр-в HDMI" при изменении состава подключенных к телевизору устройств, совместимых с функцией "Контроль по HDMI", или при изменении установок. Выбирайте их по одному вручную до получения правильного изображения в течение нескольких секунд.

"Список устр-в HDMI": Выводит на экран список подключенных к телевизору устройств, совместимых с функцией "Контроль по HDMI".

## Баланс громкости

Эта опция позволяет Вам задать независимый уровень громкости для каждого из устройств, подключенных к телевизору.

## Аудио вход для ПК

Позволяет выбрать в качестве источника звука подключенное к телевизору устройство HDMI 3 (DVI-HDMI) или ПК (стр. 18).

## Руч. настройка программ

Перед тем, как выбирать опции "Метка"/"АПЧ"/"Аудиофильтр"/"LNA"/"Пропуск"/"Декодер", с помощью кнопок  $\uparrow/\downarrow$  выберите номер программы, которую Вы хотите изменить. Затем нажмите  $\oplus$ .

### Система

Позволяет выполнить ручную настройку программ.

- 1 С помощью кнопок  $\uparrow/\downarrow$  выберите "Система" затем нажмите кнопку  $\oplus$ .
- 2 С помощью кнопок  $\uparrow/\downarrow$  выберите одну из перечисленных ниже систем телевидения, затем нажмите кнопку  $\leftarrow$ .
  - V/G: для стран/регионов Западной Европы
  - D/K: для стран/регионов Восточной Европы
  - L: для Франции
  - I: для Великобритании



Данная опция является доступной или нет в зависимости от страны/региона, выбранной Вами в меню “Страна” (стр. 6).

### Канал

- 1 С помощью кнопок / выберите “Канал”, затем нажмите кнопку .
- 2 С помощью кнопок / выберите “S” (для кабельных каналов) или “C” (для каналов эфирного вещания), затем нажмите .
- 3 Выполните настройку каналов следующим образом:

#### Если Вы не знаете номер канала (частоту)

Нажмите / для поиска следующего доступного канала. При нахождении какого-либо канала поиск останавливается. Для продолжения поиска нажмите /.

#### Если Вы знаете номер канала (частоту)

С помощью цифровых кнопок непосредственно введите номер телевизионного канала или канала для видеомаягнитофона/ пишущего DVD-проигрывателя.

- 4 Нажмите кнопку для перехода к опции “Подтвер.”; затем еще раз нажмите .

Повторите вышеописанную процедуру, чтобы установить вручную другие каналы.

### Метка

Эта опция позволяет Вам присвоить каналу любое имя, содержащее не более пяти символов (букв или цифр). Данное имя будет ненадолго выводиться на экран при переключении на этот канал. Для ввода символов выполните шаги с 1 по 3 из раздела “Изм.”: (стр. 25).

### АПЧ

С помощью этой опции Вы можете выполнить точную настройку выбранной программы в случае, если Вам кажется, что небольшая корректировка настройки позволит повысить качество изображения.

### Аудиофильтр

Эта опция позволяет улучшить качество звука для отдельных каналов в случае его искажения при трансляции в режиме “Моно”. Иногда нестандартный ТВ сигнал может вызвать искажение звука или его временное исчезновение при просмотре программ, транслируемых в режиме “Моно”. Если Вы не сталкиваетесь с проблемой искажения звука, мы рекомендуем Вам оставить для этой опции заводскую предустановку “Выкл.”



При выборе опции “Слабое” или “Сильное” Вы не сумеете принимать стерео или двойной звук.

Опция “Аудиофильтр” недоступна, если параметр “Система” установлен в опцию “L”.

### LNA

Эта опция улучшает качество изображения для отдельных каналов при приеме слабого телевизионного сигнала с помехами (“снегом”). Если Вам не удалось добиться улучшения качества изображения даже при установке этой опции в положение “Вкл.”, установите ее в положение “Выкл.” (заводская предустановка).

### Пропуск

Данная опция позволяет пропускать неиспользуемые аналоговые каналы при выборе каналов с помощью кнопок **PROG +/-**. (Пропущенный канал можно выбрать с помощью цифровых кнопок.)

### Декодер

Эта опция позволяет выполнять просмотр и запись кодированных каналов с помощью декодера, подсоединенного к scart-разъему / AV1 напрямую или к scart-разъему / / AV2 через видеомаягнитофон/ DVD-рекордер.



Данная опция является доступной или нет в зависимости от страны/региона, выбранной Вами в меню “Страна” (стр. 6).

### Подтвер.

Сохраняет изменения в настройках меню “Руч. настройка программ”.



Опции “Автонастройка”, “Сортировка программ” и “Руч. настройка программ” доступны только в аналоговом режиме.



# Цифровая конфигурация меню DV3



Некоторые из функций в некоторых странах/регионах могут быть недоступными.

## Цифровая настройка

### Автопоиск цифр. станций

Выполняет настройку на все доступные цифровые каналы. Эта опция позволяет заново настроить телевизор после переезда или найти новые каналы, появившиеся в эфире. Подробности см. в разделе “Автонастройка телевизора” на стр. 6.

### Редакт. списка программ

Эта опция позволяет удалить из памяти телевизора ненужные цифровые каналы и изменить порядок расположения сохраненных в ней цифровых каналов.

1 С помощью кнопок / выберите канал, который Вы хотите удалить или переместить в новое положение.

С помощью цифровых кнопок непосредственно введите трехзначный номер нужного телевизионного канала.

2 Выполните удаление или перемещение цифровых каналов следующим образом:

#### Удаление цифрового канала

Нажмите . После появления запроса подтверждения удаления нажмите для выбора опции “Да”, затем нажмите .

#### Изменение порядка расположения цифровых каналов

Нажмите , затем с помощью кнопок / выберите новое положение для данного канала и нажмите кнопку .

3 Нажмите RETURN.

### Руч. поиск цифр. Станций

Позволяет выполнять ручной поиск цифровых каналов.

1 С помощью цифровых кнопок введите номер канала, ручную настройку которого Вы хотите произвести, затем с помощью кнопок / выполните настройку канала.

2 После нахождения доступных каналов с помощью кнопок / выберите канал, который Вы хотите сохранить в памяти, затем нажмите .

3 С помощью кнопок / выберите номер программы, под которой Вы хотите сохранить новый канал, и нажмите .

Повторите вышеописанную процедуру для ручного поиска других каналов.

## Цифровая конфигурация

### Настройка субтитров

“Установка субтитров”: При выборе опции “Для людей с наруш. слуха” на экране вместе с субтитрами возможен также визуальный перевод (если канал передает такую информацию).

“Язык субтитров”: Эта опция позволяет выбрать язык, на котором субтитры выводятся на экран.

### Настройка звука

“Тип аудио”: Выполняет переключение телевизора в режим вещания для слабослышащих при выборе опции “Для людей с наруш. слуха”.

“Язык аудио”: Эта опция позволяет выбрать язык аудиовещания для того или иного канала. Некоторые цифровые каналы могут транслироваться с аудиовещанием на различных языках.

“Звуковое описание”: Включает звуковое описание визуальной информации, если оно передается вещательной станцией.

“Уровень микширования”: Выполняет регулировку уровня громкости основного звука и звукового описания.



Эта опция доступна только при установке параметра “Звуковое описание” в опцию “Вкл.”.

---

## Режим баннера

“**Основной**”:

Выводит на экран информацию о программе с цифровым баннером.

“**Полный**”:

Выводит на экран информацию о программе с цифровым баннером; подробная информация размещается под баннером.

## Радио дисплей

Обои выводятся на экран после 20-секундного прослушивания радиовещания без нажатия какой-либо кнопки.

Вы можете выбрать цвет обоев или задать произвольный выбор цвета.

Для временного удаления обоев с экрана нажмите любую кнопку.



## Замок от детей

Эта опция позволяет задать возрастные ограничения для тех или иных программ.

Просмотр любой программы, на которую распространяются возрастные ограничения, возможен только после ввода правильного значения PIN-кода.

1 С помощью цифровых кнопок введите ранее заданное Вами значение PIN-кода.

Если Вы ранее не задали PIN-код, на экране появится сообщение, указывающее на это. Выполните указания, приведенные ниже в разделе “PIN код”.

2 С помощью кнопок / выберите возрастное ограничение или “Нет” (для просмотра без возрастных ограничений), затем нажмите .

3 Нажмите  RETURN.

## PIN код

### Первоначальный выбор PIN кода

1 С помощью цифровых кнопок введите новое значение PIN-кода.

2 Нажмите  RETURN.

### Изменение PIN кода

1 С помощью цифровых кнопок введите ранее заданное Вами значение PIN-кода.

2 С помощью цифровых кнопок введите новое значение PIN-кода.

3 Нажмите  RETURN.



PIN-код 9999 принимается в любом случае.

## Техн. конфигурация

“**Авт. обновление станций**”:

Позволяет телевизору обнаруживать и сохранять в памяти новые цифровые каналы по мере того, как они становятся доступными.

“**Загрузка ПО**”:

Позволяет Вашему телевизору автоматически и бесплатно получать обновления программного обеспечения через приемную антенну (при их выпуске). Sony рекомендует всегда устанавливать эту опцию в положение “Вкл.”. Если Вы не хотите производить обновление своего программного обеспечения, установите эту опцию в положение “Выкл.”

“**Системная информация**”:

Выводит на экран информацию о текущей версии программного обеспечения и уровне сигнала.

“**Часовой пояс**”:

Позволяет правильно выбрать часовой пояс, если он отличен от пояса, заданного по умолчанию для Вашей страны/региона.

“**Летнее время: Авто**”:

Позволяет активировать или отменить переключение с зимнего времени на летнее и наоборот.

- “Вкл.”: Автоматически выполняет переключение с зимнего времени на летнее и наоборот в соответствии с календарем.
- “Выкл.”: Время выводится в соответствии с установкой параметра “Часовой пояс”.

## Настройка модуля SA

Эта опция позволяет получить доступ к платным программам, распространяемым по подписке при условии, что у Вас имеется Модуль ограниченного доступа (CAM) и карточка абонента. См. на стр. 17

расположение гнезда  (PCMCIA).

---

# Технические характеристики

**Электропитание:**  
220–240 В пер. тока, 50 Гц

**Размер экрана:**  
KDL-37xxxx: 37 дюйма  
KDL-32xxxx: 32 дюйма  
KDL-26xxxx: 26 дюйма

**Разрешение экрана:**  
1366 точек (по горизонтали) x 768 строк (по вертикали)

**Потребляемая мощность\*:**  
KDL-37S4xxx/ KDL-37U4xxx/ KDL-37V4xxx:  
123 W (режим Дома / Обычный)  
155 W (режим В магазине / Яркий)  
KDL-32S4xxx/ KDL-32U4xxx/ KDL-32V4xxx:  
101 W (режим Дома / Обычный)  
129 W (режим В магазине / Яркий)  
KDL-26S4xxx/ KDL-26U4xxx/ KDL-26V4xxx:  
69 W (режим Дома / Обычный)  
87 W (режим В магазине / Яркий)  
\* Подробности о режимах "режим Дома" и "режим В магазине" см. на стр. 6.

**Мощность, потребляемая в дежурном режиме\*:**  
KDL-37S4xxx/ KDL-37U4xxx/ KDL-37V4xxx:  
0,6 W Вт или менее  
KDL-32S4xxx/ KDL-26S4xxx/ KDL-32U4xxx/  
KDL-26U4xxx/ KDL-32V4xxx/ KDL-26V4xxx:  
0,7 W Вт или менее  
\* Указанная мощность в дежурном режиме достигается после того, как телевизор завершает необходимые внутренние процессы.

**Габариты (ширина x высота x глубина):**  
KDL-37S4xxx/ KDL-37U4xxx:  
Около 93,1 x 65,5 x 27,9 см (с подставкой)  
Около 93,1 x 60,9 x 11,0 см (без подставки)  
KDL-37V4xxx:  
Около 92,0 x 64,9 x 27,9 см (с подставкой)  
Около 92,0 x 61,0 x 11,0 см (без подставки)  
KDL-32S4xxx/ KDL-32U4xxx:  
Около 80,9 x 58,4 x 24,2 см (с подставкой)  
Около 80,9 x 54,2 x 9,9 см (без подставки)  
KDL-32V4xxx:  
Около 79,4 x 57,7 x 24,2 см (с подставкой)  
Около 79,4 x 54,0 x 9,9 см (без подставки)  
KDL-26S4xxx/ KDL-26U4xxx:  
Около 67,5 x 51,1 x 24,2 см (с подставкой)  
Около 67,5 x 46,6 x 9,7 см (без подставки)  
KDL-26V4xxx:  
Около 65,9 x 50,5 x 24,2 см (with stand)  
Около 65,9 x 46,6 x 9,5 см (без подставки)

**Вес:**  
KDL-37S4xxx/ KDL-37U4xxx/ KDL-37V4xxx:  
Около 20,5 kg (без подставки)  
Около 17,5 kg (без подставки)  
KDL-32S4xxx/ KDL-32U4xxx/ KDL-32V4xxx:  
Около 15,5 kg (с подставкой)  
Около 13,0 kg (без подставки)  
KDL-26S4xxx/ KDL-26U4xxx/ KDL-26V4xxx:  
Около 12,5 kg (с подставкой)  
Около 10,0 kg (без подставки)

## Система ТВ панели:

LCD (ЖК) экран

## Система телевидения:

**Аналоговая:** В зависимости от выбранной Вами страны/региона: В/Г/Н, D/K, L, I

**Цифровая:** DVB-T/DVB-C

## Система цветного телевидения

**Аналоговая:** PAL, SECAM  
NTSC 3.58, 4.43 (только вход Video In)

**Цифровая:** MPEG-2 MP@ML

## Антенна

Разъем 75 Ом для VHF/UHF

## Диапазон принимаемых каналов:

**Аналоговая:** 48.25 - 855.25 МГц

**Цифровая:** VHF/UHF

## Разъемы

 AV1  
21-штырьковый Scart-разъем (стандарт CENELEC), включая аудио/видео вход, RGB вход и ТВ аудио/видео выход.

 AV2 (SMARTLINK)  
21-штырьковый Scart-разъем (стандарт CENELEC), включая аудио/видео вход, RGB вход, выбираемый аудио/видео выход и интерфейс SmartLink.

 AV3 Видеовход (гнездо типа "тюльпан")

 AV3 Аудиовход (гнезда типа "тюльпан")

 Аудиовыходы (левый/правый) (гнезда типа "тюльпан")

## HDMI IN 1, 2, 3

**Видео:** 1080i, 720p, 576p, 576i, 480p, 480i

**Аудио:** Двухканальный линейный PCM 32, 44,1 и 48 кГц, 16, 20 и 24 бит

ПК (см. таблицу)

Аналоговый аудиовход (разъем типа minijack):  
500 мВ rms, импеданс 47 кОм (только HDMI IN 3)

## COMPONENT IN

Поддерживаемые форматы: 1080i, 720p, 576p, 576i, 480p, 480i

Y: Vp-p, 75 Ом, 0.3V отрицательная синхронизация

Pb/Cb: 0.7 Vp-p, 75 Ом

Pr/Cr: 0.7 Vp-p, 75 Ом

 Аудиовход (гнезда типа "тюльпан")  
500 мВ rms  
Импеданс: 47 кОм

**PC**  Вход PC (для подключения компьютера) (15 Dsub) (см. стр. 17)

G: 0.7 Vp-p, 75 Ом, не Sync on Green

B: 0.7 Vp-p, 75 Ом, не Sync on Green

R: 0.7 Vp-p, 75 Ом, не Sync on Green

HD: 1-5 Vp-p

VD: 1-5 Vp-p

 аудиовход для подключения ПК (разъем типа minijack)

 Гнездо для подключения наушников

 Разъем под CAM (Модуль ограниченного доступа)

Продолжение

**Выходная мощность звука:**

10 Вт + 10 Вт (RMS)

**Аксессуары, поставляемые в качестве опции**

- KDL-37S40xx/ KDL-32S40xx/ KDL-37U40xx/  
KDL-32U40xx/ KDL-37V40xx/ KDL-37V42xx/  
KDL-32V40xx/ KDL-32V42xx:  
Кронштейн для настенной установки SU-WL500
- KDL-26S40xx/ KDL-26U40xx/ KDL-26V40xx/  
KDL-26V42xx:  
Кронштейн для настенной установки SU-WL100

- KDL-37S40xx/ KDL-32S40xx/ KDL-37U40xx/ KDL-32U40xx/ KDL-37V40xx/ KDL-37V42xx/ KDL-32V40xx/ KDL-32V42xx:

Подставка под телевизор SU-FL300M

Конструкция и спецификации могут быть изменены без дополнительного оповещения.

**Характеристики входа для подключения ПК →**

Сигналы	Горизонтальная (пикселей)	Вертикальная (строк)	Горизонтальная частота (кГц)	Вертикальная частота (Гц)	Стандарт
VGA	640	480	31.5	60	VGA
SVGA	800	600	37.9	60	VESA Guidelines
XGA	1024	768	48.4	60	VESA Guidelines
WXGA	1280	768	47.4	60	VESA
	1280	768	47.8	60	VESA

- Вход PC данного телевизора не поддерживает Sync on Green или Composite Sync.
- Вход PC данного телевизора не поддерживает чересстрочные сигналы.
- Вход PC данного телевизора поддерживает сигналы, указанные в вышеприведенной таблице, с вертикальной частотой 60 Гц. При поступлении других сигналов на экране появится сообщение “НЕТ СИНХР.”.

**Характеристики для подключения ПК для входов HDMI IN 1, 2, 3**

Сигналы	Горизонтальная (пикселей)	Вертикальная (строк)	Горизонтальная частота (кГц)	Вертикальная частота (Гц)	Стандарт
VGA	640	480	31.5	60	VGA
SVGA	800	600	37.9	60	VESA Guidelines
XGA	1024	768	48.4	60	VESA Guidelines
WXGA	1280	768	47.4	60	VESA
WXGA	1280	768	47.8	60	VESA
WXGA	1360	768	47.7	60	VESA

# Поиск неисправностей

Посмотрите, не мигает ли индикатор (дежурного режима) красным светом.

## Если индикатор мигает

Активирована функция автодиагностики.

- 1 Подсчитайте, сколько раз мигает индикатор (дежурного режима) перед каждой двухсекундной паузой.

Например, он может мигнуть три раза, за этим последует пауза продолжительностью 2 секунды, после чего индикатор снова мигнет три раза и т.д.

- 2 Нажмите кнопку (дежурного режима), расположенную на верхней панели телевизора, чтобы выключить его, выньте вилку сетевого шнура из розетки и сообщите своему местному дилеру или специалистам сервисного центра Sony, как мигает индикатор (число миганий).

## Если индикатор не мигает

- 1 Выполните проверки в соответствии с нижеприведенной таблицей.
- 2 Если Вы не смогли устранить неисправность, обратитесь к квалифицированным специалистам по обслуживанию телевизоров.

## Изображение

**Нет ни изображения (темный экран), ни звука.**

- Проверьте правильность подключения антенны/кабеля.
- Включите телевизор в сеть, и нажмите кнопку (дежурного режима) на верхней панели телевизора.
- Если индикатор (дежурного режима) горит красным светом, нажмите кнопку I/.

**Нет изображения или информации меню от устройства, подключенного к Scart-разъему**

- С помощью кнопок (меню) / (выбор) выведите на экран список подключенных к телевизору устройств, затем выберите нужный источник входного сигнала.
- Проверьте правильность подсоединения дополнительных устройств к телевизору.

**Изображение двоится или видны ореолы (только в аналоговом режиме)**

- Проверьте правильность подключения антенны/кабеля.
- Проверьте место расположения и направление антенны.

**На экране видны только снег и помехи (только в аналоговом режиме)**

- Проверьте, не сломана или не погнута ли антенна.
- Проверьте, не истек ли срок службы антенны (3-5 лет при нормальных условиях, 1-2 года при использовании в районах на морском побережье).

**Помехи звука или изображения при просмотре ТВ канала (только в аналоговом режиме).**

- Откорректируйте параметр "АПЧ" (Автоматическая точная настройка) для улучшения приема сигнала изображения (стр. 26).

**Наличие на экране очень маленьких черных и/или ярких точек.**

- Изображение на экране ТВ панели складывается из точек (пикселей). Маленькие черные точки и/или яркие точки (пиксели) на экране не являются дефектом.

**Цветные передачи воспроизводятся в черно-белом изображении**

- Выберите "Сброс" (стр. 21).

**Отсутствие цвета или плохое качество цветов при просмотре сигнала, поданного через разъемы COMPONENT IN**

- Проверьте правильность соединения разъемов COMPONENT IN, а также убедитесь, что соответствующие разъемы плотно установлены в свои ответные части.

**Изображение на экране застывает**

- Проверьте уровень сигнала (стр. 28). Если линейка сигнала является красной (сигнал отсутствует) или желтой (слабый сигнал), проверьте подключение антенны/кабеля.

- Отсоедините подключенное к телевизору USB-совместимое устройство. Оно может быть неисправно или не поддерживаться данным телевизором. Для получения самой последней информации об USB-совместимых устройствах посетите указанный ниже Интернет-сайт.

<http://support.sony-europe.com/TV/compatibility/>

## Звук

**Хорошее качество изображения, но нет звука**

- Нажмите кнопку +/- от (Отключение звука).
- Проверьте, что для параметра "Динамик" установлена опция "Динамик ТВ" (стр. 22).

## Каналы

**Нужный канал не выводится на экран**

- Задайте другой режим работы (цифровой или аналоговый) и выберите нужный (цифровой или аналоговый) канал.

**Некоторые каналы не воспроизводятся на экране**

- Канал используется только для передачи кодированных/получаемых по подписке программ. Подпишитесь на платные услуги.
- Канал используется только для передачи данных (без звука или изображения).
- Запросите в теле вещательной компании информацию о передаваемой программе.

**Цифровые каналы не выводятся на экран**

- Обратитесь в местную сервисную службу, чтобы узнать, используется ли в Вашем регионе цифровое вещание.
- Перейдите на использование антенны с более высоким коэффициентом усиления.

## Общие

**Искажение изображения и/или звука**

- Держите телевизор вдали от источников электрических помех, таких как автомобили, мотоциклы? фены или оптические приборы.
- При установке дополнительных устройств оставляйте некоторое расстояние между ними и телевизором.
- Проверьте правильность подключения антенны/кабеля.
- Держите кабель антенны вдали от других соединительных кабелей.

**Телевизор автоматически выключается (телевизор входит в дежурный режим)**

- Проверьте, не активированы ли опции "Таймер выкл." или "Время Выкл." (стр. 24).
- Если в течение 10 минут на телевизор не поступает ТВ сигнал и за это время не была нажата ни одна кнопка, телевизор автоматически переходит в дежурный режим.

**Телевизор автоматически включается**

- Проверьте, не активирован ли "Время Вкл." (стр. 24).

**Невозможно выбрать некоторые источники входных сигналов**

- Выберите опцию "Предустановка AV" и отмените опцию "Пропуск" для данного источника входного сигнала (стр. 25).

**Не работает пульт ДУ**

- Замените батарейки.

**Канал не добавляется к списку избранных программ**

- В список избранных можно внести до 999 каналов.

**HDMI устройство отсутствует в "Список устройств HDMI"**

- Убедитесь в том, что Ваше устройство является совместимым с функцией контроля по HDMI.

**Настройка выполняется не на все каналы**

- См. информацию о поддержке кабельного телевидения на сайте поддержки. <http://support.sony-europe.com/TV/DVBC/>

**Не удается выбрать опцию "Выкл." для параметра "контроль по HDMI".**

- Если к телевизору подключено какое-либо аудиоустройство, совместимое с функцией контроля по HDMI, выбрать "Выкл." в этом меню нельзя. Если Вы хотите переключить аудиовыход на динамик телевизора, выберите опцию "Динамик ТВ" в меню "Динамик" (стр. 22)

## Wprowadzenie

Dziękujemy, że wybrali Państwo produkt firmy Sony. Przed przystąpieniem do eksploatacji telewizora należy dokładnie zapoznać się z treścią niniejszej instrukcji oraz zachować ją do wykorzystania w przyszłości.

## Utylizacja telewizora



### Pozbycie się zużytego sprzętu (stosowane w krajach Unii Europejskiej i w pozostałych krajach europejskich stosujących własne systemy zbiórki)

Ten symbol na produkcie lub jego opakowaniu oznacza, że produkt nie może być traktowany jako odpad komunalny, lecz powinno się go dostarczyć do odpowiedniego punktu zbiórki sprzętu elektrycznego i elektronicznego, w celu recyklingu. Odpowiednie zadysponowanie zużytego produktu zapobiega potencjalnym negatywnym wpływom na środowisko oraz zdrowie ludzi, jakie mogłyby wystąpić w przypadku niewłaściwego zagospodarowania odpadów. Recykling materiałów pomoże w ochronie środowiska naturalnego. W celu uzyskania bardziej szczegółowych informacji na temat recyklingu tego produktu, należy skontaktować się z lokalną jednostką samorządu terytorialnego, ze służbami zagospodarowywania odpadów lub ze sklepem, w którym zakupiony został ten produkt.



### Pozbywanie się zużytych baterii (stosowane w krajach Unii Europejskiej i w pozostałych krajach europejskich mających własne systemy zbiórki)

Ten symbol na baterii lub na jej opakowaniu oznacza, że bateria nie może być traktowana jako odpad komunalny. Odpowiednio gospodarując zużytymi bateriami, możesz zapobiec potencjalnym negatywnym wpływom na środowisko oraz zdrowie ludzi, jakie mogłyby wystąpić w przypadku niewłaściwego obchodzenia się z tymi odpadami. Recykling baterii pomoże chronić środowisko naturalne. W przypadku produktów, w których ze względu na bezpieczeństwo, poprawne działanie lub integralność danych wymagane jest stałe podłączenie do baterii, wymianę zużytej baterii należy zlecić wyłącznie wykwalifikowanemu personelowi stacji serwisowej. Aby mieć pewność, że bateria znajdująca się w zużytym sprzęcie elektrycznym i elektronicznym będzie właściwie zagospodarowana, należy dostarczyć sprzęt do odpowiedniego punktu zbiórki. W odniesieniu do wszystkich pozostałych zużytych baterii, prosimy o zapoznanie się z rozdziałem instrukcji obsługi produktu o bezpiecznym demontażu baterii. Zużyta baterię należy dostarczyć do właściwego punktu zbiórki. W celu uzyskania bardziej szczegółowych informacji na temat zbiórki i recyklingu baterii należy skontaktować się z lokalną jednostką samorządu terytorialnego, ze służbami zajmującymi się zagospodarowywaniem odpadów lub ze sklepem, w którym zakupiony został ten produkt.

Urządzenie zostało wyprodukowane przez Sony Corporation, 1-7-1 Konan Minato-ku Tokio, 108-0075 Japonia. Autoryzowanym przedstawicielem ds. kompatybilności elektromagnetycznej i bezpieczeństwa produktu jest Sony Deutschland GmbH, Hedelfinger Strasse 61, 70327 Stuttgart, Niemcy. W sprawach dotyczących serwisu lub gwarancji należy kontaktować się z punktem podanym w osobnym dokumencie serwisowym lub gwarancyjnym.

## Informacja dotycząca funkcji Telewizji Cyfrowej

- Wszystkie funkcje dotyczące Telewizji Cyfrowej (DVB) dostępne są tylko w krajach lub na obszarach, gdzie nadawane są sygnały cyfrowej telewizji naziemnej DVB-T (MPEG2) lub w miejscach, w których istnieje dostęp do kompatybilnych z urządzeniem sygnałów kablowych DVB-C (MPEG2). Prosimy skontaktować się z lokalnym sprzedawcą, aby ustalić, czy w miejscu Państwa zamieszkania można odbierać sygnały DVB-T lub zwrócić się do dostawcy usług kablowych o informacje, czy oferowane przez niego usługi DVB-C będą dostępne w zakupionym odbiorniku TV.
- Dostawca usług kablowych może doliczyć dodatkową opłatę za takie usługi oraz poprosić użytkownika o podpisanie stosownej umowy.
- Choć zakupiony model telewizora jest dostosowany do odbioru sygnałów telewizji naziemnej DVB-T oraz kablowej DVB-C, nie można zagwarantować jego kompatybilności z tworzonymi w przyszłości programami w formacie DVB-T lub DVB-C.
- W niektórych krajach lub regionach pewne funkcje Telewizji Cyfrowej lub kablowej DVB-C mogą być niedostępne.
- Szczegółowe informacje na temat funkcji DVB-C znajdują się na naszej stronie dotyczącej sygnałów przesyłanych drogą kablową: <http://support.sony-europe.com/TV/DVBC/>

## Informacje dot. znaków towarowych

- **DVB** jest zastrzeżonym znakiem towarowym projektu DVB
- Wyprodukowano na licencji BBE Sound, Inc. Licencji udzieliła BBE Sound, Inc. zgodnie z jednym lub większą liczbą następujących patentów amerykańskich: 5510752, 5736897. Nazwa "BBE" i symbol BBE są znakami towarowymi firmy BBE Sound, Inc.
- Wyprodukowano na licencji Dolby Laboratories. Nazwa "Dolby" i symbol podwójnej litery D **DD** są znakami towarowymi firmy Dolby Laboratories.
- Nazwa HDMI, logo HDMI oraz High-Definition Multimedia Interface są znakami towarowymi lub zastrzeżonymi znakami towarowymi firmy HDMI Licensing LLC.

**VIVA**  
DIGITAL  
HD3D Sound **BBE**

**VIRTUAL**  
**DD** **DOLBY**  
**SURROUND**

**HDMI**<sup>TM</sup>  
HIGH-DEFINITION MULTIMEDIA INTERFACE

- Ilustracje wykorzystane w niniejszej instrukcji dotyczą modelu KDL-32V4000 chyba, że podano inaczej.
- "x", który pojawia się w nazwie modelu, odpowiada cyfrowi oznaczającym wariant koloru.

# Spis treści

## Instrukcja podłączenia i programowania

4

Sprawdzenie wyposażenia.....	4
Informacje dotyczące bezpieczeństwa.....	8
Środki ostrożności.....	9
<b>Przegląd przycisków pilota .....</b>	<b>10</b>
<b>Przegląd przycisków i wskaźników telewizora.....</b>	<b>11</b>

## Odbiór audycji telewizyjnych

Odbiór audycji telewizyjnych.....	12
Sprawdzanie elektronicznego przewodnika po programach (EPG) <b>DVB</b> .....	14
Korzystanie z listy Ulubione cyfrowe <b>DVB</b> .....	15

## Korzystanie z dodatkowego sprzętu

Podłączanie dodatkowego sprzętu .....	16
Oglądanie obrazów z podłączonych urządzeń.....	17
Korzystanie z funkcji "Sterowanie przez HDMI" .....	18

## Korzystanie z funkcji MENU

Poruszanie się po menu.....	19
Menu Regulacja obrazu .....	20
Menu Regulacja dźwięku .....	21
Menu Funkcje.....	22
Menu Ustawienia.....	23
Menu Ustawienia cyfrowe <b>DVB</b> .....	26

## Informacje dodatkowe

Dane techniczne .....	28
Rozwiązywanie problemów.....	30

**DVB** : tylko w przypadku kanałów cyfrowych

 Przed rozpoczęciem eksploatacji telewizora należy zapoznać się z treścią rozdziału „Informacje dotyczące bezpieczeństwa” niniejszej instrukcji. Zachować instrukcję do wykorzystania w przyszłości.

# Instrukcja podłączenia i programowania

## 1: Sprawdzenie wyposażenia

Pilot RM-ED009 (1)

Bateria AA (typu R6) (2)

Podstawa (1)

Śruby mocujące podstawy (3)

### Wkładanie baterii do pilota

Wcisnąć i podnieść pokrywę.

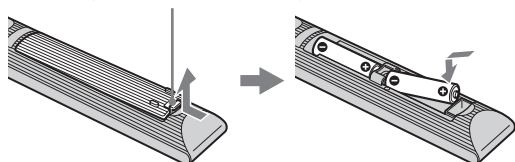

## 2: Zakładanie stojaka

- 1 Otworzyć pudło kartonowe i wyjąć stojak oraz śruby.

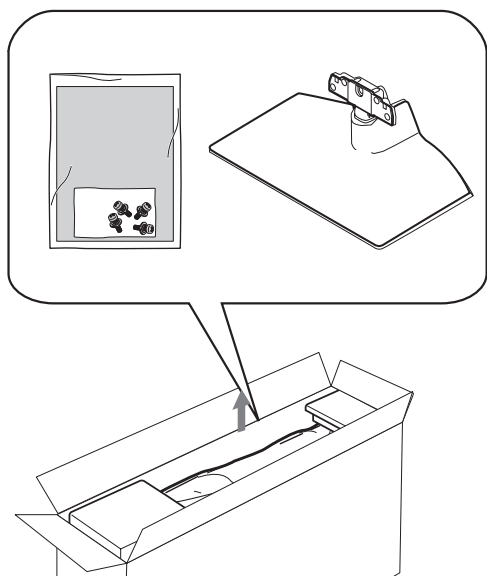

- 2 Umieścić odbiornik TV na stojaku. Należy uważać, aby nie uszkodzić kabli.

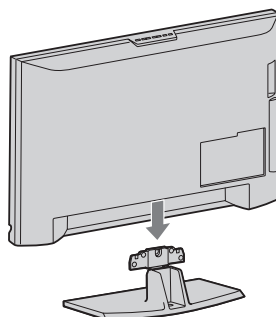

- 3 Przymocować stojak do odbiornika TV przy pomocy śrub dołączonych do wyposażenia.

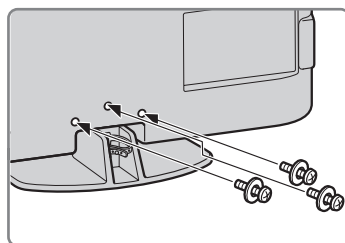

Jeśli pracuje się ze śrubokrętem elektrycznym, należy ustawić moment obrotowy na ok. 1,5 N·m (15 kgf·cm)



### 3: Podłączanie anteny/magnetowidu/nagrywarki DVD

Podłączanie anteny/  
televizji kablowej

Sygnał telewizji na-  
ziemnej lub kablowej

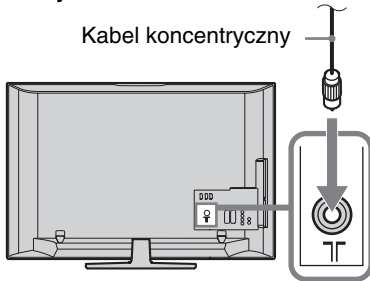

Podłączanie anteny/ telewizji kablowej/  
magnetowidu/nagrywarki DVD

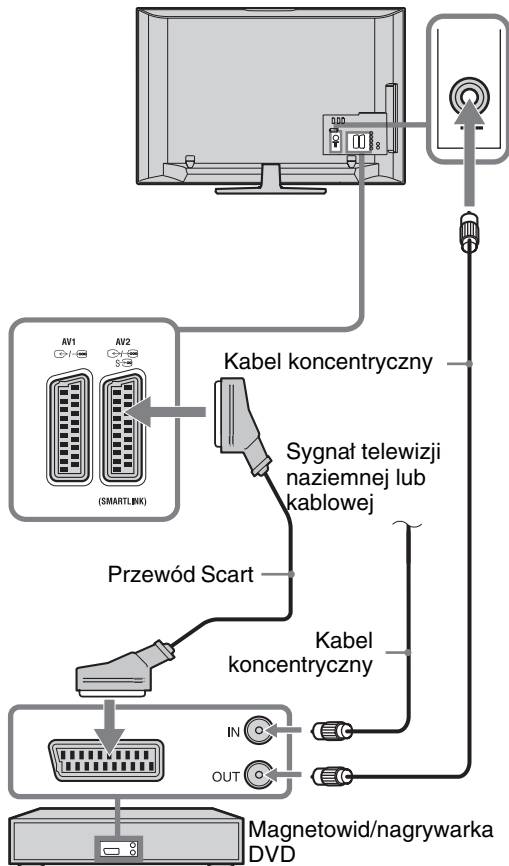

### 4: Zabezpieczenie telewizora przed przewróceniem

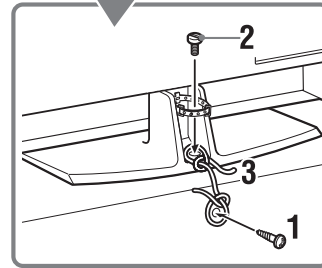
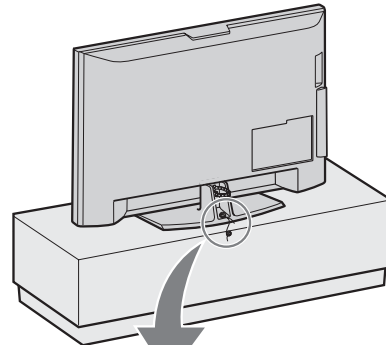

- 1 Wkręć wkręt do drewna (o średnicy 4 mm, nie należy do wyposażenia) w podstawkę pod telewizor.
- 2 Wkręć śrubę (M6 x 12, nie należy do wyposażenia) w otwór montażowy w telewizorze.
- 3 Połącz wkręt do drewna i śrubę przy pomocy mocnej linki.

### 5: Formowanie wiązki przewodów

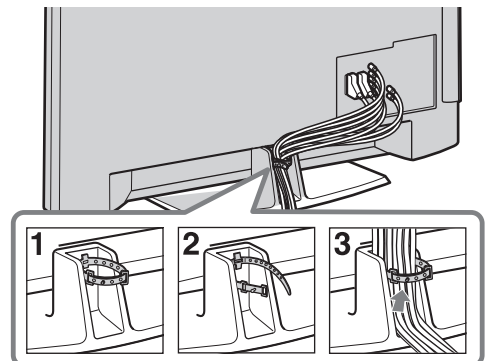

## 6: Wybór języka, kraju/regionu i lokalizacji

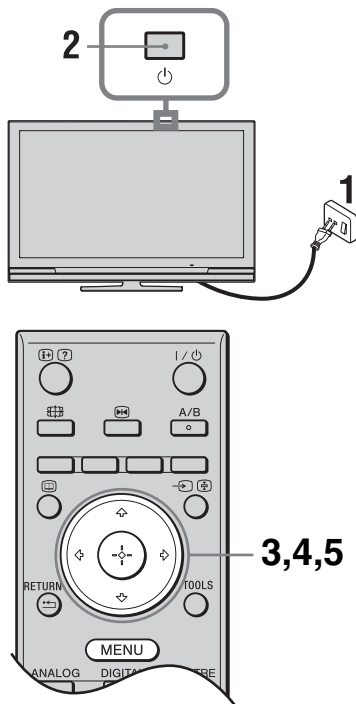

- 1 Podłączyć odbiornik TV do gniazdka sieciowego (220-240V AC, 50Hz).
- 2 Naciśnąć przycisk na odbiorniku. Przy pierwszym włączeniu telewizora na ekranie pojawia się menu Język.
- 3 Aby wybrać język wyświetlanych menu ekranowych, należy naciskać przyciski , a następnie naciskać .

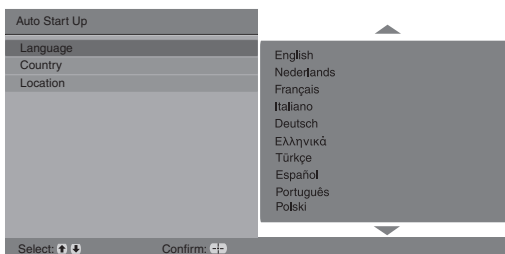

- 4 W celu dokonania wyboru kraju/regionu, w którym używany będzie odbiornik TV, nacisnąć , a następnie .



Jeśli kraju/regionu, w którym odbiornik będzie używany, nie ma na liście, zamiast nazwy kraju/regionu należy wybrać "-".

- 5 Naciśnij by wybrać typ lokalizacji, w której będzie używany telewizor, następnie nacisnij .



Sony zaleca korzystanie z "Dom", aby oszczędzać energię.

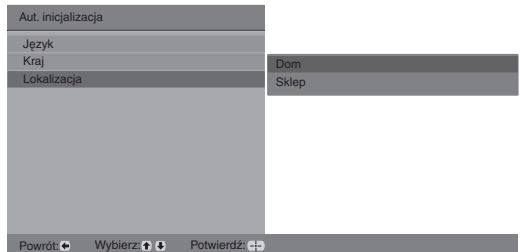

Operacja ta wybiera ustawienia początkowe trybu obrazu odpowiednie dla typowych warunków oświetlenia w wymienionych środowiskach.

## 7: Autoprogramowanie odbiornika

- 1 Naciśnąć przycisk .

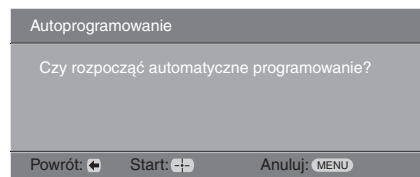

- 2 Za pomocą przycisków wybrać "Naziemna" lub "Kablowa", a następnie wcisnąć .

Po wybraniu "Kablowa" pojawia się ekran wyboru rodzaju wyszukiwania. Patrz "Strojenie telewizora do odbioru telewizji kablowej" (strona 7).

Odbiornik TV rozpoczyna wyszukiwanie wszystkich dostępnych kanałów cyfrowych, a następnie analogowych. Procedura ta zajmuje nieco czasu. Proszę nie naciskać żadnych przycisków na odbiorniku TV ani na pilocie.

### Jeśli wyświetli się komunikat żądający sprawdzenia podłączenia anteny

Nie znaleziono żadnych kanałów cyfrowych lub analogowych. Sprawdzić wszystkie połączenia antenowe/televizji kablowej, a następnie nacisnąć  $\oplus$  aby ponownie rozpocząć autoprogramowanie.

- 3 Gdy na ekranie zostanie wyświetlone menu Sortowania programów, należy postępować zgodnie z czynnościami opisanymi w rozdziale "Sortowanie programów" (strona 23).

Jeśli kolejność zachowanych w telewizorze kanałów analogowych ma pozostać niezmieniona, należy przejść do punktu 4.

- 4 Nacisnąć przycisk **MENU**, aby wyjść. Odbiornik TV jest teraz dostrojony do wszystkich dostępnych kanałów.



Gdy nie można odbierać sygnału kanałów cyfrowych lub gdy wybrano region, w którym brak kanałów cyfrowych, po wykonaniu kroku 3 należy ustawić czas.

### Strojenie telewizora do odbioru telewizji kablowej

- 1 Nacisnąć przycisk  $\oplus$ .
- 2 Nacisnąć  $\uparrow/\downarrow$ , aby wybrać "Rodzaj przeszukiwania", później  $\rightleftarrows$ , aby wybrać "Szybkie przeszukiwanie" lub "Pełne przeszukiwanie", a następnie nacisnąć  $\oplus$ .

**"Szybkie przeszukiwanie"**: Kanały są programowane zgodnie z informacjami operatora telewizji kablowej zawartymi w sygnale.

Zalecane ustawienie "Częstotliwości", "identyfikator sieci" oraz "Szybkość transmisji symb." to "Automat".

Ta opcja jest zalecana dla szybkiego strojenia, jeśli jest ono udostępnione przez Państwa dostawcę telewizji kablowej.

Jeśli "Szybkie przeszukiwanie" nie działa, należy skorzystać z metody "Pełne przeszukiwanie" opisanej poniżej.

**"Pełne przeszukiwanie"**: Wszystkie dostępne kanały są dostrojone i zapamiętane. Procedura ta zajmuje nieco czasu.

Opcja ta jest zalecana, gdy usługa "Szybkie przeszukiwanie" nie jest udostępniona przez dostawcę telewizji kablowej.

Dalsze informacje na temat dostawców telewizji kablowej dostępne są na naszej stronie internetowej dla dostawców/odbiorców sygnałów telewizji kablowej:

<http://support.sony-europe.com/TV/DVBC>

- 3 Za pomocą przycisków  $\leftarrow/\rightarrow/\downarrow$  wybrać "Start".

Odbiornik TV rozpoczyna wyszukiwanie kanałów. Nie naciskać żadnych przycisków na odbiorniku TV ani na pilocie.



U niektórych dostawców telewizji kablowej usługa "Szybkie przeszukiwanie" nie jest dostępna. Jeśli nie wykryto żadnych kanałów przy pomocy "Szybkie przeszukiwanie", należy wykonać "Pełne przeszukiwanie".

## Odkręcanie od odbiornika postawy do ustawienia na stole



Podstawę pozwalającą na ustawienie odbiornika TV na stoliku można odkręcić jedynie wtedy, gdy odbiornik będzie montowany na ścianie.

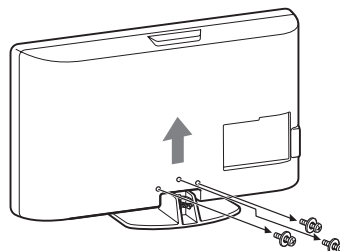

# Informacje dotyczące bezpieczeństwa

## Montaż i instalacja

Aby uniknąć ryzyka wybuchu pożaru, porażenia prądem elektrycznym, uszkodzenia sprzętu i/lub ewentualnych obrażeń ciała, odbiornik TV należy zainstalować zgodnie z instrukcjami podanymi poniżej.

### Instalacja

- Telewizor powinien być zainstalowany w pobliżu łatwo dostępnego gniazdka.
- Odbiornik należy ustawić na stabilnej, poziomej powierzchni.
- Montaż odbiornika na ścianie należy zlecić wykwalifikowanemu instalatorowi.
- Ze względów bezpieczeństwa zaleca się stosowanie akcesoriów Sony:
  - KDL-37S40xx/ KDL-32S40xx/ KDL-37U40xx/ KDL-32U40xx/ KDL-37V40xx/ KDL-37V42xx/ KDL-32V40xx/ KDL-32V42xx:  
Ściennego uchwyty mocującego SU-WL500
  - KDL-26S40xx/ KDL-26U40xx/ KDL-26V40xx/ KDL-26V42xx:  
Ściennego uchwyty mocującego SU-WL100
  - KDL-37S40xx/ KDL-32S40xx/ KDL-37U40xx/ KDL-32U40xx/ KDL-37V40xx/ KDL-37V42xx/ KDL-32V40xx/ KDL-32V42xx:  
Stolik pod telewizor SU-FL300M
- Do zamontowania haków na odbiorniku TV należy użyć śrub dołączonych w komplecie ze ściennym uchwytem mocującym. Śruby z kompletu są zwymiarowane w taki sposób, że ich długość liczona od czola haka od strony odbiornika TV wynosi od 8 mm do 12 mm. Średnica i długość śrub różnią się w zależności od modelu ściennego uchwyty mocującego. Stosowanie śrub innych niż dostarczane w komplecie może spowodować uszkodzenia wewnętrzne w odbiorniku TV, jego upadek, itp.

8 mm - 12 mm

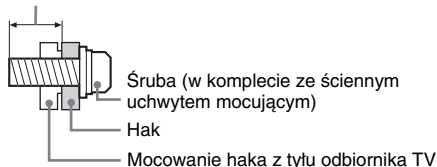

### Transport

- Przed rozpoczęciem przenoszenia odbiornika należy odłączyć od niego wszystkie kable.
- Do przenoszenia dużego odbiornika TV potrzeba dwóch lub trzech osób.
- Odbiornik należy przenosić w sposób pokazany na ilustracji po prawej stronie. Nie naciskać na ekran ciekłokrystaliczny (LCD).
- Podnosząc lub przesuwać odbiornik, należy mocno chwycić go od dołu.
- Podczas transportu odbiornik nie powinien być narażony na wstrząsy mechaniczne i nadmierne wibracje.
- Na czas transportu odbiornika do naprawy lub podczas przeprowadzki, należy zapakować go w oryginalny karton i elementy opakowania.

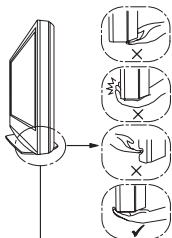
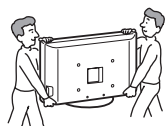

Trzymać ekran od spodu, nigdy za część przednią. Nie chwycać za wgłębienia. Nie przenosić trzymając za przezroczystą ramkę u dołu.

### Wentylacja

- Nie wolno zasłaniać otworów wentylacyjnych ani wkładać żadnych rzeczy do obudowy.
- Wokół odbiornika TV należy pozostawić trochę wolnej przestrzeni, tak jak to pokazano na rysunku poniżej.
- Zaleca się stosowanie oryginalnego ściennego uchwyty mocującego Sony, aby zapewnić odpowiednią wentylację.

#### Instalacja na ścianie

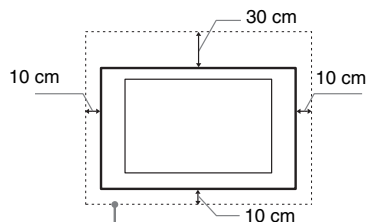

Pozostawić co najmniej tyle miejsca wokół odbiornika TV.

#### Instalacja na podstawie

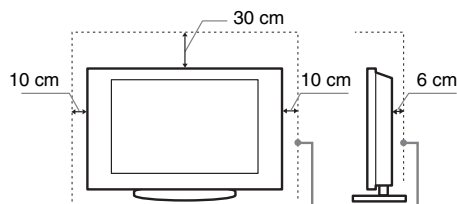

Pozostawić co najmniej tyle miejsca wokół odbiornika TV.

- Aby zapewnić właściwą wentylację i zapobiec osiadananiu brudu lub kurzu:
  - Nie należy ustawiać odbiornika TV ekranem do góry, montować go do góry nogami, odwróconego tyłem lub bokiem.
  - Nie należy ustawiać odbiornika TV na półce, dywanie, łóżku lub w szafce.
  - Nie należy przykrywać odbiornika TV materiałami, np. zasłonami lub innymi przedmiotami, takimi jak gazety itp.
  - Nie należy instalować odbiornika tak, jak to pokazano na rysunkach poniżej.

Obieg powietrza jest zablokowany.

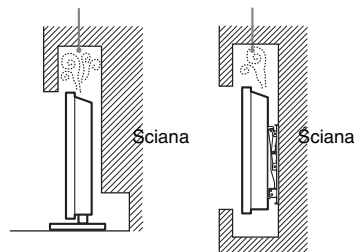

### Przewód zasilający

Aby uniknąć ryzyka wybuchu pożaru, porażenia prądem elektrycznym, uszkodzenia sprzętu i/lub ewentualnych obrażeń ciała, z przewodem zasilającym i gniazdem sieciowym należy postępować w następujący sposób:

- Należy używać wyłącznie przewodów zasilających dostarczonych przez Sony, a nie przez innych dostawców.
- Wtyczka powinna być całkowicie włożona do gniazda sieciowego.
- Odbiornik TV jest przystosowany do zasilania wyłącznie napięciem 220-240 V AC.
- W celu zachowania bezpieczeństwa, podczas dokonywania połączeń, należy wyjąć wtyczkę przewodu zasilającego z gniazdka oraz uważać, aby nie nadepnąć na przewód.
- Przed przystąpieniem do serwisowania lub przesuwania odbiornika TV, należy wyjąć wtyczkę przewodu zasilającego z gniazdka.
- Przewód zasilający powinien znajdować się z dala od źródeł ciepła.
- Należy regularnie wyjmować wtyczkę z gniazdka i czyścić ją. Jeśli wtyczka jest pokryta kurzem i gromadzi wilgoć, jej właściwości izolujące mogą ulec pogorszeniu, co może być przyczyną pożaru.

## Uwagi

- Dostarczonego w zestawie przewodu zasilającego nie należy używać do jakichkolwiek innych urządzeń.
- Należy uważać, aby nie przycisnąć, nie zgiąć ani nie skrócić nadmiernie przewodu zasilającego. Może to spowodować uszkodzenie izolacji lub urwanie żył przewodu.
- Nie należy przerabiać przewodu zasilającego.
- Na przewodzie zasilającym nie należy kłaść ciężkich przedmiotów.
- Podczas odłączania nie wolno ciągnąć za sam przewód.
- Nie należy podłączać zbyt wielu urządzeń do tego samego gniazda sieciowego.
- Nie należy używać gniazd sieciowych słabo trzymających wtyczkę.

## Niedozwolone użycie

Odbiornika TV nie należy instalować oraz eksploatować w miejscach, warunkach lub okolicznościach, jakie opisano poniżej. Niezastosowanie się do poniższych zaleceń może prowadzić do wadliwej pracy odbiornika, a nawet pożaru, porażenia prądem elektrycznym, uszkodzenia sprzętu i/lub obrażeń ciała.

### Miejsce:

Odbiornika TV nie należy montować na zewnątrz pomieszczeń (w miejscach narażonych na bezpośrednie działanie promieni słonecznych), nad morzem, na statku lub innej jednostce pływającej, w pojeździe, w instytucjach ochrony zdrowia, w miejscach niestabilnych lub narażonych na działanie wody, deszczu, wilgoci lub dymu.

### Warunki:

Nie należy umieszczać telewizora w miejscach gorących, wilgotnych lub nadmiernie zapylnych; w miejscach, w których do wnętrza mogą dostawać się owady; w miejscach, w których może być narażony na działanie wibracji mechanicznych lub w pobliżu przedmiotów palnych (świeczek, itp.). Odbiornik TV należy chronić przed zalaniem i nie stawiać na nim żadnych przedmiotów wypełnionych wodą, np. wazonów.

### Okoliczności:

Odbiornika TV nie należy dotykać mokrymi rękoma, przy zdjętej obudowie lub z akcesoriami, które nie są zalecane przez producenta. W czasie burz z wyładowaniami atmosferycznymi należy wyjąć wtyczkę przewodu zasilającego telewizora z gniazdka i odłączyć przewód antenowy.

## Kawałki szkła lub uszkodzenia:

- W odbiornik nie należy rzucać żadnymi przedmiotami. Może to spowodować uszkodzenie szkła ekranu i prowadzić do poważnych obrażeń ciała.
- W przypadku pęknięcia powierzchni ekranu lub obudowy telewizora, przed dotknięciem odbiornika należy wyjąć wtyczkę przewodu zasilającego z gniazdka. Niezastosowanie się do powyższego zalecenia może spowodować porażenie prądem elektrycznym.

## Gdy odbiornik TV nie jest używany

- Mając na uwadze kwestie ochrony środowiska i bezpieczeństwa, zaleca się odłączenie odbiornika od źródła zasilania, jeśli nie będzie on używany przez kilka dni.
- Ponieważ wyłączenie odbiornika telewizyjnego nie powoduje odcięcia zasilania, w celu całkowitego wyłączenia urządzenia należy wyciągnąć wtyczkę przewodu zasilającego z gniazda sieciowego.
- Niektóre odbiorniki mogą być jednak wyposażone w funkcje wymagające pozostawienia ich w trybie gotowości.

## Zalecenia dot. bezpieczeństwa dzieci

- Nie należy pozwalać, aby na odbiornik TV wspinały się dzieci.
- Małe akcesoria należy przechowywać z dala od dzieci tak, aby uniknąć ryzyka ich przypadkowego połknięcia.

## Co robić w przypadku wystąpienia problemów...

W przypadku wystąpienia jednego z poniższych problemów należy bezwzględnie **wyłączyć** odbiornik TV oraz wyjąć wtyczkę zasilającą z gniazda sieciowego. Należy zwrócić się do punktu sprzedaży lub punktu serwisowego firmy Sony z prośbą o sprawdzenie odbiornika przez wykwalifikowanego serwisanta.

## W przypadku:

- Uszkodzenia przewodu zasilającego.
- Gniazd sieciowych słabo trzymających wtyczkę.
- Uszkodzenia odbiornika w wyniku jego upuszczenia lub uderzenia przez obiekt obcy.
- Dostania się do wnętrza odbiornika cieczy lub przedmiotów obcych.

# Środki ostrożności

## Oglądanie telewizji

- Program telewizyjny powinien być oglądany w pomieszczeniu o umiarkowanym oświetleniu, ponieważ oglądanie go w słabym świetle lub przez dłuższy czas jest męczące dla oczu.
- Podczas korzystania ze słuchawek należy unikać nadmiernego poziomu głośności ze względu na ryzyko uszkodzenia słuchu.

## Ekran LCD

- Chociaż ekran LCD został wykonany z wykorzystaniem technologii wysokiej precyzji, dzięki której aktywnych jest ponad 99,99% pikseli, na ekranie mogą pojawiać się czarne plamki lub jasne kropki (w kolorze czerwonym, niebieskim lub zielonym). Jest to jednak właściwość wynikająca z konstrukcji ekranu LCD i nie jest objawem usterki.
- Nie wolno naciskać ani drapać przedniego filtra, a także kłaść na odbiorniku TV żadnych przedmiotów. Może to spowodować zakłócenia obrazu lub uszkodzenie ekranu LCD.
- Jeśli odbiornik TV jest używany w zimnym miejscu, na obrazie mogą wystąpić plamy lub obraz może stać się ciemny. Nie jest to oznaką uszkodzenia telewizora. Zjawiska te zanikają w miarę wzrostu temperatury.
- Długotrwałe wyświetlanie obrazów nieruchomych może spowodować wystąpienie obrazów wtórnych (tzw. zjawy). Mogą one zniknąć po krótkiej chwili.
- Ekran i obudowa nagrzewają się podczas pracy telewizora. Nie jest to oznaką uszkodzenia urządzenia.
- Ekran LCD zawiera niewielką ilość ciekłych kryształów. Niektóre lampy fluorescencyjne umieszczone w odbiorniku TV zawierają również rtęć. Podczas utylizacji należy przestrzegać lokalnych zaleceń i przepisów.

## Obchodzenie się z powierzchnią ekranu/obudową odbiornika TV i ich czyszczenie

Przed przystąpieniem do czyszczenia należy wyjąć wtyczkę przewodu zasilającego z gniazdka.

Aby uniknąć pogorszenia stanu materiału lub powłoki ekranu odbiornika, należy postępować zgodnie z poniższymi środkami ostrożności.

- Aby usunąć kurz z powierzchni ekranu/obudowy, należy wytrzeć go delikatnie za pomocą miękkiej ściereczki. Jeśli nie można usunąć kurzu, należy wytrzeć ekran za pomocą miękkiej ściereczki lekko zwilżonej rozcieńczonym roztworem delikatnego detergentu.
- Nie należy używać szorstkich gąbek, środków czyszczących na bazie zasad lub kwasów, proszków do czyszczenia ani lotnych rozpuszczalników, takich jak alkohol, benzyna, rozcieńczalnik czy środek owadobójczy. Używanie takich środków lub długotrwały kontakt z gumą lub winylem może spowodować uszkodzenie powierzchni ekranu lub obudowy.
- Aby zapewnić prawidłową wentylację, zalecane jest okresowe odkurzanie otworu wentylacyjnego.
- Regulację kąta nachylenia odbiornika należy wykonywać powolnym ruchem tak, aby odbiornik nie spadł lub nie zsunął się z podstawy na telewizor.

## Urządzenia dodatkowe

W pobliżu odbiornika TV nie należy umieszczać urządzeń dodatkowych lub urządzeń emitujących promieniowanie elektromagnetyczne. Może to spowodować zakłócenia obrazu i/lub dźwięku.

## Baterie

- Przy wkładaniu baterii do pilota zachować właściwą biegunowość.
- Nie należy używać różnych typów baterii jednocześnie ani łączyć starych baterii z nowymi.
- Zużyte baterie należy utylizować w sposób nieszkodliwy dla środowiska naturalnego. W niektórych regionach sposób utylizacji zużytych baterii mogą regulować stosowne przepisy. Należy skontaktować się w tej sprawie z lokalnymi władzami.
- Należy ostrożnie obchodzić się z pilotem. Nie należy nim rzucać, chodzić po nim, ani wylewać na niego żadnych płynów.
- Nie należy kłaść pilota w pobliżu źródeł ciepła lub w miejscach narażonych na bezpośrednie działanie promieni słonecznych. Chronić je przed wilgocią.

# Przegląd przycisków pilota

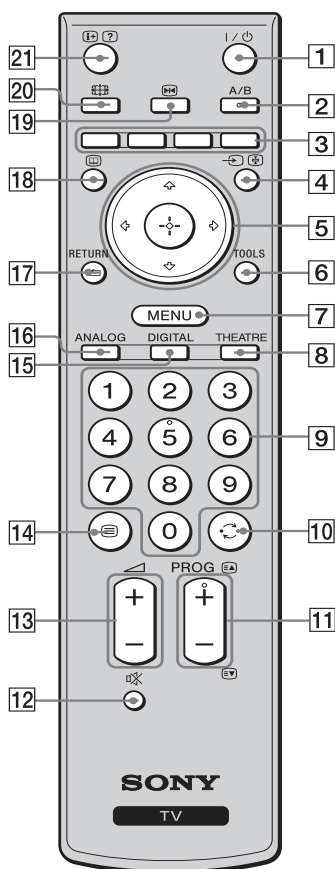

- 1** I/⏻ – Tryb czuwania odbiornika TV  
Włączenie i wyłączenie odbiornika TV z trybu czuwania.
- 2** A/B – Podwójny dźwięk (strona 21)
- 3** Kolorowe przyciski (strona 13, 14, 15)
- 4** →/⏸ – Wybór wejścia / Zatrzymanie tekstu
  - W trybie TV: Wybór sygnału wejściowego z urządzenia podłączonego do gniazd TV (strona 17).
  - W trybie Telegazety (strona 13): Zatrzymuje aktualnie wyświetlaną stronę.
- 5** ⏮/⏪/⏩/⏭
- 6** TOOLS (strona 13, 18)  
Umożliwia dostęp do różnych opcji wyświetlania oraz zmianę/regulacje w zależności od źródła i formatu ekranu.
- 7** MENU (strona 19)
- 8** THEATRE  
Tryb Teatr można włączyć (Wł.) lub wyłączyć (Wył.). Przy włączonym trybie Teatr, optymalne wyjście audio (jeśli obraz jest podłączony do systemu audio przy pomocy przewodu HDMI) oraz jakość obrazu dla filmów wideo są ustawiane automatycznie.
- 9** Przyciski numeryczne
  - W trybie TV: Wybór kanałów. W przypadku kanałów o numerze 10 i powyżej, drugą i trzecią cyfrę należy wcisnąć bardzo szybko.
  - W trybie Telegazety: Aby wybrać daną stronę, należy za pomocą przycisków numerycznych wprowadzić jej trzycyfrowy numer.
- 10** ⏪ – Poprzedni kanał  
Powrót do poprzednio oglądanego kanału (dłużej niż pięć sekund).
- 11** PROG +/-/⏮/⏭
  - W trybie TV: Wybór następnego (+) lub poprzedniego (-) kanału.
  - W trybie Telegazety (strona 13): Wybór następnej (⏮) lub poprzedniej (⏭) strony.
- 12** 🔊 – Wyłączenie dźwięku
- 13** 🔊 +/- – Głośność
- 14** ☰ – Tekst (strona 13)
- 15** DIGITAL – Tryb cyfrowy (strona 12)
- 16** ANALOG – Tryb analogowy (strona 12)
- 17** ⏪ – RETURN  
Powrót do poprzedniego ekranu w wyświetlanym menu.
- 18** ⏸ – EPG (Cyfrowy elektroniczny przewodnik po programach) (strona 14)
- 19** ⏸ – Zatrzymanie obrazu (strona 13)  
Zatrzymanie obrazu na ekranie TV.
- 20** 📺 – Tryb ekranowy (strona 13)
- 21** ⓘ/? – Info / Wywołanie tekstu
  - W trybie cyfrowym: Wyświetlanie lub wyłączenie danych aktualnie oglądanego programu.
  - W trybie analogowym: Wyświetlanie lub wyłączenie informacji takich jak: aktualny numer kanału i format ekranu.
  - W trybie Telegazety (strona 13): Wywołanie ukrytych informacji (np. odpowiedzi do pytań).



- Przycisk nr 5, PROG + oraz A/B mają delikatnie wyczuwalne pod palcami wypustki. Ułatwiają one orientację przy obsłudze odbiornika TV.
- Tryb Teatr wyłącza się wraz z wyłączeniem odbiornika TV.

# Przegląd przycisków i wskaźników telewizora

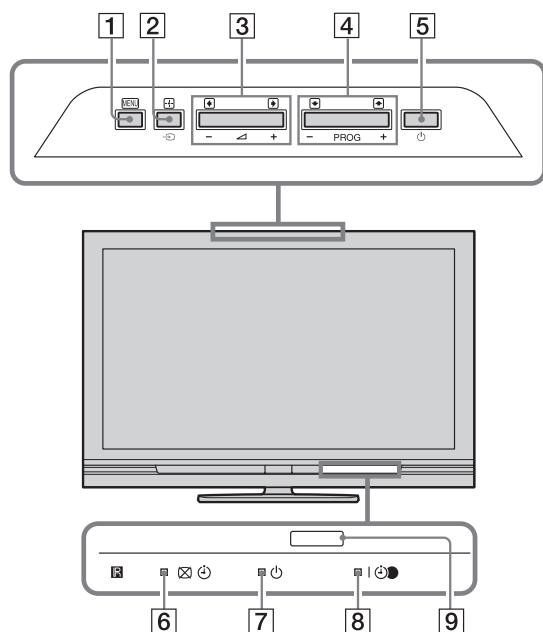

(tylko KDL-37/32/26S40xx, KDL-37/32/26U40xx)

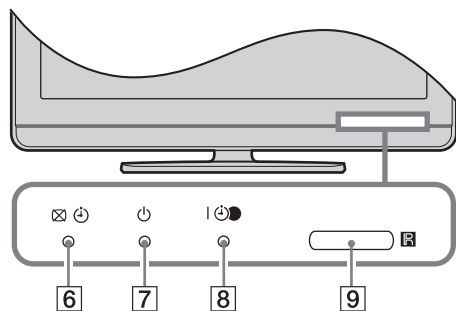

## 1 MENU (strona 19)

## 2 ↵/⊕ – Wybór wejścia/OK

- W trybie TV: Wybór sygnału wejściowego z urządzenia podłączonego do gniazd TV (strona 17).
- W menu TV: Wybór menu lub opcji oraz potwierdzenie wybranych ustawień.

## 3 ↶ +/-

- W trybie TV: Zwiększenie (+) lub zmniejszenie (-) głośności.
- W menu TV: Przewinięcie opcji w prawo (↶) lub w lewo (↷).

## 4 PROG +/-/⏮/⏭

- W trybie TV: Wybór następnego (+) lub poprzedniego (-) kanału.
- W menu TV: Przewinięcie opcji w górę (⏮) lub w dół (⏭).

## 5 ⏻ – Zasilanie

Włączenie lub wyłączenie odbiornika TV.

W celu zupełnego odłączenia odbiornika TV, należy wyjąć wtyczkę z gniazda sieciowego.

## 6 ☒ ⏻ – Wskaźnik Bez obrazu / Timer

- Pali się na zielono, gdy obraz jest wyłączony (strona 22).
- Zapala się na pomarańczowo, gdy ustawiony jest timer (strona 23).

## 7 ⏻ – Wskaźnik trybu czuwania

Pali się na czerwono, gdy telewizor jest w trybie czuwania.

## 8 I ⏻ – Wskaźnik zasilania / programatora nagrywania

- Pali się na zielono, gdy telewizor jest włączony.
- Zapala się na pomarańczowo, gdy ustawiony jest programator nagrywania (strona 14).
- Pali się na czerwono podczas nagrywania z użyciem programatora.

## 9 Czujnik pilota

- Odbiera sygnały podczerwone z pilota.
- Nie kłaść niczego na czujnik, aby mógł on pracować prawidłowo.



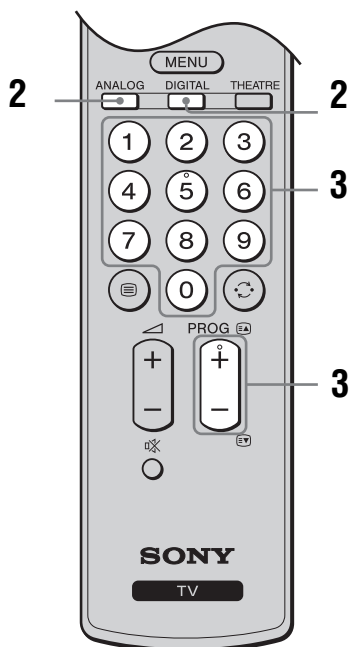
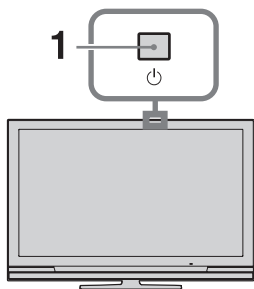

Przed wyjęciem przewodu zasilającego z gniazdka upewnij się, czy telewizor jest wyłączony. Wyciągnięcie przewodu zasilającego z gniazdka, gdy odbiornik TV jest jeszcze włączony, może spowodować, że wskaźnik pozostanie włączony lub może doprowadzić do nieprawidłowości w działaniu odbiornika.

## Odbiór audycji telewizyjnych



**1** W celu włączenia odbiornika należy nacisnąć przycisk .

Gdy odbiornik TV jest w trybie czuwania (wskaźnik  (czuwanie) z przodu telewizora jest czerwony), aby włączyć odbiornik TV należy wcisnąć przycisk  na pilocie.

**2** Nacisnąć przycisk **DIGITAL**, aby uruchomić tryb cyfrowy lub przycisk **ANALOG**, aby uruchomić tryb analogowy.

Dostępność kanałów zależy od trybu, w jakim pracuje telewizor.

**3** Nacisnąć przyciski numeryczne lub **PROG +/-**, aby wybrać kanał telewizyjny.









Aby przyciskami numerycznymi wybrać numer kanału 10 lub wyższy, drugą i trzecią cyfrę należy wcisnąć w ciągu 2 sekund.

Aby wybrać kanał cyfrowy przy użyciu cyfrowego elektronicznego przewodnika po programach (EPG), patrz strona 14.







### W trybie cyfrowym

Na chwilę pojawia się baner informacyjny.

Mogą się na nim znajdować następujące ikonki:

- : Program radiowy
- : Program zakodowany/dostępny po wykupieniu abonamentu
- : Dostępne różne wersje językowe audio
- : Dostępne napisy u dołu ekranu
- : Dostępne napisy dla osób niesłyszących
- : Zalecany minimalny wiek dla oglądania aktualnego programu (od 4 do 18 lat)
- : Ochrona przed dziećmi
- : Aktualny program jest nagrywany

### Czynności dodatkowe

Aby	Należy
Włączyć TV z trybu czuwania bez dźwięku	Nacisnąć  . Naciskając przyciski  +/--ustawić poziom głośności.
Ustawić poziom głośności	Nacisnąć przycisk  + (aby zwiększyć poziom głośności)/ - (aby zmniejszyć poziom głośności).
Uzyskać dostęp do tabeli spisu programów (tylko w trybie analogowym)	Nacisnąć  . Aby wybrać kanał analogowy, nacisnąć przycisk   , a następnie nacisnąć  .



## Abym wejść na strony Telegazety

Nacisnąć . Po każdorazowym naciśnięciu przycisku , ekran zmienia się w następujący sposób:

Tekst → Tekst na obrazie telewizyjnym (tryb mieszany) → Bez tekstu (wyjście z trybu Telegazety)

Abym wybrać stronę, naciskać przyciski numeryczne lub **PROG +/-**.

Abym zatrzymać stronę, nacisnąć przycisk / .

Abym pokazać na ekranie ukryte informacje, nacisnąć przycisk / .



Jeśli u dołu strony Telegazety pojawiają się opcje w czterech kolorach, dostępna jest usługa szybkiego dostępu Fastext. Usługa Fastext umożliwia szybki i łatwy dostęp do stron. Abym wejść na stronę, nacisnąć przycisk w odpowiadającym danej stronie kolorze.

## Zatrzymanie obrazu:

Opcja umożliwiająca zatrzymanie obrazu na ekranie telewizora (np. abym zanotować numer telefonu lub przepis kulinarny).

- 1 Nacisnąć na pilocie.
- 2 Naciskać przyciski / / / , abym ustawić położenie okna obrazu.
- 3 Abym zamknąć okno, nacisnąć .
- 4 Abym powrócić do normalnego obrazu telewizora, ponownie nacisnąć .



Funkcja niedostępna dla HDMI 1, HDMI 2, HDMI 3, COMP oraz wejścia PC.

## Abym ręcznie zmienić format obrazu stosownie do transmitowanego programu

Kilka razy wcisnąć , abym wybrać żądany format obrazu.

### Smart\*

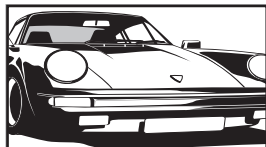

Wyświetla konwencjonalny obraz telewizyjny 4:3 z imitacją efektu szerokoekranowego. Obraz w formacie 4:3 wypełnia cały ekran.

### 4:3

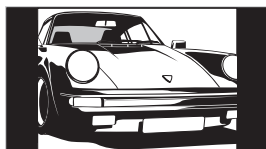

Wyświetla audycje TV w konwencjonalnym formacie 4:3 (np. telewizja nie szerokoekranowa) w prawidłowych proporcjach.

### Wide

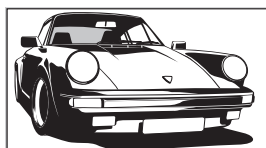

Wyświetla panoramiczny obraz telewizyjny (16:9) w prawidłowych proporcjach.

### Zoom\*

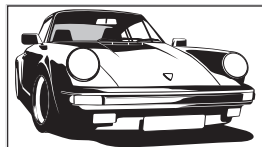

Wyświetla obrazy kinowe w prawidłowych proporcjach.

### 14:9\*

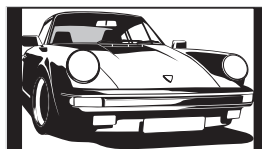

Wyświetla audycje TV formatu 14:9 w prawidłowych proporcjach. Wskutek tego, na ekranie widoczne są czarne obszary na brzegach.

\* Obraz może być częściowo obcięty od góry i od dołu.



- Obrazy o źródłowym sygnale HD mogą być wyświetlane tylko trybie "Wide".
- Nie można wybrać tej funkcji, gdy wyświetla się baner cyfrowy.
- Niektóre znaki lub litery u góry lub na dole obrazu mogą być niewidoczne w trybie Smart. W takim wypadku można wybrać "Rozmiar V" z menu "Ustawienia ekranu" i dokonać regulacji w pionie, abym były one widoczne.



- Gdy "Autoformatowanie" jest ustawiony na "W1.", odbiornik TV automatycznie wybierze tryb najlepiej dostosowany do rodzaju audycji telewizyjnej (strona 22).
- Można wyregulować pozycję obrazu wybierając "Smart" (50Hz), "14:9" lub "Zoom". Za pomocą przycisków / przesunąć w górę lub w dół (np. w celu przeczytania napisów).

## Korzystanie z menu Narzędzia

Nacisnąć przycisk **TOOLS**, abym przywołać następujące opcje podczas oglądania programu telewizyjnego.

Opcje	Opis
Zamknij	Zamyka menu Narzędzia.
Tryb obrazu	Patrz strona 20.
Efekt dźwiękowy	Patrz strona 21.
Głośnik	Patrz strona 21.
Język audio (tylko w trybie cyfrowym)	Patrz strona 26.
Ustawienia napisów (tylko w trybie cyfrowym)	Patrz strona 26.
Timer wyłączenia	Patrz strona 23.
Oszcz. energii	Patrz strona 22.
Informacje o systemie (tylko w trybie cyfrowym)	Wyświetla ekran Informacje o systemie.

























































# Sprawdzanie elektronicznego przewodnika po programach (EPG) DV3\*



Cyfrowy elektroniczny przewodnik po programach (EPG).

\* W niektórych krajach/regionach ta funkcja może być niedostępna.

- 1 W trybie cyfrowym, naciśnąć .
- 2 Wykonać wybraną operację zgodnie z następującą tabelą lub z komunikatem na ekranie.

Aby	Należy
Obejrzeć program	Za pomocą przycisków  /  /  /  wybrać program, a następnie naciśnąć  .
Wyłączyć EPG	Naciśnąć przycisk  .
Wyświetlić informacje o programach wg kategorii –Lista kategorii	<ol style="list-style-type: none"> <li>1 Naciśnąć niebieski przycisk.</li> <li>2 Za pomocą przycisków / wybrać kategorię, a następnie naciśnąć .</li> </ol>
Ustawić program, który ma być nagrywany – Programator nagrywania	<ol style="list-style-type: none"> <li>1 Za pomocą przycisków /// wybrać program, który ma zostać nagrany, a następnie naciśnąć /.</li> <li>2 Za pomocą przycisków / wybrać "Programator nagrywania".</li> <li>3 Naciśnąć , aby ustawić timery odbiornika TV i magnetowidu lub nagrywarki DVD. Obok informacji dot. danego programu pojawi się symbol . Wskaźnik  znajdujący się z przodu odbiornika TV zaświeci się na pomarańczowo.</li> </ol> <p> Aby nagrać aktualnie oglądany program, wcisnąć /.</p>
Ustawić, aby program był wyświetlany na ekranie automatycznie po jego rozpoczęciu – Przypomnienie	<ol style="list-style-type: none"> <li>1 Za pomocą przycisków /// wybrać program, który ma być wyświetlany, a następnie naciśnąć /.</li> <li>2 Za pomocą przycisków / wybrać "Przypomnienie", a następnie wcisnąć .</li> </ol> <p>Obok informacji dot. danego programu pojawi się symbol . Kontrolka   na przednim panelu TV zapala się na pomarańczowo.</p> <p> Jeśli odbiornik został przełączony w stan czuwania, automatycznie włączy się on w momencie rozpoczęcia danego programu.</p>
Ustawić czas i datę programu, który ma zostać nagrany – Ręczny programator nagrywania	<ol style="list-style-type: none"> <li>1 Za pomocą przycisków /// wybrać program, który ma zostać nagrany, a następnie naciśnąć /.</li> <li>2 Za pomocą przycisków / wybrać "Ręczny programator nagrywania", a następnie wcisnąć .</li> <li>3 Za pomocą przycisków / wybrać datę, a następnie naciśnąć .</li> <li>4 Ustawić godzinę rozpoczęcia i zakończenia nagrywania podobnie jak to opisano w kroku 3.</li> <li>5 Za pomocą przycisków / wybrać program, a następnie wcisnąć .</li> <li>6 Naciśnąć , aby ustawić timery odbiornika TV i magnetowidu lub nagrywarki DVD.  Obok informacji dot. danego programu pojawi się symbol . Wskaźnik  znajdujący się z przodu odbiornika TV zaświeci się na pomarańczowo. Aby nagrać aktualnie oglądany program, wcisnąć /.</li> </ol>

Aby	Należy
Skasować nagrywanie/przypomnienie – Lista programatora	<ol style="list-style-type: none"> <li>1 Nacisnąć <b>[+]/[?]</b>.</li> <li>2 Za pomocą przycisków <b>↑/↓</b> wybrać "Lista programatora", a następnie wcisnąć <b>[+]</b>.</li> <li>3 Za pomocą przycisków <b>↑/↓</b> wybrać program, który ma zostać skasowany, a następnie wcisnąć <b>[+]</b>.</li> <li>4 Za pomocą przycisków <b>↑/↓</b> wybrać "Wykasuj ustaw. programatora", a następnie wcisnąć <b>[+]</b>. Pojawi się okienko informujące o planowanym skasowaniu programu.</li> <li>5 Nacisnąć <b>[←/→]</b>, aby wybrać "Tak", a następnie potwierdzić <b>[+]</b>.</li> </ol>



- Nagrywanie przy użyciu timera magnetowidu lub nagrywarki DVD można ustawić w odbiorniku TV tylko wtedy, jeśli magnetowid lub nagrywarka DVD obsługuje złącze Smartlink. Jeśli magnetowid lub nagrywarka DVD nie obsługuje Smartlink, pojawi się komunikat przypominający o konieczności ustawieniu timera magnetowidu lub nagrywarki DVD. Jednak zależnie od rodzaju podłączonej nagrywarki, nastawienie to może być niedostępne nawet jeżeli nagrywarka jest zgodna z funkcją SmartLink. Szczegółowe informacje, zobacz w instrukcji obsługi dostarczonej razem z nagrywarką.
- Po rozpoczęciu nagrywania, telewizor można przełączyć w tryb czuwania, ale nie należy go wyłączać, gdyż może to spowodować anulowanie nagrywania.
- Jeśli wybrano funkcję ograniczenia wiekowego dla programów, na ekranie pojawi się komunikat z prośbą o podanie kodu PIN. Szczegółowe informacje, patrz "Ochrona przed dziećmi" na stronie 27.
- W przypadku wyjęcia wtyczki przewodu zasilającego odbiornika TV z gniazdka lub w przypadku braku zasilania, niektóre z zaprogramowanych operacji mogą zostać skasowane.

## Korzystanie z listy Ulubione cyfrowe DVB\*



Lista Ulubione

\* W niektórych krajach/regionach ta funkcja może być niedostępna.

Funkcja Ulubione umożliwia ułożenie do czterech list ulubionych programów.

- 1 Nacisnąć przycisk **MENU**.
- 2 Za pomocą przycisków **↑/↓** wybrać "Ulubione cyfrowe", a następnie wcisnąć **[+]**.
- 3 Wykonać wybraną operację zgodnie z następującą tabelą lub z komunikatem na ekranie.

Aby	Należy
Po raz pierwszy stworzyć swoją listę Ulubionych	<ol style="list-style-type: none"> <li>1 Za pomocą przycisków <b>↑/↓/←/→</b> wybrać kanał, który ma zostać dodany, a następnie nacisnąć <b>[+]</b>. Kanały zapisane w liście Ulubionych kanałów są oznaczone symbolem <b>♥</b>.</li> <li>2 Nacisnąć żółty przycisk, aby wybrać "Ulubione 2", "Ulubione 3" lub "Ulubione 4".</li> </ol>
Obejrzeć dany kanał	<ol style="list-style-type: none"> <li>1 Wcisnąć żółty przycisk, aby przeszukać Ulubione.</li> <li>2 Za pomocą przycisków <b>↑/↓</b> wybrać kanał, a następnie nacisnąć <b>[+]</b>.</li> </ol>
Wyłączyć listę Ulubionych	Nacisnąć przycisk <b>[RETURN]</b> .
Dodać kanały do bieżącej listy Ulubionych lub usunąć je stamtąd	<ol style="list-style-type: none"> <li>1 Nacisnąć niebieski przycisk.</li> <li>2 Nacisnąć żółty przycisk, aby wybrać listę, która ma być edytowana.</li> <li>3 Za pomocą przycisków <b>↑/↓/←/→</b> wybrać kanał, który ma być dodany lub usunięty, a następnie wcisnąć <b>[+]</b>.</li> </ol>
Usunąć wszystkie kanały z bieżącej listy Ulubionych	<ol style="list-style-type: none"> <li>1 Nacisnąć niebieski przycisk.</li> <li>2 Nacisnąć żółty przycisk, aby wybrać listę Ulubionych, która ma być edytowana.</li> <li>3 Nacisnąć niebieski przycisk.</li> <li>4 Nacisnąć <b>[←/→]</b>, aby wybrać "Tak", a następnie potwierdzić <b>[+]</b>.</li> </ol>

## Podłączanie dodatkowego sprzętu

Do odbiornika TV można podłączyć cały szereg dodatkowych urządzeń. Przewody łączące nie zostały dostarczone w komplecie.

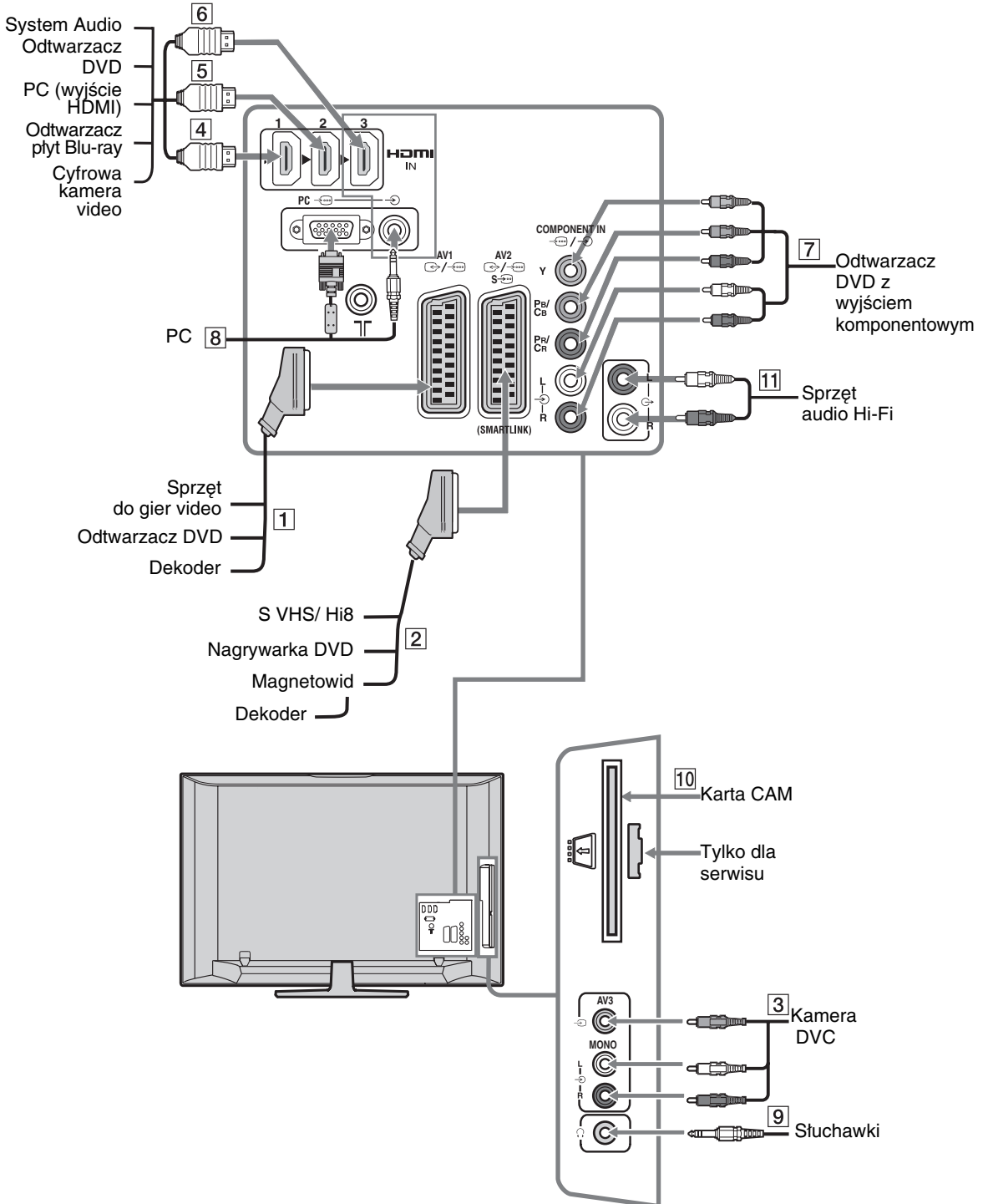

# Oglądanie obrazów z podłączonych urządzeń

Włączyć podłączone urządzenie i wykonać jedną z następujących czynności.

## W przypadku urządzenia podłączonego do złącza 21-stykowym przewodem SCART

Rozpocząć odtwarzanie w podłączonym urządzeniu.  
Na ekranie pojawi się obraz z podłączonego urządzenia.

## W przypadku samoprogramującego się magnetowidu/nagrywarki DVD

W trybie analogowym, kanał video można wybrać naciskając przycisk **PROG +/-** lub przyciski numeryczne.

## W przypadku innego podłączenia urządzenia

Nacisnąć /, aby wyświetlić listę podłączonych urządzeń. Nacisnąć /, aby wybrać żądane źródło wejścia, po czym nacisnąć .  
(Podświetlona pozycja zostanie wybrana, jeżeli przez 2 sekundy po naciśnięciu / nie będzie wykonana żadna operacja.)  
Gdy źródło wejścia jest nastawione na „Pomiń” w menu „Ustawienia AV” pod menu „Ustawienia” (strona 24), takie wejście nie pojawi się na liście.

### Symbol na ekranie Opis

	AV1/	Aby zobaczyć sprzęt podłączony do <b>1</b> .
	AV1	
	AV2/	Aby zobaczyć sprzęt podłączony do <b>2</b> .
	AV2/	
	AV2	 SmartLink stanowi bezpośrednie łącze między odbiornikiem TV, a magnetowidem/nagrywką DVD.
	AV3	Aby zobaczyć sprzęt podłączony do <b>3</b> .
	HDMI 1*	Aby zobaczyć sprzęt podłączony do <b>4</b> .
	HDMI 2*	Aby zobaczyć sprzęt podłączony do <b>5</b> .
	HDMI 3*	Aby zobaczyć sprzęt podłączony do <b>6</b> . Jeśli urządzenie jest wyposażone w gniazdo DVI, gniazdo DVI należy podłączyć do gniazda HDMI IN za pomocą łączówki DVI-HDMI (nie jest dostarczana wraz z wyposażeniem), a gniazdo audio podłączonego urządzenia połączyć z gniazdami audio HDMI IN (strona 24).

\*

- Należy stosować wyłącznie przewody autoryzowane przewody HDMI oznaczone logo HDMI. Zalecamy korzystanie z przewodów HDMI Sony.
- Gdy podłączony jest sprzęt kompatybilny z funkcją “Sterowanie przez HDMI”, możliwa jest komunikacja z podłączonym sprzętem. Ustawienia komunikacji, patrz strona 18.

### Symbol na ekranie Opis

	COMP	Aby zobaczyć sprzęt podłączony do <b>7</b> .
	PC	Aby zobaczyć sprzęt podłączony do <b>8</b> .  Zaleca się stosowanie przewodów komputerowych z rdzeniem ferrytowym, np. “Złącze, D-sub 15” (nr ref. 1-793-504-11, dostępny w serwisie Sony) lub ekwiwalentne.

### Aby podłączyć Należy

Sluchawki <b>9</b>	Aby w słuchawkach odbierać dźwięk z odbiornika TV, należy je podłączyć do gniazda .
Modułu Dostępu Warunkowego (CAM) <b>10</b>	Opcja umożliwiająca korzystanie z usług Pay Per View. Więcej informacji można znaleźć w instrukcji obsługi modułu CAM. Aby użyć Modułu Dostępu Warunkowego (CAM), należy usunąć gumową zaślepkę z gniazda CAM. Przed włożeniem modułu CAM do gniazda CAM, należy wyłączyć odbiornik TV. Jeśli moduł CAM nie jest używany, zaleca się nałożenie zaślepki na gniazdo CAM.  CAM nie jest dostępny we wszystkich krajach. Należy sprawdzić u autoryzowanego sprzedawcy.
Sprzęt audio Hi-Fi <b>11</b>	Aby odsłuchiwać dźwięk z odbiornika TV na sprzęcie audio Hi-Fi, połączyć z gniazdami wyjściowymi audio .

## Czynności dodatkowe

Aby	Należy
Powrócić do normalnego obrazu telewizora	Nacisnąć przycisk <b>DIGITAL</b> lub <b>ANALOG</b> .
Uzyskać dostęp do cyfrowej listy Ulubionych (tylko w trybie cyfrowym)	Nacisnąć . Szczegółowe informacje, patrz strona 15
Zmienić poziom głośności podłączonego systemu audio kompatybilnego z funkcją “Sterowanie przez HDMI”	Nacisnąć  +/-.

Aby	Należy
Wyłączyć dźwięk podłączonego systemu audio kompatybilnego z funkcją "Sterowanie przez HDMI"	Nacisnąć . Aby przywrócić dźwięk, należy ponownie nacisnąć ten przycisk.

## Korzystanie z menu Narzędzia

Nacisnąć przycisk **TOOLS**, aby wyświetlić następujące opcje podczas oglądania obrazów z podłączonego sprzętu.

Opcje	Opis
Zamknij	Zamyka menu Narzędzia.
Tryb obrazu (za wyjątkiem trybu sygnału wejściowego PC)	Patrz strona 20.
Tryb wyświetlania (tylko w trybie sygnału wejściowego PC)	Patrz strona 20.
Efekt dźwiękowy	Patrz strona 21.
Głośnik	Patrz strona 21.
PIP (tylko w trybie sygnału wejściowego PC)	Patrz strona 18.
Centrowanie H (tylko w trybie sygnału wejściowego PC)	Patrz strona 22.
Linie pionowe (tylko w trybie sygnału wejściowego PC)	Patrz strona 22.
Timer wyłączenia (za wyjątkiem trybu sygnału wejściowego PC)	Patrz strona 23.
Oszcz. energii	Patrz strona 22.

## Aby oglądać dwa obrazy równocześnie – PIP (Picture in Picture)

Na ekranie można równocześnie oglądać dwa obrazy (sygnał wejściowy PC oraz program telewizyjny). Podłączyć PC (strona 16) i upewnić się, czy obraz z PC pojawił się na ekranie.



Nie można wyświetlić obrazu o rozdzielczości wyższej niż WXGA (1280 × 768 pikseli).

- 1 Nacisnąć przycisk **TOOLS**, aby wyświetlić menu Narzędzia.
- 2 Za pomocą przycisków / wybrać "PIP", a następnie wcisnąć .

Obraz z podłączonego PC wyświetla się w pełnym rozmiarze, a program telewizyjny wyświetla się w prawym rogu.

Przy pomocy /// można przywrócić program telewizyjny na pełny ekran.

- 3 Przy pomocy przycisków numerycznych lub **PROG +/-** wybrać kanał telewizyjny. **Aby powrócić do trybu pełnego ekranu** Nacisnąć przycisk **RETURN**.



Można zamieniać obraz z dźwiękiem wybierając "Dźwięk PC/Dźwięk TV" z menu Narzędzia.

## Korzystanie z funkcji "Sterowanie przez HDMI"

Funkcja "Sterowanie przez HDMI" pozwala na wzajemne kontrolowanie sprzętu dzięki HDMI CEC (Consumer Electronics Control) opracowanemu przez HDMI.

Można wykonywać operacje sprzężonego sterowania między sprzętem kompatybilnym z funkcją "Sterowanie przez Sony", np. telewizorem, nagrywarką DVD z twardym dyskiem oraz systemem audio, poprzez podłączenie sprzętu przewodami HDMI.

Sprawdzić, czy wykonano prawidłowe podłączenie i ustawić kompatybilny sprzęt na funkcję "Sterowanie przez HDMI".

### Aby podłączyć sprzęt kompatybilny z funkcją "Sterowanie przez HDMI"

Podłączyć kompatybilny sprzęt z odbiornikiem TV przewodem HDMI. Korzystając z systemu audio, oprócz przewodu HDMI należy również podłączyć gniazdko wyjściowe audio w odbiorniku TV i w systemie audio. Szczegółowe informacje, patrz strona 16.

### Aby ustawić funkcję "Sterowanie przez HDMI"

"Sterowanie przez HDMI" musi być ustawione zarówno w odbiorniku TV, jak i w podłączonym sprzęcie. Ustawienia odbiornika TV, patrz Ustawienia HDMI (strona 24). Szczegółowe informacje na temat ustawienia podłączonego sprzętu, patrz odnośne instrukcje obsługi.

### Funkcja "Sterowanie przez HDMI"

Sterowanie HDMI musi być ustawione zarówno w odbiorniku TV, jak i w podłączonym sprzęcie. Ustawienia odbiornika TV, patrz Ustawienia HDMI (strona 24). Szczegółowe informacje na temat ustawienia podłączonego sprzętu, patrz odnośne instrukcje obsługi.

### Funkcje sterowania HDMI

- Wyłącza podłączony sprzęt sprzężony z odbiornikiem TV.
- Włącza odbiornik TV sprzężony z podłączonym sprzętem i automatycznie przejmuje sygnał wejściowy sprzętu, który rozpocznie odtwarzanie.
- Po włączeniu podłączonego systemu audio, gdy odbiornik TV jest włączony, sygnał wejściowy przełącza się na audio z systemu audio.
- Reguluje głośność i wyłącza dźwięk podłączonego audio.

## Korzystanie z funkcji MENU

# Poruszanie się po menu

“MENU” umożliwia ustawienie w telewizorze wielu przydatnych funkcji. Można łatwo wybrać kanały lub źródła sygnałów wejściowych i zmienić ustawienia w odbiorniku TV.

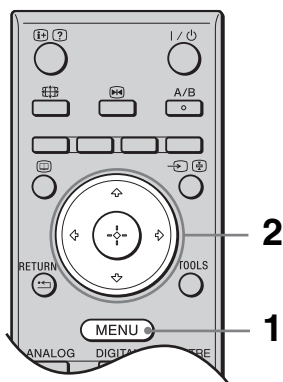

- 1 Nacisnąć przycisk **MENU**.
- 2 Za pomocą przycisków  $\uparrow/\downarrow$  wybrać opcję, a następnie nacisnąć  $\oplus$ . Aby wyjść z menu, należy nacisnąć **MENU**.

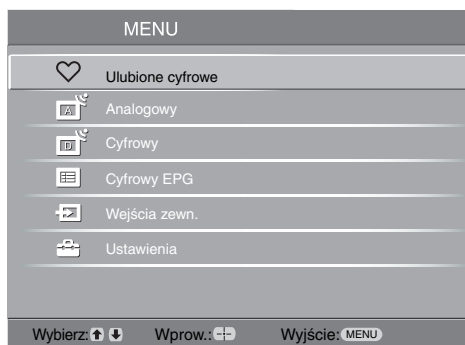

- 1 **Ulubione cyfrowe\***  
Wyświetla listę Ulubionych. Szczegółowe informacje na temat ustawień, patrz strona 15.
- 2 **Analogowy**  
Powraca do ostatnio oglądanego kanału analogowego.
- 3 **Cyfrowy\***  
Powraca do ostatnio oglądanego kanału cyfrowego.

## 4 Cyfrowy EPG\*

Wyświetla Cyfrowy elektroniczny przewodnik po programach (EPG). Szczegółowe informacje na temat ustawień, patrz strona 14.

## 5 Wejścia zewn.

Służy do wyboru urządzeń podłączonych do telewizora.

- Aby obejrzeć program/nagranie z urządzenia zewnętrznego, wybrać źródło sygnału wejściowego, a następnie nacisnąć  $\oplus$ .

## 6 Ustawienia

Wyświetla menu Ustawienia, w którym dokonuje się większości zaawansowanych ustawień i regulacji.

- 1 Za pomocą przycisków  $\uparrow/\downarrow$  wybrać ikonę menu, a następnie nacisnąć  $\oplus$ .

- 2 Za pomocą przycisków  $\uparrow/\downarrow/\leftarrow/\rightarrow$  wybrać opcję lub wyregulować ustawienie, a następnie nacisnąć  $\oplus$ .



Szczegółowe informacje na temat ustawień, patrz strona 20 do 27.



Zakres opcji, które można regulować, zależy od sytuacji. Opcje niedostępne wyświetlają się na szaro lub nie wyświetlają się w ogóle.

- \* W niektórych krajach/regionach ta funkcja może być niedostępna.

# Menu Regulacja obrazu



<b>Tryb obrazu</b>	Wybiera tryb obrazu, za wyjątkiem źródła sygnału wejściowego PC. “ <b>Zywy</b> ”: (“Sklep”, patrz strona 6). Dla lepszego kontrastu i ostrości obrazu. “ <b>Standardowy</b> ”: (“Dom”, patrz strona 6). Dla standardowego obrazu. Ustawienie zalecane dla celów kina domowego. “ <b>Kino</b> ”: Do oglądania filmów. Przynosi najlepsze efekty przy oglądaniu filmów w warunkach kina domowego. To ustawienie obrazu zostało stworzone we współpracy z Sony Pictures Entertainment w celu umożliwienia wiernego odtwarzania filmów zgodnie z założeniami ich twórców.
<b>Tryb wyświetlania (tylko w trybie PC)</b>	Wybiera tryb wyświetlania dla źródła sygnału wejściowego PC. “ <b>Wideo</b> ”: Dla obrazów wideo. “ <b>Tekst</b> ”: Dla tekstu, wykresów lub tabel.
<b>Podświetlenie</b>	Regulacja jasności podświetlenia.
<b>Kontrast</b>	Zwiększenie lub zmniejszenie kontrastu obrazu.
<b>Jasność</b>	Zwiększenie lub zmniejszenie jasności obrazu.
<b>Kolor</b>	Zwiększenie lub zmniejszenie intensywności kolorów.
<b>Odcień</b>	Zwiększenie lub zmniejszenie odcieni zielonych.  “Odcień” można zmieniać tylko w przypadku kolorowego sygnału NTSC (np. amerykańskie taśmy wideo).
<b>Ostrość</b>	Zwiększenie lub zmniejszenie ostrości obrazu.
<b>Odcienie koloru</b>	Regulacja jasności podświetlenia ekranu. “ <b>Zimne</b> ”: Nadaje jasnym kolorom niebieski odcień. “ <b>Neutralne</b> ”: Nadaje jasnym kolorom neutralny odcień. “ <b>Ciepłe</b> ”: Nadaje jasnym kolorom czerwony odcień.  “Ciepłe” nie można wybrać, gdy “Tryb obrazu” ustawiono na “Zywy”.
<b>Red. zakłóceń</b>	Zmniejsza zakłócenia obrazu (obraz zaśnieżony) w przypadku słabego sygnału nadajnika TV. “ <b>Automat.</b> ”: Automatycznie zmniejsza zakłócenia obrazu (tylko w trybie analogowym). “ <b>Duża/Srednia/Mała</b> ”: Zmienia efekt redukcji zakłóceń. “ <b>Wyl.</b> ”: Wyłącza funkcję “Red. zakłóceń”.  Funkcja “Automat.” jest niedostępna dla HDMI 1, HDMI 2, HDMI 3, COMP i PC.
<b>Zaaw. zwiększ. kontrastu</b>	Automatycznie reguluje “Podświetlenie” i “Kontrast” wybierając najodpowiedniejsze ustawienie na podstawie jasności ekranu. Ustawienie doskonale działa przy scenach z ciemnymi obrazami. Zwiększa kontrast w scenach z ciemnymi obrazami.
<b>Zerowanie</b>	Przywraca wszystkie fabryczne ustawienia obrazu za wyjątkiem “Tryb obrazu” oraz “Tryb wyświetlania” (tylko w trybie PC).



Funkcje “Jasność”, “Kolor”, “Ostrość” i “Zaaw. zwiększ. kontrastu” nie są dostępne, gdy “Tryb obrazu” ustawiono na “Zywy” lub, gdy “Tryb wyświetlania” ustawiono na “Tekst”.



# Menu Regulacja dźwięku

<b>Efekt dźwiękowy</b>	<p>Służy do wyboru trybu dźwięku.</p> <p>“<b>Standardowy</b>”: Wzmacnia czystość, wyrazistość szczegółów i wrażenie obecności dźwięku dzięki zastosowaniu systemu “BBE High definition Sound System.”</p> <p>“<b>Dynamiczny</b>”: Wzmacnia czystość i wrażenie obecności dźwięku, zapewniając lepszą czystość i naturalność dźwięku dzięki zastosowaniu systemu “BBE High definition Sound System.”</p> <p>“<b>BBE ViVA</b>”: BBE ViVA Sound dodaje precyzyjnemu muzycznie dźwiękowi przestrzennemu 3D efektu H-Fi. BBE podnosi czystość dźwięku, a głębia i wysokość dźwięku są poprawiane dzięki opracowanej przez BBE technologii 3D. Efekt BBE ViVA działa we wszystkich programach, łącznie z wiadomościami, muzyką, sztukami teatralnymi, filmami, sportem i grami elektronicznymi.</p> <p>“<b>Dolby Virtual</b>”: Wykorzystuje głośniki telewizora do symulacji efektu przestrzennego uzyskiwanego w systemie wielokanałowym.</p> <p>“<b>Wyl.</b>”: Płaski dźwięk. Umożliwia zapisanie własnych ustawień.</p> <p></p> <ul style="list-style-type: none"><li>• Po ustawieniu opcji “Aut. głośność” na “Wł.,” “Dolby Virtual” zmienia się na “Standardowy”.</li><li>• Jeśli podłączono słuchawki, “Efekt dźwiękowy” zmienia się na “Wyl.”.</li></ul>
<b>Tony wys.</b>	Służy do regulacji tonów wysokich.
<b>Tony niskie</b>	Służy do regulacji tonów niskich.
<b>Balans</b>	Zwiększa natężenie dźwięku z lewego lub prawego głośnika.
<b>Zerowanie</b>	Przywraca fabryczne ustawienia dźwięku.
<b>Podwójny dźwięk</b>	<p>Wybiera dźwięk z głośnika dla programu stereofonicznego lub dwujęzycznego.</p> <p>“<b>Stereo</b>”/ “<b>Mono</b>”: Dla programu stereofonicznego.</p> <p>“<b>A</b>” / “<b>B</b>”/ “<b>Mono</b>”: W przypadku programu dwujęzycznego należy wybrać ustawienie “A” dla kanału dźwiękowego 1, “B” dla kanału dźwiękowego 2 lub “Mono” dla kanału monofonicznego, o ile jest dostępny.</p> <p></p> <p>Wybierając inne urządzenie podłączone do odbiornika TV, należy ustawić “Podwójny dźwięk” na “Stereo”, “A” lub “B”.</p>
<b>Aut. głośność</b>	Utrzymuje stały poziom głośności, nawet gdy występują zmiany głośności poziomu nadawanego sygnału (np. reklamy są zazwyczaj głośniejsze od programów).
<b>Głośnik</b>	<p>Włącza/wyłącza wewnętrzne głośniki telewizyjne.</p> <p>“<b>Głośnik TV</b>”: Głośniki telewizora są włączone, a dźwięk z telewizora jest odtwarzany z głośników telewizora.</p> <p>“<b>System Audio</b>”: Głośniki TV są wyłączone, a dźwięk z telewizora jest odtwarzany wyłącznie za pośrednictwem zewnętrznego sprzętu audio podłączonego do wyjść audio.</p> <p>W razie podłączenia sprzętu kompatybilnego z funkcją “Sterowanie przez HDMI”, można włączyć podłączony sprzęt sprzężony z odbiornikiem TV. Ustawienie to musi być wykonane po podłączeniu sprzętu.</p>



Funkcje “Efekt dźwiękowy”, “Tony wys.,” “Tony niskie”, “Balans” oraz “Aut. głośność” nie są dostępne, gdy “Głośnik” ustawiono na “System Audio”.

# Menu Funkcje

## Ustawienia ekranu

Zmienia format ekranu.

**“Autoformatowanie”**: Automatycznie zmienia format obrazu zgodnie z sygnałem programu.

**“Format obrazu”**: Szczegółowe informacje na temat formatu obrazu, patrz strona 13

**“Rozmiar V”**: Ustawia położenie obrazu w pionie, gdy “Format obrazu” ustawiono na “Smart”.



- Nawet jeśli w opcji “Autoformatowanie” wybrano “Wi.” lub “Wył.”, zawsze można zmienić format obrazu naciskając kilka razy przycisk
- Opcja “Autoformatowanie” jest dostępna tylko w przypadku systemów PAL i SECAM.

## Oszcz. energii

Pozwala wybrać tryb oszczędzania energii tak, aby zmniejszyć zużycie energii przez telewizor.

**“Standardowy”**: Ustawienia domyślne.

**“Oszczędzanie”**: Zmniejszenie zużycia energii przez telewizor.

**“Bez obrazu”**: Wyłącza obraz. Mimo wyłączonego obrazu można słuchać dźwięków.

## Wyjście AV2

Ustawia wysyłanie sygnału przez gniazdo oznaczone AV2 znajdujące się z tyłu odbiornika TV. Po podłączeniu magnetowidu/nagrywarki DVD do gniazda AV2, można nagrywać z urządzenia podłączonego do innych gniazd odbiornika TV.

**“Automat.”**: Udostępnia sygnał obrazu wyświetlanego w danym momencie na ekranie telewizora. Funkcja niedostępna dla HDMI 1, HDMI 2, HDMI 3, COMP oraz PC.

## Centr. RGB

Ustawia położenie obrazu w poziomie tak, aby obraz znajdował się w środku ekranu.



Opcja ta jest dostępna tylko jeśli do znajdujących się z tyłu odbiornika gniazd SCART AV1 lub AV2 przyłączono źródło sygnałów RGB.

## Regulacja PC

Pozwala indywidualnie dobrać ustawienia odbiornika TV tak, aby ten działał jako monitor PC.



Opcja ta jest dostępna tylko podczas pracy w trybie PC.

**“Faza”**: Reguluje obraz, gdy część wyświetlanego tekstu lub obrazu jest niewyraźna.

**“Wielkość piksela”**: Powiększa lub zmniejsza obraz w płaszczyźnie poziomej.

**“Centrowanie H”**: Przesunięcie obrazu w lewo lub w prawo.

**“Linie pionowe”**: Koryguje linie obrazu podczas oglądania sygnału wejściowego RGB ze złącza PC

**“Oszcz. energii”**: Przelacza telewizor w tryb czuwania, jeśli nie dochodzi sygnał z PC.

**“Zerowanie”**: Przywraca ustawienia fabryczne.

## Timer

Służy do ustawienia czasu włączenia i wyłączenia telewizora za pomocą timera.

### Timer wyłączenia

Ustawia okres czasu, po upływie którego odbiornik TV automatycznie przełącza się w tryb czuwania.

Po uruchomieniu Timer wyłączenia, wskaźnik ⏻ (Timer) z przodu telewizora pali się na pomarańczowo.



- Jeśli telewizor zostanie wyłączony i ponownie włączony, ustawienia "Timer wyłączenia" zostaną skasowane "Wyl."
- Na minutę przed przejściem telewizora w stan czuwania, na ekranie pojawi się komunikat "Timer wkrótce wyłączy zasilanie."

### Nast. zegara

Umożliwia ręczne ustawienie zegara. Gdy telewizor odbiera sygnały kanałów cyfrowych i analogowych, zegara nie można ustawić ręcznie, ponieważ dostosowuje się on do czasu nadawanego sygnału.

### Timer

Służy do ustawienia czasu włączenia i wyłączenia telewizora za pomocą timera.

**"Tryb timera":** Wybiera żądany czas.

**"Czas wł":** Czas włączenia telewizora.

**"Czas wył":** Czas wyłączenia telewizora.



W przypadku wyjęcia wtyczki przewodu zasilającego odbiornika TV z gniazdka lub w przypadku braku zasilania, niektóre z zaprogramowanych operacji mogą zostać skasowane.

## Menu Ustawienia

### Aut. inicjalizacja

Uruchamia "menu pierwszego uruchomienia" w celu wyboru języka, kraju/regionu i lokalizacji, a także dostrojenia wszystkich dostępnych kanałów cyfrowych i analogowych. Zazwyczaj nie ma potrzeby wykonywania tej operacji, ponieważ język oraz kraj/region zostały wybrane, a kanały dostrojone podczas pierwszej instalacji odbiornika TV (strona 6). Opcja ta umożliwia jednak powtórzenie tego procesu (np. w celu ponownego dostrojenia odbiornika TV po zmianie mieszkania lub w celu wyszukania nowych kanałów uruchomionych przez stacje telewizyjne).

### Język

Wybiera język, w którym wyświetlane są menu.

### Autoprogramowanie

Wykonuje strojenie wszystkich dostępnych kanałów. Zazwyczaj nie ma potrzeby wykonywania tej operacji, ponieważ kanały zostały już dostrojone przy pierwszej instalacji odbiornika (strona 6). Opcja ta umożliwia jednak powtórzenie tego procesu (np. w celu ponownego dostrojenia odbiornika TV po zmianie mieszkania lub w celu wyszukania nowych kanałów uruchomionych przez stacje telewizyjne).

### Sortowanie programów

Zmienia kolejność, w jakiej kanały są zapisane w odbiorniku TV.

- 1 Za pomocą przycisków ⬆/⬇ wybrać kanał, który ma być przeniesiony w nowe miejsce, a następnie nacisnąć ⬇.
- 2 Za pomocą przycisków ⬆/⬇ wybrać nowe miejsce dla wybranego kanału, a następnie nacisnąć ⊕.

---

## Ustawienia A/V

Przypisuje nazwę każdemu urządzeniu podłączonemu do bocznych i tylnych gniazd. Po wybraniu urządzenia, nazwa ta będzie przez chwilę wyświetlana na ekranie. Można pominąć źródło sygnału wejściowego, które nie jest podłączone do żadnego z urządzeń.

- 1 Za pomocą przycisków  $\uparrow/\downarrow$  wybrać żądane źródło sygnału wejściowego, a następnie nacisnąć  $\oplus$ .
- 2 Za pomocą przycisków  $\uparrow/\downarrow$  wybrać żądaną opcję spośród podanych poniżej, a następnie nacisnąć  $\oplus$ .
  - AV1 (lub AV2/ AV3/ HDMI 1/ HDMI 2/ HDMI 3/ COMP/ PC), VIDEO, DVD, CABLE, GAME, CAM, SAT: Przypisuje jedną z fabrycznie zaprogramowanych nazw do każdego z podłączanych urządzeń.
  - "Edit.": Tworzy własną nazwę.
    - 1 Za pomocą przycisków  $\uparrow/\downarrow$  wybrać żądaną literę lub numer ("\_" to spacja), a następnie nacisnąć  $\leftrightarrow$ .  
W razie wybrania niewłaściwego znaku:  
Przyciskami  $\leftrightarrow$  wybrać niewłaściwy znak. Następnie, za pomocą  $\uparrow/\downarrow$  wybrać prawidłowy znak.
    - 2 Powtórzyć procedurę opisaną w kroku 1, aż do zakończenia nazwy.
    - 3 Wybrać "OK", a potem nacisnąć  $\oplus$ .
  - "Pomiń": Pomija źródło sygnału wejściowego, które nie jest podłączone do żadnego z urządzeń w momencie naciskania  $\uparrow/\downarrow$ , aby wybrać źródło sygnału wejściowego.

---

## Ustawienia HDMI

Służy do ustawienia sprzętu obsługującego funkcję "Sterowanie przez HDMI" podłączonego do gniazd HDMI. Uwaga! Ustawienie sprzęgające powinno być również zapewnione od strony sprzętu obsługującego funkcję "Sterowanie przez HDMI".

**"Sterowanie przez HDMI"**: Ustawia połączenie między sprzętem obsługującym funkcję "Sterowanie przez HDMI" a odbiornikiem TV. Gdy jest ustawione na "Wł.", można skorzystać z następujących pozycji menu. Jednakże, pobór prądu w trybie czuwania jest wyższy niż zwykle.

**"Auto. wyłącz. urządzeń"**: Gdy jest ustawione na "Wł.", sprzęt obsługujący funkcję "Sterowanie przez HDMI" włącza się i wyłącza wraz z odbiornikiem TV.

**"Automat. włączenie TV"**: Gdy jest ustawione na "Wł." i włączy się sprzęt obsługujący funkcję "Sterowanie przez HDMI", odbiornik TV włącza się automatycznie i wyświetla sygnał wejściowy HDMI z podłączonego sprzętu.

**"Aktualizuj listę urządzeń"**: Tworzy lub aktualizuje "Lista urządzeń HDMI". Można podłączyć maksymalnie 11 urządzeń obsługujących funkcję "Sterowanie przez HDMI", przy czym do jednego gniazda można podłączyć maksymalnie 5 sprzęty. Należy zaktualizować "Lista urządzeń HDMI", gdy zmienia się połączenie lub ustawienia sprzętu obsługującego funkcję "Sterowanie przez HDMI".

Wybrać je ręcznie i pojedynczo, odczekując przez kilka sekund na prawidłowy obraz.

**"Lista urządzeń HDMI"**: Wyświetla podłączony sprzęt obsługujący funkcję "Sterowanie przez HDMI".

---

## Korekta dźwięku

Pozwala wybrać indywidualny poziom głośności dla każdego urządzenia podłączonego do odbiornika TV.

---

## Wejście PC audio

Wybiera dźwięk z podłączonego sprzętu HDMI 3 (DVI-HDMI) lub PC (strona 17).

---

## Programowanie ręczne

Przed wybraniem "Nazwa"/"ARC"/"Filtracja dźwięku"/"LNA"/"Pomiń"/"Dekoder", nacisnąć  $\uparrow/\downarrow$ , aby wybrać numer programu, który ma zostać zmieniony. Następnie nacisnąć  $\oplus$ .

### System

Programuje ręcznie kanały programów.

1 Za pomocą przycisków  $\uparrow/\downarrow$  wybrać "System", a następnie nacisnąć  $\oplus$ .

2 Aby wybrać jeden z następujących systemów telewizji, naciskać przyciski  $\uparrow/\downarrow$ , a następnie  $\leftarrow$ .

B/G: dla krajów/regionów zachodnioeuropejskich

D/K: dla krajów/regionów wschodniej Europy

L: dla Francji

I: dla Wielkiej Brytanii



Zależnie od zaznaczonego kraju/regionu, wybranego w opcji "Kraj" (strona 6), opcja ta może nie być dostępna.

### Kanał

- 1 Za pomocą przycisków  $\uparrow/\downarrow$  wybrać "Kanał", a następnie nacisnąć  $\oplus$ .
- 2 Za pomocą przycisków  $\uparrow/\downarrow$  wybrać "S" (dla kanałów telewizji kablowej) lub "C" (dla kanałów telewizji naziemnej), a następnie nacisnąć  $\leftrightarrow$ .
- 3 Aby wykonać strojenie kanałów, należy postępować w następujący sposób:

#### Jeśli numer kanału (częstotliwość) jest nieznan

Naciskać przyciski  $\uparrow/\downarrow$ , aby znaleźć następny dostępny kanał. Z chwilą znalezienia kanału, przeszukiwanie zatrzyma się. Aby kontynuować przeszukiwanie, nacisnąć  $\uparrow/\downarrow$ .

#### Jeśli numer kanału (częstotliwość) jest znany

Przyciskami numerycznymi wpisać numer żadanego kanału stacji telewizyjnej lub numer kanału magnetowidu/nagrywarki DVD.

- 4 Nacisnąć  $\oplus$ , aby przejść do "Potwierdź", a następnie nacisnąć  $\oplus$ . Powtórzyć powyższą procedurę, aby ręcznie zaprogramować inne kanały.

### Nazwa

Nadaje wybranemu kanałowi nazwę wybraną przez użytkownika i zawierającą do 5 liter lub cyfr. Po wybraniu kanału nazwa ta będzie przez chwilę wyświetlana na ekranie. Aby wpisać znaki, wykonać kroki 1 do 3 w "Edit:" (strona 24).

### ARC

Pozwala wykonać ręczne strojenie precyzyjnie wybranego programu, jeśli użytkownik uzna, że nieznaczna korekta dostrojenia poprawi jakość obrazu.

### Filtracja dźwięku

Polepsza jakość dźwięku na poszczególnych kanałach w przypadku zniekształceń transmisji monofonicznej. W pewnych przypadkach, niestandardowy sygnał telewizyjny może powodować zniekształcenie dźwięku lub przejściowy zanik dźwięku podczas oglądania programów emitowanych w mono.

Jeśli nie występują żadne zniekształcenia dźwięku, zalecamy pozostawienie ustawienia fabrycznego "Wył."



Po wybraniu opcji "Mała" lub "Duża" nie można odbierać dźwięku stereo lub podwójnego dźwięku.

Funkcja "Filtracja dźwięku" nie jest dostępna, gdy "System" ustawiono na "L".

### LNA



Polepsza jakość obrazu na poszczególnych kanałach w przypadku bardzo słabych sygnałów telewizyjnych (zakłócony obraz).

Jeśli nie widać żadnej poprawy jakości obrazu, nawet po ustawieniu "Wł.", przywrócić ustawienie "Wył." (fabryczne).

### Pomiń

Pomija nieużywane kanały analogowe, gdy podczas wyboru kanałów naciśnie się PROG +/- (Można wciąż wybrać pominięty kanał przyciskami numerycznymi).

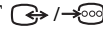
### Dekoder

Wyświetla i nagrywa kodowane kanały telewizyjne przy użyciu dekodera podłączonego do złącza SCART  AV1 albo do złącza SCART  /S  AV2 za pośrednictwem magnetowidu/nagrywarki DVD.



Zależnie od wybranego kraju/regionu, wybranego w opcji "Kraj" (strona 6), opcja ta może nie być dostępna.

### Potwierdź

Zachowuje zmiany dokonane w ustawieniach "Programowanie ręczne".



"Autoprogramowanie", "Sortowanie programów" oraz "Programowanie ręczne" są dostępne jedynie w trybie analogowym.

# Menu Ustawienia cyfrowe DV3



W niektórych krajach/regionach pewne funkcje mogą być niedostępne.

## Strojenie cyfrowe

### Autoprogramowanie cyfrowe

Dostraja wszystkie kanały cyfrowe.

Opcja ta umożliwia jednak powtórzenie tego procesu (np. w celu ponownego dostrojenia odbiornika po zmianie mieszkania lub w celu wyszukania nowych kanałów uruchomionych przez stacje telewizyjne). Szczegółowe informacje, patrz “Autoprogramowanie odbiornika TV” na stronie 6.

### Edycja listy programów

Usuwa wszystkie niechciane kanały cyfrowe zapisane w pamięci telewizora oraz zmienia kolejność, w jakiej zapisane są kanały.

**1** Za pomocą przycisków / wybrać kanał, który ma być usunięty lub przeniesiony w nowe miejsce.

Przyciskami numerycznymi wpisać trzycyfrowy numerżądanego kanału stacji telewizyjnej.

**2** Usuwanie lub zmiana kolejności, w jakiej zapisane są kanały cyfrowe:

#### Usuwanie kanału cyfrowego

Nacisnąć przycisk . Gdy pojawi się komunikat potwierdzający, nacisnąć , aby wybrać “Tak”, a następnie nacisnąć .

#### Zmiana kolejności kanałów cyfrowych

Nacisnąć , a następnie /, aby wybrać nowe położenie dla danego kanału, a następnie .

**3** Nacisnąć przycisk RETURN.

### Programowanie ręczne

Umożliwia ręczne strojenie kanałów cyfrowych.

**1** Wybrać przycisk numeryczny, aby wybrać kanał, który ma być ręcznie dostrojony, a następnie nacisnąć /, aby go dostroić.

**2** Po wyszukaniu dostępnych kanałów nacisnąć /, aby wybrać kanał, który ma być zapisany, a następnie nacisnąć .

**3** Za pomocą przycisków / wybrać numer programu, pod którym ma zostać zapisany nowy kanał, a następnie nacisnąć .

Powtórzyć powyższą procedurę, aby ręcznie zaprogramować inne kanały.

## Ustawienia cyfrowe Ustawianie napisów

“**Ustawienia napisów**”: Po wybraniu opcji “Dla słabo słyszących” wraz z napisami u dołu ekranu mogą być wyświetlane dodatkowe znaki wizualne (jeśli na danym kanale nadawane są takie informacje).

“**Język napisów**”: Wybiera język, w którym wyświetlane są napisy u dołu ekranu.

### Ustawienia Audio

“**Typ audio**”: Przełącza na nadawanie dla osób ze słabym słuchem, gdy ustawiona jest opcja “Dla słabo słyszących”.

“**Język audio**”: Wybiera język stosowany dla programu. W przypadku niektórych kanałów cyfrowych, dla danego programu dostępnych może być kilka wersji językowych.

“**Opis Audio**”: Zapewnia opis audio (narrację) na temat informacji wizualnych, jeśli kanały telewizyjne nadają takie informacje.

“**Poziom miksowania**”: Dopasowuje poziomy głośności zasadniczego dźwięku telewizora oraz dźwięku Opisu Audio.



Opcja ta jest dostępna tylko wtedy, gdy “Opis Audio” ustawiono na “Wł.”.

### Tryb nagłówków

“**Podstawowy**”: Podaje informacje dot. programu w nagłówku cyfrowym.

“**Pełny**”: Podaje informacje dot. programu w nagłówku cyfrowym, a szczególne informacje dot. programu pod tym nagłówkiem.

**Radio - wyświetlanie**

Podczas odbierania audycji radiowej, gdy przez 20 sekund nie zostanie wciśnięty żaden przycisk, na ekranie wyświetlona zostanie tapeta ekranu. Można wybrać kolor tapety lub zostanie on dobrany losowo. Aby tymczasowo zgasić tapetę na ekranie, nacisnąć dowolny przycisk.

**Ochrona przed dziećmi**

Pozwala ograniczyć wiekowo dostęp do programów. Programy, które przekraczają ustawione ograniczenie wiekowe mogą być oglądane tylko po wpisaniu poprawnego numeru PIN.

**1 Przyciskami numerycznymi wpisać dany kod PIN.**

Jeśli PIN nie został wcześniej ustawiony, pojawi się ekran, w którym należy wpisać kod PIN. Zastosować się do instrukcji podanych w opisie "Kod PIN" poniżej.

**2 Za pomocą przycisków  $\uparrow/\downarrow$  wybrać ograniczenie wiekowe lub "Brak" (oglądanie bez ograniczeń), a następnie nacisnąć  $\oplus$ .****3 Nacisnąć przycisk  $\leftarrow$  RETURN.****Kod PIN****Ustawienie kodu PIN po raz pierwszy.****1 Przyciskami numerycznymi wpisać numer nowego kodu PIN.****2 Nacisnąć przycisk  $\leftarrow$  RETURN.****Zmiana kodu PIN****1 Przyciskami numerycznymi wpisać dany kod PIN.****2 Przyciskami numerycznymi wpisać numer nowego kodu PIN.****3 Nacisnąć przycisk  $\leftarrow$  RETURN.**

Kod PIN 9999 jest zawsze akceptowany.

**Ustawienia techniczne**

**"Auto. info. dot. usług":** Opcja ta pozwala na wyszukanie i zapisanie nowoudostępnionych usług cyfrowych.

**"Pobier. oprogramowania":** Opcja ta pozwala na automatyczne i bezpłatne pobranie aktualizacji oprogramowania przez antenę (po opublikowaniu takich aktualizacji). Sony zaleca, aby funkcja ta była stale włączona (ustawiona na "Wł."). Jeśli oprogramowanie nie ma być aktualizowane, opcję tę należy ustawić na "Wył."

**"Informacje o systemie":** Wyświetla aktualną wersję oprogramowania oraz poziom sygnału.

**"Strefa czasu":** Pozwala ustawić strefę czasową użytkownika, jeśli nie jest taka sama, jak domyślne ustawienie strefy czasowej dla kraju/regionu użytkownika.

**"Auto. czas letni/zimowy":** Służy do wyboru możliwości automatycznego przełączania na czas letni i zimowy.

- "Wł.": Automatycznie przełącza na czas letni i zimowy, odpowiednio do kalendarza.
- "Wył.": Czas wyświetlany jest zgodnie z różnicą czasu ustawioną w pozycji "Strefa czasu".

**Ustawienia modułu CA**

Po uzyskaniu Modułu Dostępu Warunkowego (CAM) i specjalnej karty, opcja ta umożliwi uzyskanie dostępu do usługi płatnej telewizji. Patrz strona 16 w celu uzyskania informacji na temat położenia gniazda (PCMCIA) .

## Dane techniczne

### Panel LCD

Wymagania dotyczące zasilania:

220–240 V AC, 50 Hz

Wielkość ekranu:

KDL-37xxxx: 37 cale

KDL-32xxxx: 32 cale

KDL-26xxxx: 26 cale

Rozdzielczość ekranu:

1,366 punktów (w poziomie) × 768 linii (w pionie)

Pobór mocy\*:

KDL-37S4xxx/ KDL-37U4xxx/ KDL-37V4xxx:

123 W (W trybie Dom / Standardowy)

155 W (W trybie Sklep / Żywy)

KDL-32S4xxx/ KDL-32U4xxx/ KDL-32V4xxx:

101 W (W trybie Dom / Standardowy)

129 W (W trybie Sklep / Żywy)

KDL-26S4xxx/ KDL-26U4xxx/ KDL-26V4xxx:

69 W (W trybie Dom / Standardowy)

87 W (W trybie Sklep / Żywy)

\* Szczegółowe informacje na temat trybu "W trybie Dom" lub "W trybie Sklep" znajdują się na stronie 6.

Pobór mocy w stanie czuwania\*:

KDL-37S4xxx/ KDL-37U4xxx/ KDL-37V4xxx:

0,6 W lub mniej

KDL-32S4xxx/ KDL-26S4xxx/ KDL-32U4xxx/

KDL-26U4xxx/ KDL-32V4xxx/ KDL-26V4xxx:

0,7 W lub mniej

\* Podana moc w stanie czuwania jest osiągana, gdy odbiornik TV zakończy konieczne procesy wewnętrzne.

Wymiary (szer. × wys. × gł.):

KDL-37S4xxx/ KDL-37U4xxx:

Ok. 93,1 x 65,5 x 27,9 cm (z podstawą)

Ok. 93,1 x 60,9 x 11,0 cm (bez podstawy)

KDL-37V4xxx:

Ok. 92,0 x 64,9 x 27,9 cm (z podstawą)

Ok. 92,0 x 61,0 x 11,0 cm (bez podstawy)

KDL-32S4xxx/ KDL-32U4xxx:

Ok. 80,9 x 58,4 x 24,2 cm (z podstawą)

Ok. 80,9 x 54,2 x 9,9 cm (bez podstawy)

KDL-32V4xxx:

Ok. 79,4 x 57,7 x 24,2 cm (z podstawą)

Ok. 79,4 x 54,0 x 9,9 cm (bez podstawy)

KDL-26S4xxx/ KDL-26U4xxx:

Ok. 67,5 x 51,1 x 24,2 cm (z podstawą)

Ok. 67,5 x 46,6 x 9,7 cm (bez podstawy)

KDL-26V4xxx:

Ok. 65,9 x 50,5 x 24,2 cm (z podstawą)

Ok. 65,9 x 46,6 x 9,5 cm (bez podstawy)

Waga:

KDL-37S4xxx/ KDL-37U4xxx/ KDL-37V4xxx:

Ok. 20,5 kg (z podstawą)

Ok. 17,5 kg (bez podstawy)

KDL-32S4xxx/ KDL-32U4xxx/ KDL-32V4xxx:

Ok. 15,5 kg (z podstawą)

Ok. 13,0 kg (bez podstawy)

KDL-26S4xxx/ KDL-26U4xxx/ KDL-26V4xxx:

Ok. 12,5 kg (z podstawą)

Ok. 10,0 kg (bez podstawy)

### System panelu

Panel z wyświetlaczem ciekłokrystalicznym

### System TV

Analogowy: W zależności od zaznaczonego kraju/regionu:

B/G/H, D/K, L, I

Cyfrowy: DVB-T/DVB-C

### System kodowania kolorów

Analogowy: PAL, SECAM

NTSC 3.58, 4.43 (tylko wejście Video In)

Cyfrowy: MPEG-2 MP@ML

### Antena

75-omowa antena zewnętrzna VHF/UHF

### Zakres kanałów

Analogowych: 48.25 - 855.25 MHz

Cyfrowych: VHF/UHF

### Złącza

 AV1

21-wtykowe złącze SCART (standard CENELEC), w tym wejście audio/video, wejście RGB, wyjście audio/video TV.

 AV2 (SMARTLINK)

21-wtykowe złącze SCART (standard CENELEC), w tym wejście audio-video, wejście RGB, wybieralne wyjście audio/video oraz interfejs Smartlink

 AV3 Wejście video (gniazda foniczne typu "jack")

 AV3 Wejście audio (gniazda foniczne typu "jack")

 Wyjście audio (lewy/prawy) (gniazda foniczne typu "jack")

HDMI IN 1, 2, 3

Video: 1080i, 720p, 576p, 576i, 480p, 480i

Audio: Dwukanałowe liniowe PCM

32, 44,1 i 48 kHz, 16, 20 i 24 bits

PC (patrz tabela)

Analogowe wejście audio (minijack):

500 mVrms, Impedancja 47 kiloomów

(tylko HDMI IN 3)

 COMPONENT IN

Obsługiwane formaty: 1080i, 720p, 576p, 576i, 480p, 480i

Y: 1 Vp-p, 75 omów, 0.3V synchronizacja ujemna

P<sub>B</sub>/C<sub>B</sub>: 0.7 Vp-p, 75 omów

P<sub>R</sub>/C<sub>R</sub>: 0.7 Vp-p, 75 omów



Wejście audio (gniazda foniczne typu "jack")

500 mVrms

Impedancja: 47 kiloomów

PC  Wejście PC Input (15 Dsub) (patrz strona 16)

G: 0.7 Vp-p, 75 omów, bez Sync on Green

B: 0.7 Vp-p, 75 omów, bez Sync on Green

R: 0.7 Vp-p, 75 omów, bez Sync on Green

HD: 1-5 Vp-p

VD: 1-5 Vp-p

 Wejście PC (minijack)



Gniazdo słuchawkowe



Gniazdo CAM (Moduł Warunkowego Dostępu)



## Moc dźwięku

10 W + 10 W (RMS)

## Wyposażenie dodatkowe

- KDL-37S40xx/ KDL-32S40xx/ KDL-37U40xx/  
KDL-32U40xx/ KDL-37V40xx/ KDL-37V42xx/  
KDL-32V40xx/ KDL-32V42xx:  
Ściennego uchwyty mocującego SU-WL500
- KDL-26S40xx/ KDL-26U40xx/ KDL-26V40xx/  
KDL-26V42xx:  
Ściennego uchwyty mocującego SU-WL100

- KDL-37S40xx/ KDL-32S40xx/ KDL-37U40xx/  
KDL-32U40xx/ KDL-37V40xx/ KDL-37V42xx/  
KDL-32V40xx/ KDL-32V42xx:  
Stolik pod telewizor SU-FL300M

Dane techniczne oraz konstrukcja monitora mogą ulec zmianie bez uprzedzenia.

## Tabela sygnałów wejściowych PC dla PC

Sygnaty	W poziomie (piksele)	W pionie (linie)	Częstotliwość pozioma (kHz)	Częstotliwość pionowa (Hz)	Norma
VGA	640	480	31.5	60	VGA
SVGA	800	600	37.9	60	Wytyczne VESA
XGA	1024	768	48.4	60	Wytyczne VESA
WXGA	1280	768	47.4	60	VESA
	1280	768	47.8	60	VESA

- Niniejszy odbiornik TV nie obsługuje Sync on Green ani Composite Sync.
- Wejście PC niniejszego odbiornika nie obsługuje sygnałów z przeplotem.
- Wejście PC niniejszego odbiornika obsługuje sygnały opisane w powyższej tabeli o częstotliwości poziomej 60 Hz. W przypadku innych sygnałów pojawi się komunikat "BRAK SYNCHR."

## Tabela sygnałów wejściowych PC dla HDMI IN 1, 2, 3



Sygnaty	W poziomie (piksele)	W pionie (linie)	Częstotliwość pozioma (kHz)	Częstotliwość pionowa (Hz)	Norma
VGA	640	480	31.5	60	VGA
SVGA	800	600	37.9	60	Wytyczne VESA
XGA	1024	768	48.4	60	Wytyczne VESA
WXGA	1280	768	47.4	60	VESA
WXGA	1280	768	47.8	60	VESA
WXGA	1360	768	47.7	60	VESA

# Rozwiązywanie problemów

Sprawdzić, czy wskaźnik  (tryb czuwania) nie miga w kolorze czerwonym.

## Jeśli miga

Uruchomiona została funkcja autodiagnostyki.



- 1 Zmierzyć liczbę mignięć wskaźnika  (tryb czuwania) w czasie pomiędzy dwoma kolejnymi przerwami dwusekundowymi. Na przykład, wskaźnik miga trzy razy, po czym następuje dwusekundowa przerwa, a następnie ponownie miga trzy razy.
- 2 Nacisnąć  na odbiorniku TV (u góry), aby wyłączyć telewizor, odłączyć go od gniazdka oraz poinformować sprzedawcę lub punkt serwisowy firmy Sony o sposobie migania wskaźnika (podać liczbę mignięć).

## Jeśli nie miga



- 1 Sprawdzić problemy przedstawione w tabeli poniżej.
- 2 Jeśli nie uda się wyeliminować problemu, oddać odbiornik TV do naprawy.

## Obraz

**Brak obrazu (ekran jest ciemny), brak dźwięku.**

- Sprawdzić podłączenie anteny.
- Włożyć wtyczkę odbiornika TV do gniazdka, a następnie nacisnąć przycisk  na odbiorniku TV (u góry).
- Jeśli wskaźnik  (tryb czuwania) zapali się na czerwono, należy nacisnąć .

**Brak obrazu lub brak w menu informacji pochodzących z urządzeń podłączonych do złącza SCART**

- Nacisnąć /, aby wyświetlić listę podłączonych urządzeń, a następnie wybrać żądany sygnał wejściowy.
- Sprawdzić połączenie między urządzeniem dodatkowym i telewizorem.

**Podwójne obrazy lub zakłócenia (tylko w trybie analogowym)**

- Sprawdzić podłączenie anteny.
- Sprawdzić antenę i jej ustawienie.

**Na ekranie widać tylko śnieżenie i zakłócenia (tylko w trybie analogowym)**

- Sprawdzić, czy antena nie złała się lub czy nie jest wygięta.
- Sprawdzić, czy nie upłynął okres żywotności anteny (3-5 lat w zwykłych warunkach, 1-2 lat w środowisku nadmorskim).

**Zakłócenia obrazu podczas oglądania kanału telewizyjnego (tylko w trybie analogowym)**

- Wybrać "ARC" (Automatyczna Regulacja Częstotliwości) w celu uzyskania lepszego obrazu (strona 25).



**Czarne i/lub jasne punkciki na ekranie**

- Obraz na ekranie składa się z pikseli. Niewielkie czarne plamki i/lub białe punkciki (piksele) występujące na ekranie nie oznaczają defektu odbiornika.

**Brak koloru w programach**

- Wybrać "Zerowanie" (strona 20).

**Brak koloru lub nieprawidłowy kolor przy sygnale pochodzącym z gniazd /  COMPONENT IN**

- Sprawdzić podłączenie gniazd /  COMPONENT IN oraz skontrolować, czy każda wtyczka jest dobrze włożona do odpowiedniego gniazda.

**Obraz zatrzymuje się lub na ekranie pojawiają się kwadraty**



- Sprawdzić poziom sygnału (strona 27). Jeśli pasek jest czerwony (brak sygnału) lub bursztynowy (słaby

sygnał) sprawdzić podłączenie anteny i jej przewodu.

- Odłączyć urządzenie USB. Może ono być uszkodzone lub może nie być obsługiwane przez odbiornik TV.
- W celu uzyskania aktualnych informacji na temat kompatybilnych z odbiornikiem TV urządzeń USB należy wejść na podaną niżej stronę internetową: <http://support.sony-europe.com/TV/compatibility/>

## Dźwięk

**Brak dźwięku, ale obraz jest dobry**

- Nacisnąć  +/- lub  (Wyciszenie dźwięku).
- Sprawdzić, czy "Głośnik" został ustawiony na "Głośnik TV" (strona 21).

## Kanały

**Nie można wybrać danego kanału**

- Przełączyć między trybem cyfrowym i analogowym oraz wybrać żądany kanał cyfrowy/analogowy.

**Niektóre kanały są puste**

- Kanał jest kodowany lub dostępny po wykupieniu abonamentu. Wykupić abonament na usługi płatnej telewizji.
- Na kanale pojawiają się tylko dane (brak obrazu lub dźwięku).
- Skontaktować się z nadawcą audycji, aby uzyskać informacje na temat transmisji.

**Nie są wyświetlane kanały cyfrowe**

- Skontaktować się z instalatorem, aby ustalić, czy na danym terenie dostępna jest transmisja cyfrowa.
- Kupić antenę o większym zysku.

## OGÓLNE

**Zniekształcony obraz i/lub dźwięk**

- Ustawić telewizor z dala od źródeł zakłóceń elektrycznych takich jak pojazdy, motocykle, suszarki do włosów lub innych urządzeń optycznych.
- Podczas podłączania dodatkowych urządzeń należy zachować odpowiedni dystans od telewizora.
- Sprawdzić podłączenie anteny.
- Kabel antenowy powinien znajdować się z dala od innych kabli przyłączeniowych.

**Odbiornik TV automatycznie wyłącza się (przełącza się w tryb czuwania)**

- Sprawdzić, czy uruchomiono "Timer wyłączenia" lub "Czas wł." (strona 23).
- Po 10 minutach bez odebrania sygnału i wykonania dowolnej czynności telewizor automatycznie przechodzi do trybu czuwania.

**Odbiornik TV automatycznie włącza się**

- Sprawdzić, czy nie uruchomiono "Czas wł." (strona 23).

**Nie można wybrać pewnych sygnałów wejściowych**

- Wybrać "Ustawienia A/V" i anulować "Pomiń" źródła sygnału wejściowego (strona 24).

**Pilot nie działa**

- Wymienić baterie.

**Do listy Ulubionych nie można dodać kanału**

- W liście Ulubionych można zapisać do 999 kanałów.

**W "Liste urządzeń HDMI" nie pojawiają się urządzenia HDMI**

- Sprawdzić, czy urządzenie obsługuje sterowanie przez HDMI.

**Niektóre kanały nie są dostrżone**

- Sprawdzić na poniższej stronie internetowej informację o operatorach telewizji kablowej. <http://support.sony-europe.com/TV/DVBC/>

**Nie da się wybrać "Wyl." w "Sterowanie przez HDMI".**

- Jeśli jakiegokolwiek urządzenie audio obsługujące sterowanie przez HDMI jest podłączone do odbiornika TV, nie można wybrać "Wyl." w tym menu. Aby zmienić wyjście audio na głośnik odbiornika TV, wybrać "Głośnik TV" w menu "Głośnik" (strona 21).



## Úvod

Děkujeme vám, že jste si vybrali tento výrobek Sony. Před zapnutím televizoru si prosím pozorně přečtete tento návod a uschovejte jej pro budoucí potřebu.

## Likvidace televizoru



### Likvidace nepotřebného elektrického a elektronického zařízení (platné v Evropské unii a dalších evropských státech uplatňujících oddělený systém sběru)

Tento symbol umístěný na výrobku nebo jeho balení upozorňuje, že by s

výrobkem po ukončení jeho životnosti nemělo být nakládáno jako s běžným odpadem z domácnosti. Je nutné ho odvézt do sběrného místa pro recyklaci elektrického a elektronického zařízení. Zajištěním správné likvidace tohoto výrobku pomůžete zabránit případným negativním důsledkům na životní prostředí a lidské zdraví, které by jinak byly způsobeny nevhodnou likvidací výrobku. Recyklováním materiálů, z nichž je vyroben, pomůžete zachovat přírodní zdroje. Podrobnější informace o recyklaci tohoto výrobku zjistíte u příslušného místního úřadu, podniku pro likvidaci domovního odpadu nebo v obchodě, kde jste výrobek zakoupili.



### Nakládání s nepotřebnými bateriemi (platí v Evropské unii a dalších evropských státech využívajících systém odděleného sběru)

Tento symbol umístěný na baterii nebo na jejím obalu upozorňuje, že s baterií opatřenou tímto označením by se

nemělo nakládat jako s běžným domácím odpadem. Správným nakládáním s těmito nepotřebnými bateriemi pomůžete zabránit možným negativním dopadům na životní prostředí a lidské zdraví, k nimž by mohlo docházet v případech nevhodného zacházení s vyřazenými bateriemi. Materiálová recyklace pomůže chránit přírodní zdroje. V případě, že výrobek z důvodů bezpečnosti, funkce nebo uchování dat vyžaduje trvalé spojení se zabudovanou baterií, je třeba, aby takovou baterii vyjmul z přístroje pouze kvalifikovaný personál. K tomu, aby s baterií bylo správně naloženo, předejte výrobek, který je na konci své životnosti na místo, jenž je určen ke sběru elektrických a elektronických zařízení za účelem jejich recyklace. Pokud jde o ostatní baterie, prosím, nahlédněte do té části návodu k obsluze, která popisuje bezpečné vyjmutí baterie z výrobku. Nepotřebnou baterii odevzdejte k recyklaci na příslušné sběrné místo. Pro podrobnější informace o recyklaci tohoto výrobku či baterii kontaktujte, prosím, místní obecní úřad, firmu zabezpečující místní odpadové hospodářství nebo prodejnu, kde jste výrobek zakoupili.

Výrobce tohoto výrobku je společnost Sony Corporation, 1-7-1 Konan Minato-ku Tokyo, 108-0075 Japonsko. Autorizovaný zástupce pro EMC a bezpečnost výrobku je Sony Deutschland GmbH, Hedelfinger Strasse 61, 70327 Stuttgart, Německo. Ve všech záležitostech servisu nebo záruky se prosím obračte na adresy uvedené v samostatných servisních nebo záručních dokumentech.

## Poznámka k funkcím digitální televize

- Všechny funkce související s digitální televizí (**DVB**) budou fungovat pouze v zemích nebo oblastech, ve kterých jsou šířeny signály digitálního pozemního vysílání DVB-T (MPEG2), nebo kde je přístup ke kompatibilní kabelové službě DVB-C (MPEG2). Ověřte si laskavě u svého místního prodejce, zda v místě, kde žijete, lze přijímat signál DVB-T, nebo se zeptejte svého poskytovatele kabelového vysílání, zdáje jeho kabelová služba DVB-C vhodná k použití s tímto televizorem.
- Poskytovatel kabelového vysílání může za takové služby vyžadovat dodatečné poplatky a souhlas se svými smluvními podmínkami.
- Přestože televizor splňuje specifikace DVB-T a DVB-C, nelze zaručit kompatibilitu s budoucím pozemním DVB-T a kabelovým DVB-C digitálním vysíláním.
- Některé funkce digitální televize nemusí být v některých zemích/oblastech k dispozici a kabelový režim DVB-C nemusí s některými poskytovateli fungovat správně.
- Více informací o provozu DVB-C najdete na webu technické podpory kabelového vysílání: <http://support.sony-europe.com/TV/DVBC/>

## Informace o obchodních značkách

- **DVB** je registrovaná obchodní značka projektu DVB
- Vyrobeno v licenci BBE Sound, Inc. Majitel licence BBE Sound, Inc., kryto jedním nebo několika z následujících patentů USA: 5510752, 5736897. BBE a symbol BBE jsou registrované obchodní značky společnosti BBE Sound, Inc.
- Vyrobeno v licenci Dolby Laboratories. "Dolby" a symbol dvojitého D  jsou ochranné známky společnosti Dolby Laboratories.
- HDMI, logo HDMI a High-Definition Multimedia Interface jsou obchodní- značky nebo registrované obchodní značky společnosti HDMI Licensing LLC.

**VIVA**  
DIGITAL  
HD3D Sound **BBE**

**VIRTUAL**  
 **DOLBY**  
**SURROUND**

**HDMI**  
HIGH-DEFINITION MULTIMEDIA INTERFACE



- Ilustrace používané v tomto návodu představují KDL-32V4000, pokud není uvedeno jinak.
- "x", která se objevují v názvu modelu, odpovídají číslicím pro barevnou variantu.

# Obsah

## Seznámení

4

Kontrola příslušenství .....	4
Upozornění.....	9
<b>Přehled dálkového ovládání.....</b>	<b>10</b>
<b>Přehled tlačítek a indikátorů televizoru .....</b>	<b>11</b>

## Sledování televize

Sledování televize .....	12
Kontrola digitálního elektronického programového průvodce (EPG) <b>DVB</b> .....	14
Použití seznamu oblíbených digitálních programů <b>DVB</b> .....	15

## Použití volitelného zařízení

Připojení volitelného zařízení .....	16
Prohlížení obrazů z připojeného zařízení .....	17
Použití funkce "Ovládání HDMI" .....	18

## Použití funkcí MENU

Navigace v nabídkách .....	19
Nabídka Obraz .....	20
Nabídka Zvuk .....	21
Nabídka Funkce .....	22
Nabídka Nastavení .....	23
Digitální nastavení nabídka <b>DVB</b> .....	26

## Doplňkové informace

Specifikace .....	28
Řešení problémů .....	30

**DVB** : pouze pro digitální kanály

CZ

 Před zapnutím televizoru si prosím pozorně přečtěte část „Bezpečnostní údaje“ v tomto návodu.  
Návod si uschovejte i pro budoucí potřebu.

# Seznámení

## 1: Kontrola příslušenství

Dálkové ovládání RM-ED009 (1)

Baterie velikosti AA (typ R6) (2)

Stojan (1)

Šrouby pro stojan (3)

### Vložení baterií do dálkového ovládání

Stisknutím a zvednutím kryt otevřete.

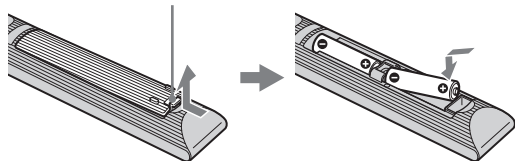

## 2: Připevnění stojanu

- 1 Otevřete lepenkovou krabici a vytáhněte stojan a šrouby.

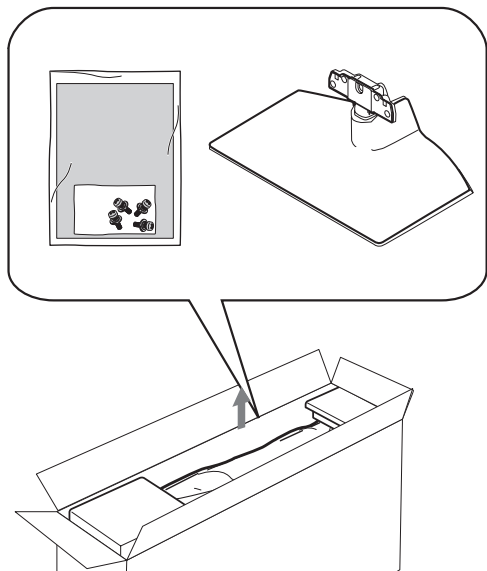

- 2 Televizor umístěte na stojan. Dbejte na to, abyste nepřiskřípli kabely.

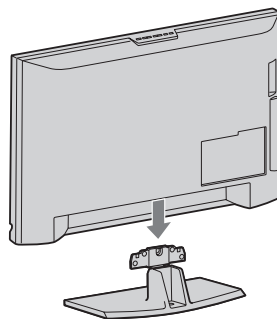

- 3 Připevněte stojan k televizoru pomocí přiložených šroubů.

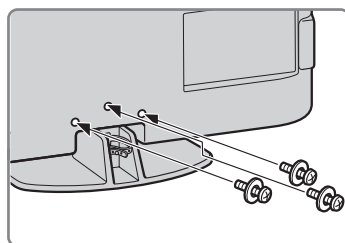

Jestliže použijete elektrický šroubovák, nastavte točivý moment na přibližně 1,5 N·m (15 kgf·cm).

### 3: Připojení antény/ videa/přehrávače DVD

#### Připojení antény/kabelu

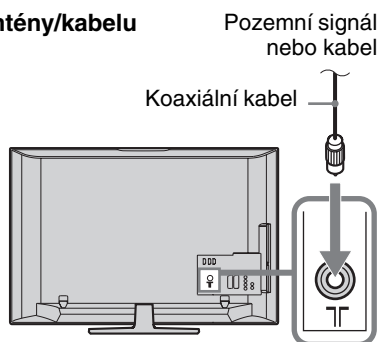

#### Připojení antény/kabelu/video/DVD rekordéru

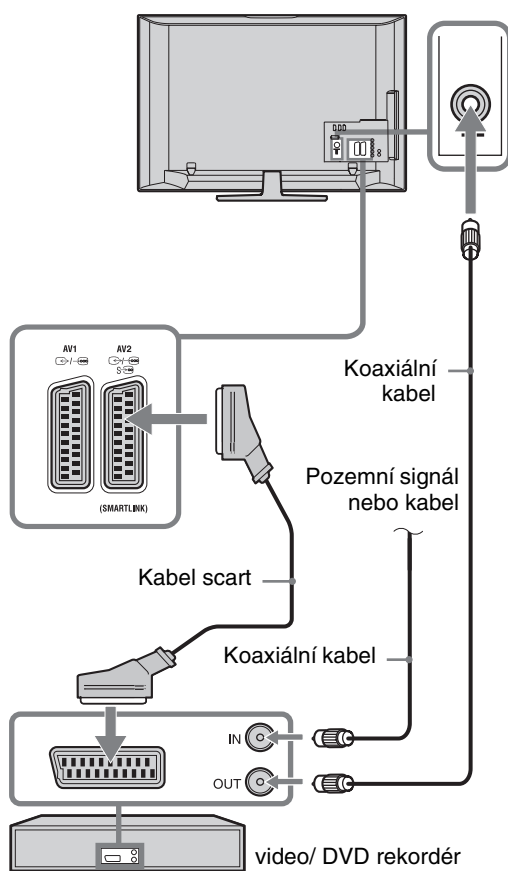

### 4: Zabezpečení televizoru před převrácením

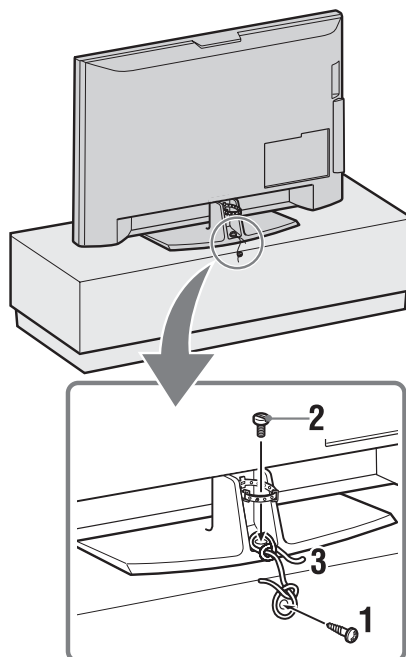

- 1 Do televizního stojanu zašroubujte šroub do dřeva (průměr 4 mm, není přiložen).
- 2 Do otvoru na šroub u televizoru zašroubujte šroub do kovu (M6 x 12, není přiložen).
- 3 Šroub do dřeva a šroub do kovu svažte silnou šňůrou.

### 5: Svázání kabelů

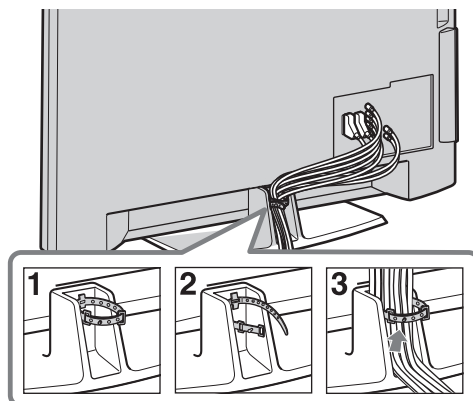

## 6: Volba jazyka, země/oblasti a umístění

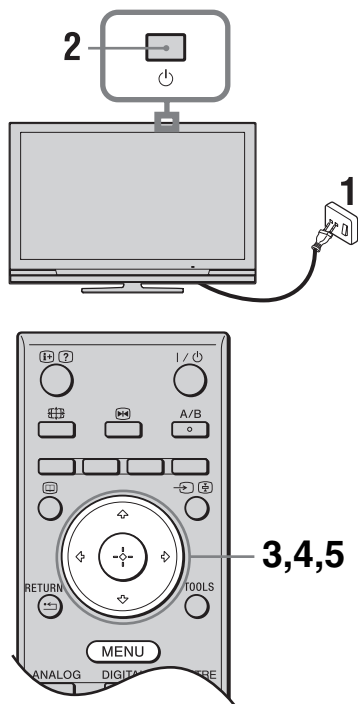

- 1 Zapojte televizor do síťové zásuvky (220-240 V AC, 50 Hz).
- 2 Stiskněte na televizoru. Při prvním zapnutí televizoru se na obrazovce objeví nabídka volby jazyka.
- 3 K výběru jazyka zobrazeného v menu na obrazovce stiskněte , poté stiskněte .

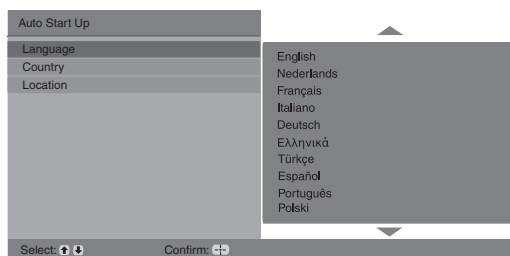

- 4 Stiskněte k výběru země/oblasti, ve které budete televizor provozovat, a pak stiskněte .

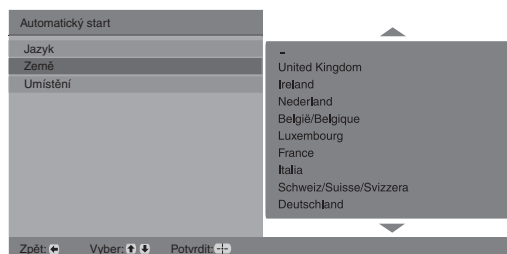

Pokud se země/oblast, kde chcete televizor používat, v seznamu nevykazuje, vyberte “-” místo země/oblasti.

- 5 Stiskněte pro volbu umístění, kde budete televizor používat a poté stiskněte .



Sony doporučuje zvolit pro Spořič energie režim "Domov".

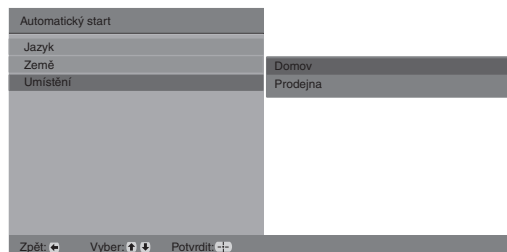

Tato volba vybere výchozí režim obrazu odpovídající typickým světelným podmínkám ve zvoleném prostředí.

## 7: Automatické naladění televizoru

- 1 Stiskněte .

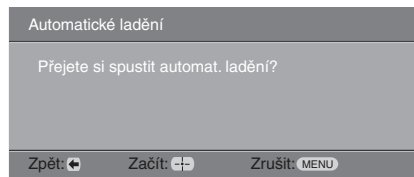

- 2 Stiskněte k výběru “Pozemní” nebo “Kabelové”, pak stiskněte .

Pokud zvolíte “Kabelové”, objeví se obrazovka výběru typu prohledávání. Viz “Naladění televize při kabelovém připojení” (strana 7). Televizor začne prohledávat všechny dostupné digitální kanály, po nich pokračuje všemi dostupnými analogovými kanály. To může trvat nějakou chvíli. Během této doby nemačkejte žádná tlačítka na televizoru nebo na dálkovém ovládní.



### Pokud se objeví zpráva vyžadující potvrzení připojené antény

Nebyly nalezeny žádné digitální nebo analogové kanály. Zkontrolujte veškerá anténní/kabelová připojení a pak stiskněte  $\oplus$  k opětovnému spuštění automatického ladění.

- 3** Když se na obrazovce objeví nabídka Třídění programů, postupujte podle kroků v "Třídění programů" (strana 23).  
V případě, že si nepřejete měnit pořadí, v jakém jsou analogové kanály uloženy v televizoru, jděte na krok 4.

- 4** Stiskněte **MENU** k ukončení.

Televizor je teď naladěný na všechny dostupné kanály.



Pokud nelze přijímat digitální vysílací kanál nebo při výběru oblasti, ve které není digitální vysílání, musí se po provedení kroku 3 nastavit čas.

### Naladění televize při kabelovém připojení

- 1** Stiskněte  $\oplus$ .
- 2** Stiskněte  $\updownarrow$  k výběru funkce "Typ ladění", pak stisknutím  $\rightarrow$  vyberte "Rychlé ladění" nebo "Úplné ladění", potom stiskněte  $\oplus$ .

**"Rychlé ladění":** kanály jsou laděny podle informací poskytovatele kabelového vysílání předávaných v rámci vysílaného signálu. Doporučené nastavení pro "Kmitočet", "ID sítě" a "Symbol Rate" je "Auto".

Funkce "Rychlé ladění" se doporučuje pro rychlé ladění, pokud je poskytovatelem kabelového vysílání podporována.

Pokud nelze provést naladění pomocí funkce "Rychlé ladění", prosím použijte dále uvedenou metodu "Úplného ladění".

**"Úplné ladění":** Všechny dostupné kanály jsou naladěny a uloženy. To může někdy chvíli trvat. Tato volba se doporučuje, jestliže poskytovatel kabelového vysílání nepodporuje funkci "Rychlé ladění".

Další informace o poskytovatelích kabelových služeb najdete na webových stránkách technické podpory:

<http://support.sony-europe.com/TV/DVBC>

- 3** Stiskněte  $\leftarrow/\rightarrow/\updownarrow$  k výběru "Začít".

Televizor začne vyhledávat kanály. Nemačkejte žádná tlačítka na televizoru nebo dálkovém ovládání.



Někteří poskytovatelé kabelových služeb nepodporují funkci "Rychlé ladění". Pokud nebyly pomocí funkce "Rychlé ladění" zjištěny žádné kanály, použijte funkci "Úplné ladění".

## Odmontování stolního stojanu z televizoru



Stolní stojan odstraňujte jen v tom případě, že chcete televizor připevnit na zeď.

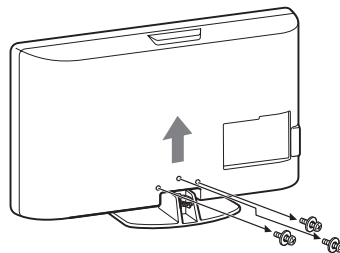

# Bezpečnostní informace

## Instalace/Nastavení

Televizor instalujte a používejte podle dále uvedených pokynů, zabráníte tak nebezpečí požáru, úrazu elektrickým proudem nebo poškození anebo zranění.

### Instalace

- Televizor musí být instalován v blízkosti snadno přístupné zásuvky.
- Televizor umístíte na stabilní rovný povrch.
- Instalaci na stěnu smí provést jen kvalifikovaný servisní technik.
- Z bezpečnostních důvodů důrazně doporučujeme používání příslušenství Sony včetně:
  - KDL-37S40xx/ KDL-32S40xx/ KDL-37U40xx/ KDL-32U40xx/ KDL-37V40xx/ KDL-37V42xx/ KDL-32V40xx/ KDL-32V42xx:  
Nástěnného montážního rámu SU-WL500
  - KDL-26S40xx/ KDL-26U40xx/ KDL-26V40xx/ KDL-26V42xx:  
Nástěnného montážního rámu SU-WL100
  - KDL-37S40xx/ KDL-32S40xx/ KDL-37U40xx/ KDL-32U40xx/ KDL-37V40xx/ KDL-37V42xx/ KDL-32V40xx/ KDL-32V42xx:  
Televizního stojanu SU-FL300M
- Při připevňování montážních háků k televizoru je nutné použít šrouby dodávané spolu s nástěnným montážním rámem. Tyto šrouby jsou vyrobeny tak, aby měly délku 8 mm až 12 mm, měřeno od připevňovací plochy montážního háku. Průměr a délka šroubů se liší podle modelu nástěnného montážního rámu.  
Použití jiných šroubů může mít za následek vnitřní poškození televizoru nebo způsobit jeho pád apod.

8 mm - 12 mm

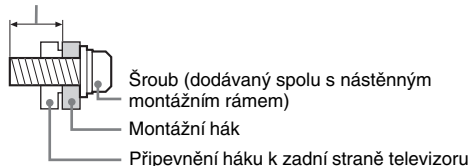

### Přeprava

- Před přemístěním televizoru odpojte všechny kabely.
- K přenosu velkého televizoru jsou nutné dvě nebo tři osoby.
- Přenášíte-li televizor v rukou, držte jej jako na obrázku vpravo. Netlačte na LCD panel.
- Při zvedání nebo přenášení televizoru jej pevně držte za spodní část.
- Při přenášení televizoru dbejte na to, aby do něho nenarazil, nebo nadměrně nevíbroval.
- Jestliže vezete televizor do opravy, nebo ho stěhujete, vždy ho zabalte do originálního krabice a obalového materiálu.

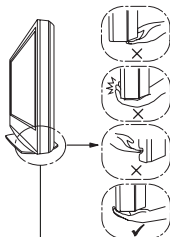
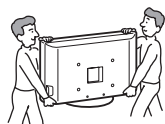

Dávejte pozor, abyste drželi spodek panelu, nikoli jeho přední část. Nedržte televizor za prohlubeň. Nedržte televizor za spodní průhlednou část.

### Větrání

- Nikdy nezakrývejte větrací otvory, ani nic nezasunujte do skříňě televizoru.
- Okolo televizoru ponechte volný prostor jako na níže uvedeném obrázku.
- Důrazně doporučujeme použití nástěnného montážního rámu Sony, který zajišťuje dostatečnou cirkulaci vzduchu.

### Instalace na stěně

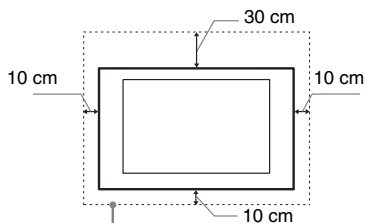

Okolo televizoru ponechte nejméně takto veliký volný prostor.

### Instalace se stojanem

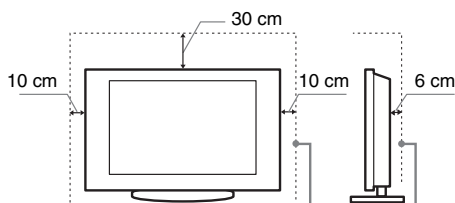

Okolo televizoru ponechte nejméně takto veliký volný prostor.

- K zajištění správného větrání a zabránění usazování nečistot a prachu:
  - Nepokládejte televizor na plochu, neinstalujte ho obráceně, zadní částí dopředu nebo z boku.
  - Neumíst'ujte televizor na polici, kobereček, postel nebo do skříňě.
  - Nezakrývejte televizor látkami jako záclonami, ani různými předměty, např. novinami.
  - Neinstalujte televizor tak, jak je uvedeno na obrázku.

Cirkulace vzduchu je zablokována.

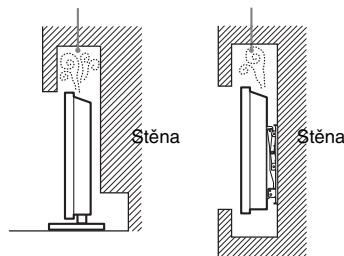

### Sít'ový kabel

Se sít'ovým kabelem a zásuvkou zacházejte podle následujících pokynů, aby nedošlo k požáru, úrazu elektrickým proudem, poškození anebo zranění.

- Používejte pouze sít'ové kabely Sony, nikoli kabely jiných dodavatelů.
- Zasuňte zástrčku úplně do sít'ové zásuvky.
- Televizor používejte pouze v elektrické síti 220-240 V stř.
- Při pokládání kabelů nezapomeňte vytáhnout z bezpečnostních důvodů sít'ový kabel ze zásuvky a zkontrolujte, zda jste o kabely nezachytili nohama.
- Před prací na televizoru nebo před jeho stěhováním vytáhněte sít'ový kabel ze zásuvky.
- Sít'ový kabel musí být instalovaný v dostatečné vzdálenosti od tepelných zdrojů.
- Sít'ový kabel pravidelně vytáhněte ze zástrčky a vyčistěte ho. Pokud je zástrčka zaprášená a hromadí se na ní vlhkost, může se zhoršit její izolace a způsobit požár.

## Poznámky

- Dodávaný síťový kabel nepoužívejte pro žádné jiné zařízení.
- Síťový kabel nesmí být nadměrně stlačený, ohnutý nebo zkroucený. Mohlo by dojít k poškození izolace nebo vodičů.
- Síťový kabel žádným způsobem neupravujte.
- Na síťový kabel nestavte nic těžkého.
- Při odpojování síťového kabelu ze zásuvky netahejte za síťový kabel.
- K jedné přírodní zásuvce nepřipojujte příliš mnoho spotřebičů.
- Nepoužívejte uvolněné elektrické zásuvky.

## Zakázané použití

Neinstalujte, ani nepoužívejte televizor v dále uvedených místech, prostředích, nebo situacích, protože televizor by mohl špatně fungovat, nebo by mohl způsobit požár, úraz elektrickým proudem nebo poškození majetku anebo zranění.

### Umístění:

Venkovní prostor (na přímém slunečním svitu), na mořském břehu, lodi nebo jiném plavidle, v autě, v lékařských zařízeních, nestabilní umístění, v blízkosti vody, na dešti, ve vlhku nebo kouři.

### Prostředí:

Horká, vlhká nebo nadměrně prašná místa; místa, na která se může dostat hmyz; tam, kde by mohl být televizor vystaven mechanickým vibracím, v blízkosti hořlavých předmětů (svíček apod.). Na televizor nesmí nic kapat nebo stříkat, ani na něm nesmí stát předměty naplněné tekutinami, jako např. vázy.

### Situace:

Televizor nepoužívejte, máte-li vlhké ruce, je-li odstraněna skříň televizoru, nebo s příslušenstvím, které výrobce nedoporučil. Během bouřky s blesky odpojte TV od síťové zásuvky a antény.

## Poškozené díly:

- Na televizor nic neházejte. Sklo na obrazovce se může poškodit a způsobit vážný úraz.
- Jestliže povrch televizoru praskne, nedotýkejte se ho a nejprve vytáhněte kabel ze zásuvky. Jinak by mohlo dojít k úrazu elektrickým proudem.

## Když televizor nepoužíváte

- Jestliže televizor nebudete několik dní používat, odpojte ho z bezpečnostních důvodů a kvůli ochraně životního prostředí od sítě.
- Pokud televizor jen vypnete, není odpojený od napájecí sítě; k úplnému odpojení od sítě vytáhněte proto zástrčku ze zásuvky.
- Některé televizory jsou však vybaveny funkcemi, které ke správnému fungování vyžadují ponechání v klidovém stavu.

## Pro děti

- Nedovolte dětem, aby na televizor lezly.
- Příslušenství malých rozměrů uschovejte mimo dosah dětí, aby ho nemohly omylem spolknout.

## Pokud dojde k následujícímu problému ...

Pokud dojde k následujícímu problému, **vypněte** televizor a okamžitě vytáhněte přírodní kabel ze zásuvky.

Požádejte svého prodejce nebo servisní středisko Sony o prohlídku televizoru kvalifikovaným servisním technikem.

### Když:

- Přírodní kabel je poškozený.
- Síťová zásuvka je uvolněná.
- Televizor je poškozený pádem na zem, nárazem nebo tím, že na něj něco spadlo.
- Otvory skříně propadl nějaký předmět, nebo se do něj vylila nějaká tekutina.

# Upozornění

## Sledování televizoru

- Televizor sledujte za mírného osvětlení, protože sledování televizoru při slabém světle nebo po dlouhou dobu namáhá oči.
- Používáte-li sluchátka, nastavte hlasitost tak, aby zvuk nebyl příliš silný, protože byste si mohli poškodit sluch.

## LCD obrazovka

- I když je LCD obrazovka vyrobena vysoce přesnou technologií a 99,99 % nebo více pixelů funguje správně, mohou se trvale objevovat černé nebo jasné světelné body (červené, modré nebo zelené). Je to způsobeno strukturálními vlastnostmi LCD obrazovky a nejedná se o závadu.
- Netlačte na přední filtr, ani po něm neškrábejte, a na horní plochu televizoru nepokládejte žádné předměty. Obraz by pak mohl být nerovnoměrný nebo by se LCD obrazovka mohla poškodit.
- Budete-li televizor používat na chladném místě, může se v obraze zobrazit skvrna, nebo obraz ztmavne. Nejde o poruchu televizoru. Tento jev po zvýšení okolní teploty zmizí.
- Při nepřetržitém zobrazení statických obrazů může dojít ke vzniku "duchů". Po chvíli by se měl tento stav zlepšit.
- Během provozu televizoru se obrazovka i skříň přístroje zahřívají. Neznamená to ale funkční poruchu televizoru.
- LCD obrazovka obsahuje malé množství tekutých krystalů. Některé zářivkové trubice použité v tomto televizoru obsahují rovněž rtuť. Při její likvidaci se řiďte místními nařízeními a předpisy.

## Zacházení s povrchem obrazovky/skříňky televizoru a jeho čištění

Před čištěním se ujistěte, že jste televizor odpojili vytažením kabelu ze zásuvky.

Abyste předešli zhoršení stavu materiálu nebo svrchní vrstvy obrazovky, dodržujte následující opatření.

- Prach z povrchu obrazovky/skříňky opatrně stírejte měkkým hadříkem. Nepodaří-li se prach takto odstranit, setřete jej jemným hadříkem mírně navlhčeným slabým roztokem rozředěného čistícího prostředku.
- Nikdy nepoužívejte jakýkoli typ drsné houbičky, zásadité/kyselé čistící prostředky, brusné prášky ani těkavá rozpouštědla jako alkohol, benzen nebo insekticidy. Při použití těchto materiálů nebo při delším kontaktu s pryžovými nebo vinylovými materiály může dojít k poškození povrchu obrazovky a materiálu skříňky.
- K zajištění správného větrání doporučujeme pravidelné vysávání větráčního otvoru.
- Je-li třeba seřadit úhel televizoru, pohybujte televizorem pomalu tak, aby nespadol nebo nesklouzl ze stojanu.

## Volitelné zařízení

Volitelná zařízení nebo jiná zařízení vysílající elektromagnetické záření neinstalujte příliš blízko televizoru. Jinak by mohlo dojít ke zkresení obrazu anebo šumu.

## Baterie

- Při vkládání baterií dodržte správnou polaritu.
- Nepoužívejte různé typy baterií, ani nemíchejte současně staré a nové baterie.
- Baterie likvidujte způsobem, který chrání životní prostředí. V některých oblastech je nutné likvidovat baterie podle předpisů. Informujte se prosím u příslušných úřadů.
- S dálkovým ovladačem zacházejte opatrně. Nepouštějte ho na zem, nešlapte po něm, ani na něj nestříkejte žádnou tekutinu.
- Neukládejte dálkový ovladač na místo v blízkosti tepelných zdrojů, nebo na místo vystavené působení přímého slunečního svitu, nebo do vlhké místnosti.

# Přehled dálkového ovládání

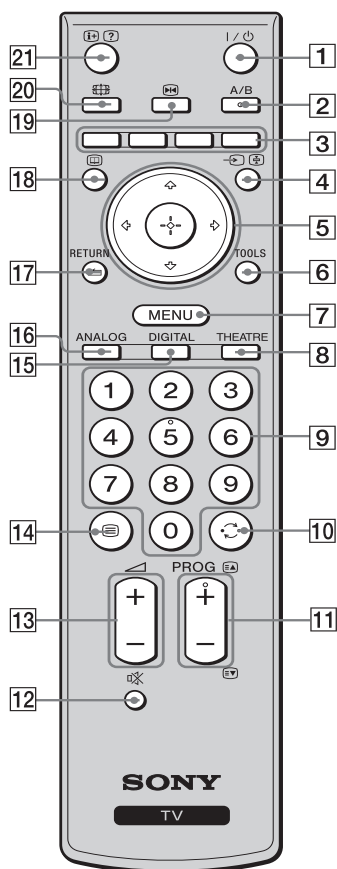

- 1 I/⏻ – Pohotovostní režim televizoru**  
Zapne a vypne televizor z pohotovostního režimu.
- 2 A/B – Duální zvuk: (strana 21)**
- 3 Barevná tlačítka (strana 13, 14, 15)**
- 4 ↵/Ⓜ – Výběr vstupu / Podržení textu**
  - V televizním režimu: Vybere vstupní zdroj ze zařízení připojených do zásuvek televizoru (strana 17).
  - V textovém režimu (strana 13): podržení aktuální stránky.
- 5 ⏪/⏩/⏴/⏵/⏶/⏷**
- 6 TOOLS (strana 13, 18)**  
Umožňuje přístup k různým volbám zobrazení a změnu/tvorbu nastavení v závislosti na zdroji a formátu obrazu.
- 7 MENU (strana 19)**
- 8 THEATRE**  
Můžete nastavit režim Theatre do polohy zapnuto nebo vypnuto. Jestliže je režim Theatre Mode zapnutý, nastaví se automaticky optimální zvukový výstup (pokud je televizor propojen se zvukovým systémem používajícím kabel HDMI) a kvalita obrazu pro filmové video.
- 9 Číselná tlačítka**
  - V televizním režimu: Výběr kanálů. Pro čísla kanálů 10 a vyšší zadejte druhou a třetí číslici rychle.
  - V textovém režimu: K výběru stránky zadejte třímístné číslo stránky.
- 10 ⏪ – Předchozí kanál**  
Návrat k předchozímu sledovanému kanálu (déle než pět sekund).
- 11 PROG +/- (Ⓜ/Ⓜ) (Ⓜ/Ⓜ)**
  - V televizním režimu: Výběr následujícího (+) nebo předchozího (-) kanálu.
  - V textovém režimu (strana 13): Výběr následující (Ⓜ) nebo předchozí (Ⓜ) stránky.
- 12 ✖ – Vypnutí zvuku**
- 13 🔊 +/- – Hlasitost**
- 14 ☰ – Text (strana 13)**
- 15 DIGITAL – Digitální režim (strana 12)**
- 16 ANALOG – Analogový režim (strana 12)**
- 17 ⏪ – RETURN**  
Návrat na předchozí obrazovku libovolně zobrazené nabídky.
- 18 ⏸ – EPG (digitální elektronický programový průvodce) (strana 14)**
- 19 ❄ – Zmrazení obrazu (strana 13)**  
Zmrazí televizní obraz.
- 20 📺 – Režim obrazovky (strana 13)**
- 21 ⓘ/? – Info / Odkrytí textu**
  - V digitálním režimu: Zobrazí nebo odstraní podrobnosti o právě sledovaném programu.
  - V analogovém režimu: Zobrazí nebo odstraní informace, jako je číslo aktuálního kanálu a formát obrazovky.
  - V textovém režimu (strana 13): V textovém režimu (např. odpovědi testu).



- Tlačítka číslo 5, **PROG +** a A/B mají na povrchu hmatatelnou tečku. Při obsluze televizoru použijte hmatové tečky jako výchozí místa.
- Pokud televizor vypnete, režim Theatre se také vypne.

# Přehled tlačítek a indikátorů televizoru

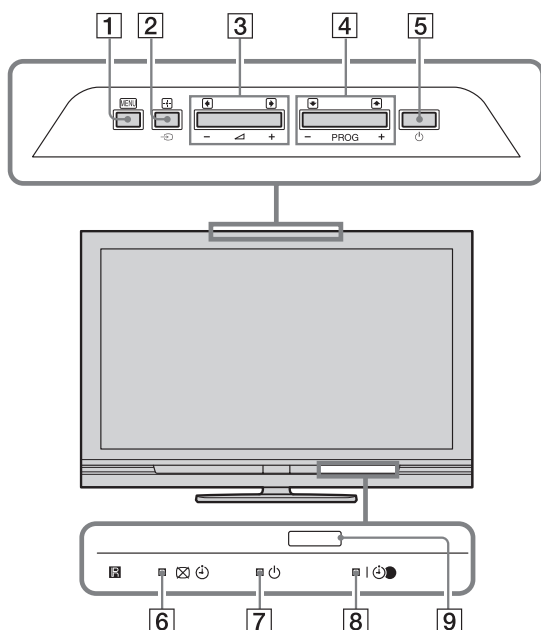

(pouze pro KDL-37/32/26S40xx,  
KDL-37/32/26U40xx)

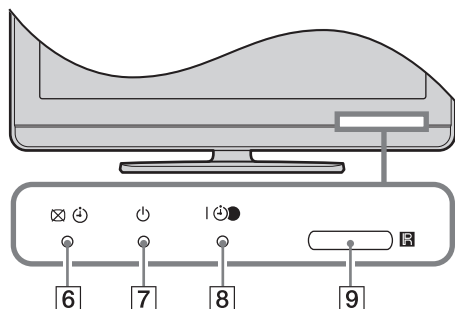

## 1 MENU (strana 19)

## 2 →/⊕ – Výběr vstupu / OK

- V televizním režimu: Vybere vstupní zdroj ze zařízení připojených do zásuvek televizoru (strana 17).
- V televizním režimu: Vybírá nabídku nebo volbu a potvrzuje nastavení.

## 3 ↙ +/-

- V televizním režimu: Zvyšuje (+) nebo snižuje hlasitost.
- V televizním režimu: Umožňuje pohyb mezi volbami vpravo (→) nebo vlevo (←).

## 4 PROG +/-/⊞/⊟

- V televizním režimu: Výběr následujícího (+) nebo předchozího (-) kanálu.
- V televizním režimu: Umožňuje pohyb mezi volbami nahoru (⊞) nebo dolů (⊟).

## 5 ⏻ – Napájení

Zapíná nebo vypíná televizor.



Pro úplné odpojení televizoru vytáhněte přívod ze sítě.

## 6 ☒ ⏻ – Vypnutí obrazu / Indikátor časovače

- Svítí zeleně při vypnutém obrazu (strana 22).
- Svítí oranžově při nastaveném časovači (strana 23).

## 7 ⏻ – Indikátor pohotovostního režimu

Svítí červeně, když je televizor v pohotovostním režimu.

## 8 I ⏻ – Indikátor napájení / Časovač nahrávání programu

- Svítí zeleně při zapnutém televizoru.
- Svítí oranžově při nastaveném časovači nahrávání (strana 14).
- Svítí červeně během načasovaného nahrávání.

## 9 Senzor dálkového ovládání

- Přijímá infračervené signály z dálkového ovládání.
- Senzor ničím nezakrývejte, protože tím může být ovlivněna jeho funkce.



Před vytažením síťového kabelu se ujistěte, že je televizor zcela vypnutý. Vytažení síťového kabelu při zapnutém televizoru může způsobit, že indikátory zůstanou svítit nebo dojde k chybné funkci televizoru.

## Sledování televize

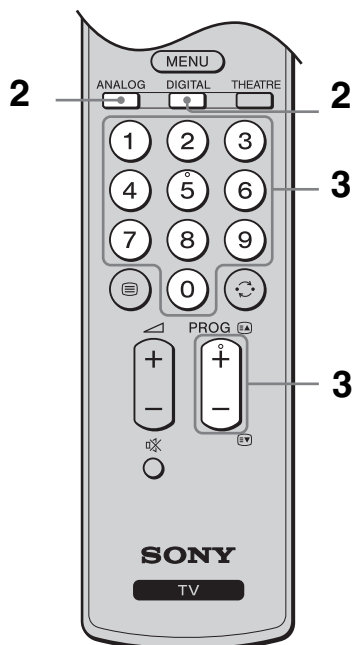
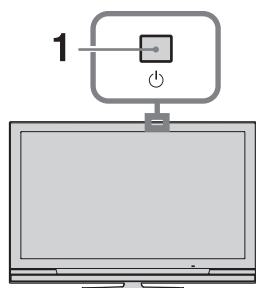

**1** Zapněte televizor stisknutím na televizoru.

Pro zapnutí televizoru v pohotovostním režimu (indikátor (pohotovostní režim) na čelním panelu televizoru je červený) stiskněte na dálkovém ovládání.

**2** Stiskněte **DIGITAL** pro přepnutí do digitálního režimu, nebo stiskněte **ANALOG** pro přepnutí do analogového režimu.

Dostupné kanály se liší v závislosti na režimu.

**3** K výběru televizního kanálu stiskněte číselná tlačítka nebo **PROG +/-**.

K výběru čísel kanálů 10 a vyšších pomocí číselných tlačítek zadejte druhou a třetí číslici rychle.

K výběru digitálního kanálu za použití digitálního elektronického programového průvodce (EPG) viz strana 14.

### V digitálním režimu

Krátce se zobrazí informační pruh. V pruhu se mohou ukázat následující ikony.

- : Radiová služba
- : Zakódovaná/Předplacená služba
- : K dispozici je zvuk v několika jazycích
- : K dispozici jsou titulky
- : K dispozici jsou titulky pro sluchově znevýhodněné
- : Doporučený minimální věk pro aktuální program (od 4 do 18 let)
- : Rodičovský zámek
- : Aktuální program se nahrává

### Doplňkové činnosti

Pro	Proveďte toto:
Zapnutí televizoru s vypnutým zvukem z pohotovostního režimu	Stiskněte . Stiskněte  +/- k nastavení hlasitosti.
Nastavení hlasitosti	Stiskněte  + (zesílit)/ - (zeslabit).
Přístup k tabulce odkazů na programy (pouze v analogovém režimu)	Stiskněte . K výběru analogového kanálu stiskněte , poté stiskněte .

## Přístup k textu Text

Stiskněte . Při každém stisknutí se obraz cyklicky mění následujícím způsobem:  
Text → Text přes televizní obraz (režim mix) →  
Žádný text (opuštění textové služby)  
K výběru stránky stiskněte číselná tlačítka nebo **PROG +/-**.  
K podržení stránky stiskněte /.  
K zobrazení skrytých informací stiskněte /.



Je-li Fastext k dispozici, dole na stránce se objeví čtyři barevné položky. Funkce Fastext umožňuje vyhledávat stránky rychle a snadno. Pro přístup na stránku stiskněte odpovídající barevné tlačítko.

## Zmrazení obrazu

Zmrazí televizní obraz (např. k zapsání telefonního čísla nebo receptu).

- 1 Stiskněte na dálkovém ovladači.
- 2 Stiskněte k seřízení polohy okna.
- 3 Stiskněte k odstranění okna.
- 4 Stiskněte opět k návratu do normálního televizního režimu.



Není dostupné pro HDMI 1, HDMI 2, HDMI 3, COMP a PC vstup.

## Ruční změna obrazového formátu tak, aby odpovídal vysílání

Opakovaně stiskněte k volbě požadovaného formátu obrazovky.

### Smart\*

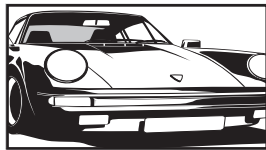

Zobrazení klasického vysílání 4:3 s imitací efektu širokoúhlé obrazovky. Obraz 4:3 je roztažen tak, aby vyplnil obrazovku.

### 4:3

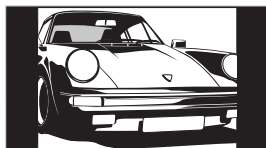

Zobrazení klasického vysílání 4:3 (např. televizní obraz, který není širokoúhlý) ve správném poměru stran.

### Širokoúhlý

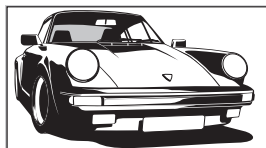

Zobrazení širokoúhlého obrazového vysílání (16:9) ve správném poměru stran.

### Zoom\*

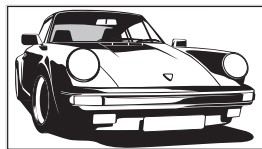

Zobrazení panoramatického (formát letter box) vysílání ve správném poměru stran.

### 14:9\*

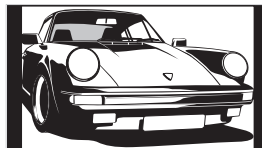

Zobrazení vysílání 14:9 ve správném poměru stran. Ve výsledném obraze jsou viditelné černé okrajové oblasti.

\* Horní a spodní část obrazu může být oříznuta.



- Obrazy ze zdroje signálu HD lze zobrazit pouze v režimu "Širokoúhlý".
- Tuto funkci nelze použít při současném zobrazení digitálního pruhu.
- Některé znaky a/nebo písmena v horní a spodní části obrazu nemusí být ve formátu Smart viditelné. V takovém případě lze vybrat "Výška obrazu" v nabídce "Nastavení obrazovky" a upravit vertikální velikost tak, aby byly znaky viditelné.



- Když je "Auto formát" nastaven na "Zap", televizor automaticky vybere nejlepší režim odpovídající vysílání (strana 22).
- Umístění obrazu můžete upravit po výběru "Smart" (50 Hz), "14:9" nebo "Zoom". Stiskněte pro pohyb nahoru nebo dolů (např. ke čtení titulků).

## Použití nabídky nástrojů

Stiskněte **TOOLS** k zobrazení následujících možností během sledování televizního programu.

Možnosti	Popis
Zavřít	Uzavírá nabídku nástrojů.
Režim obrazu	Viz strana 20.
Zvukový efekt	Viz strana 21.
Reproduktor	Viz strana 21.
Jazyk zvuk. doprovodu (jen v digitálním režimu)	Viz strana 26.
Nastavení titulků (jen v digitálním režimu)	Viz strana 26.
Časov. vypnutí	Viz strana 23.
Spořič energie.	Viz strana 22.
O systému (jen v digitálním režimu)	Zobrazí informace o systému.

































# Kontrola digitálního elektronického programového průvodce (EPG) DV3\*



Digitální elektronický programový průvodce (EPG)

\* Tato funkce nemusí být k dispozici v některých zemích/oblastech.

- 1 V digitálním režimu, stiskněte .
- 2 Proveďte požadovanou operaci, jak je ukázáno v následující tabulce nebo zobrazeno na obrazovce.

Pro	Proveďte toto:
Sledování programu	Stiskněte  /  /  /  k výběru programu, pak stiskněte  .
Vypnutí EPG	Stiskněte  .
Třídění informací o programech podle kategorie – Seznam kategorií	<ol style="list-style-type: none"> <li>1 Stiskněte modré tlačítko.</li> <li>2 K výběru kategorie stiskněte  / , pak stiskněte .</li> </ol>
Nastavení nahrávaného programu – Časovač záznamu	<ol style="list-style-type: none"> <li>1 K výběru budoucího programu, který chcete nahrát, stiskněte  /  /  / , pak stiskněte  / .</li> <li>2 Stiskněte  /  k výběru "Časovač záznamu".</li> <li>3 Stiskněte  pro nastavení časovačů televizoru a video/DVD rekordéru. U informací k tomuto programu se objeví symbol . Indikátor  na čelním panelu televizoru se rozsvítí oranžově.  Pro zaznamenání právě sledovaného programu stiskněte  / .</li> </ol>
Nastavení programu, který bude po zahájení automaticky zobrazen na obrazovce. – Připomenout	<ol style="list-style-type: none"> <li>1 K výběru budoucího programu, který chcete zobrazit, stiskněte  /  /  / , pak stiskněte  / .</li> <li>2 Stiskněte  /  k výběru "Připomenout", pak stiskněte .</li> </ol> <p>U informací k tomuto programu se objeví symbol . Indikátor  na čelním panelu televizoru se rozsvítí oranžově. </p> <p>Pokud přepnete televizor do pohotovostního režimu, automaticky se zapne ve chvíli, kdy má program začít.</p>
Nastavení času a data programu, který chcete nahrát – Manuální nastavení časovače záznamu	<ol style="list-style-type: none"> <li>1 K výběru budoucího programu, který chcete nahrát, stiskněte  /  /  / , pak stiskněte  / .</li> <li>2 Stiskněte  /  k výběru "Manuální nastavení časovače záznamu", pak stiskněte .</li> <li>3 Stiskněte  /  k výběru data, pak stiskněte .</li> <li>4 Stejným způsobem jako v kroku 3 nastavte čas spuštění a ukončení.</li> <li>5 Stiskněte  /  k výběru programu, poté stiskněte .</li> <li>6 Stiskněte  pro nastavení časovačů televizoru a video/DVD rekordéru. U informací k tomuto programu se objeví symbol . Indikátor  na čelním panelu televizoru se rozsvítí oranžově.  Pro zaznamenání právě sledovaného programu stiskněte  / .</li> </ol>



**Pro**

Zrušení nahrávání/připomínky  
– Seznam časovače

**Provedte toto:**

- 1 Stiskněte **⏏** / **?**.
- 2 Stiskněte **⇧/⇩** k výběru "Seznam časovače", pak stiskněte **⊕**.
- 3 Stiskněte **⇧/⇩** k výběru programu, který chcete zrušit, poté stiskněte **⊕**.
- 4 Stiskněte **⇧/⇩** k výběru "Zrušit časovač", pak stiskněte **⊕**. Objeví se obrazovka ověřující, že chcete program zrušit.
- 5 Stiskněte **↔** k výběru "Ano", pak stiskněte **⊕** pro potvrzení.

- Časovač nahrávání video/DVD rekordéru u televizoru můžete nastavit jen pro video/DVD rekordér kompatibilní se systémem SmartLink. Jestliže video/DVD rekordér není kompatibilní se systémem SmartLink, zobrazí se zpráva upozorňující na nutnost nastavení časovače video/DVD rekordéru. Toto nastavení však nemusí být k dispozici, i když bude rekordér kompatibilní se systémem SmartLink. Záleží na typu připojeného rekordéru. Podrobnosti naleznete v návodu dodaném s rekordérem.
- Jakmile nahrávání začalo, lze televizor přepnout do pohotovostního režimu. Nevypínejte však televizor úplně, protože by mohlo dojít k přerušení nahrávání.
- Pokud vyřazení programu pro program zvoleno věkové omezení, objeví se na obrazovce zpráva vyžadující zadání kódu PIN. Podrobnosti viz "Rodičovský zámek" na straně 27.
- Jestliže je zástrčka televizoru vytažena ze zásuvky, nebo došlo k výpadku proudu, některé naprogramované činnosti mohou být zrušeny.

## Použití seznamu oblíbených digitálních programů DV3\*



Digitální seznam oblíbených programů

\* Tato funkce nemusí být k dispozici v některých zemích/oblastech.

Vlastnost oblíbené programy umožňují specifikovat až čtyři seznamy oblíbených programů.

- 1 Stiskněte **MENU**.
- 2 Stiskněte **⇧/⇩** k výběru "Oblíbené digitální", pak stiskněte **⊕**.
- 3 Provedte požadovanou operaci, jak je ukázáno v následující tabulce nebo zobrazeno na obrazovce.

**Pro**

Vytvoření prvního seznamu oblíbených programů

**Provedte toto:**

- 1 Stiskněte **⇧/⇩/↔** k výběru kanálu, který chcete přidat, poté stiskněte **⊕**. Kanály, které jsou uloženy v seznamu oblíbených programů, jsou označeny symbolem **♥**.
- 2 Stiskněte žluté tlačítko k výběru "Oblíbené 2", "Oblíbené 3" nebo "Oblíbené 4".

Sledování kanálu

- 1 Stiskněte žluté tlačítko pro pohyb v seznamech oblíbených programů.
- 2 Stiskněte **⇧/⇩** k výběru kanálu, poté stiskněte **⊕**.

Vypnutí seznamu oblíbených programů

Stiskněte **⏏** **RETURN**.

Přidání nebo odebrání kanálů z aktuálně upravovaného seznamu oblíbených programů

- 1 Stiskněte modré tlačítko.
- 2 Stiskněte žluté tlačítko k výběru seznamu oblíbených programů, který chcete upravit.
- 3 Stiskněte **⇧/⇩/↔** k výběru kanálu, který chcete přidat nebo odebrat, poté stiskněte **⊕**.

Odebrání všech kanálů z aktuálního seznamu oblíbených programů

- 1 Stiskněte modré tlačítko.
- 2 Stiskněte žluté tlačítko k výběru seznamu oblíbených programů, který chcete upravit.
- 3 Stiskněte modré tlačítko.
- 4 Stiskněte **↔** k výběru "Ano", pak stiskněte **⊕** pro potvrzení.

# Připojení volitelného zařízení

K televizoru lze připojit širokou škálu volitelných zařízení. Spojovací kabely nejsou součástí příslušenství.

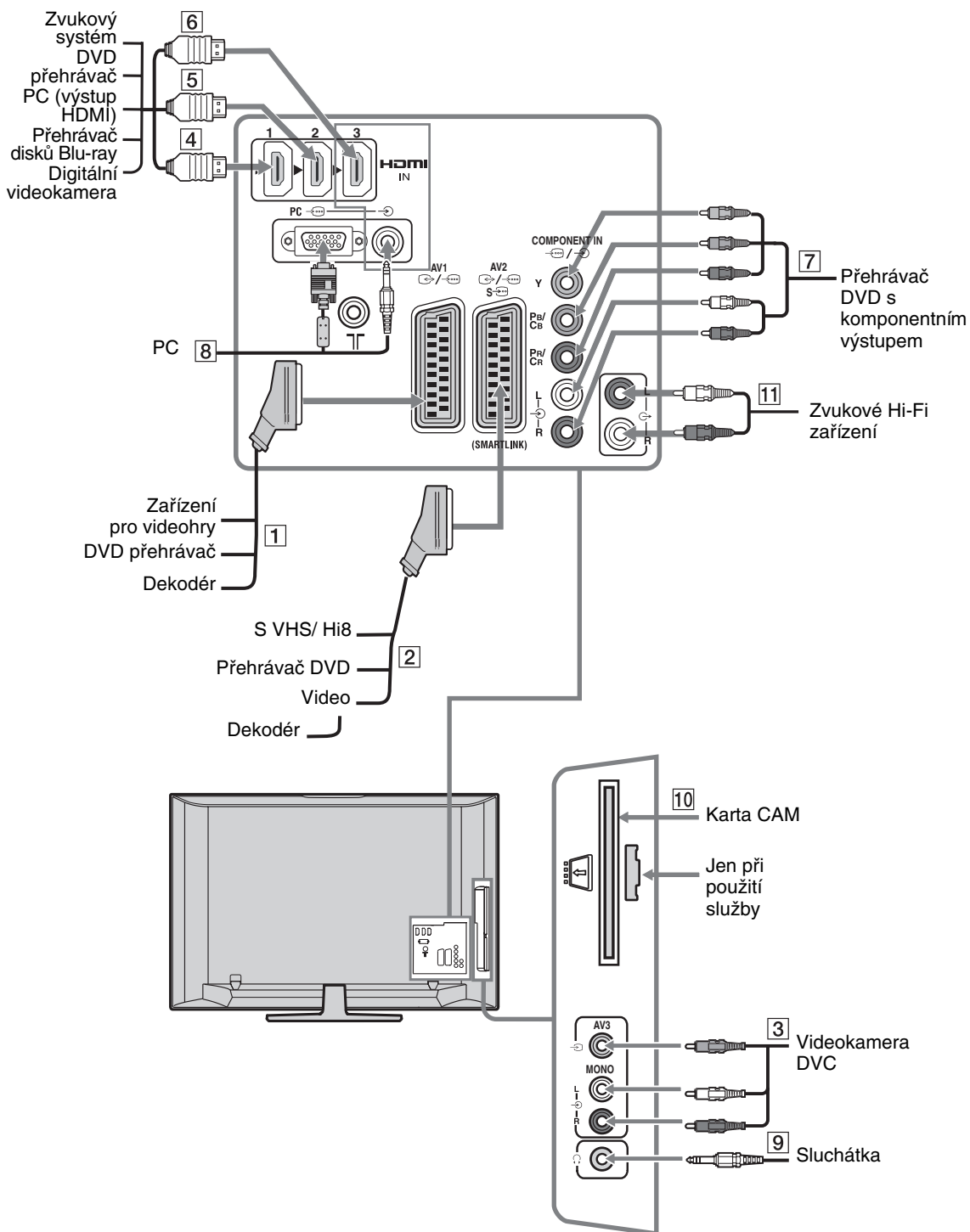

# Prohlížení obrazů z připojeného zařízení

Zapněte připojené zařízení a poté proveďte následující činnost.

## Pro zařízení připojené do zásuvek scart pomocí kompletního 21-pinového kabelu scart

Spust' te přehrávání na připojeném zařízení. Obraz z připojeného zařízení se objeví na obrazovce.

## Pro automaticky laděné video/DVD rekordér

V analogovém režimu stiskněte **PROG +/-** nebo číselná tlačítka k výběru video kanálu.

## Pro jiné připojené zařízení

Stiskněte / pro zobrazení seznamu připojených zařízení. Stiskněte k výběru požadovaného vstupního zdroje, poté stiskněte . (Zvýrazněná položka je vybrána, pokud během dvou sekund od stisknutí neproběhne žádná činnost.)

Když je v nabídce „AV předvolby“ pod nabídkou „Nastavení“ (strana 24) nastaven vstupní zdroj na „Přeskočit“, neobjeví se tento vstup v seznamu.

Symbol na obrazovce	Popis
AV1/ AV1	Sledování zařízení připojeného k <b>1</b> .
AV2/ AV2/ S  AV2	Sledování zařízení připojeného ke <b>2</b> .  SmartLink je přímé propojení mezi televizorem a videem/DVD rekordérem.
AV3	Sledování zařízení připojeného k <b>3</b> .
HDMI 1*	Sledování zařízení připojeného k <b>4</b> .
HDMI 2*	Sledování zařízení připojeného k <b>5</b> .
HDMI 3*	Sledování zařízení připojeného k <b>6</b> . Pokud má zařízení zásuvku DVI, propojte zásuvku DVI se zásuvkou HDMI IN pomocí rozhraní adaptéru DVI-HDMI (není součástí vybavení), a propojte zásuvku zvukového výstupu daného zařízení se zvukem v zásuvce HDMI IN (strana 24).

\*

- Ujistěte se, že používáte pouze autorizovaný kabel HDMI s logem HDMI. Doporučujeme používat pouze kabel HDMI Sony.
- Po připojení zařízení kompatibilního s funkcí „Ovládání HDMI“ je podporována komunikace s připojeným zařízením. O nastavení této komunikace viz strana 18.

Symbol na obrazovce	Popis
COMP	Sledování zařízení připojeného k <b>7</b> .
PC	Sledování zařízení připojeného k <b>8</b> .  Doporučuje se používat kabel PC s ferity jako "Connector, D-sub 15" (objednací číslo 1-793-504-11, k získání v servisním středisku Sony) nebo ekvivalentní.

Připojení	Proveďte toto:
Sluchátka <b>9</b>	Chcete-li poslouchat zvuk televizoru ze sluchátek, zapojte je do zásuvky .
Modul podmíněného přístupu (CAM) <b>10</b>	K použití placených televizních služeb. Podrobnosti naleznete v příručce dodávané s modulem CAM. K použití modulu CAM odstraňte "slepou" kartu ze šterbiny. Při vkládání modulu CAM do šterbiny vypněte televizor. Když modul CAM nepoužíváte, měli byste do šterbiny zasunout "slepou" kartu a ponechat ji v ní.  Modul CAM není v některých zemích podporován. Ověřte u autorizovaného prodejce.
Zvukové Hi-Fi zařízení <b>11</b>	Pokud chcete poslouchat zvuk z televizoru na zvukovém Hi-Fi zařízení,  připojte je k zásuvkám zvukového výstupu.

## Doplňkové činnosti

Pro	Proveďte toto:
Návrat do normálního televizního režimu	Stiskněte <b>DIGITAL</b> nebo <b>ANALOG</b> .
Přístup k oblíbeným digitálním programům (pouze v digitálním režimu)	Stiskněte . Podrobnosti viz strana 15.
Změna hlasitosti připojeného zvukového systému kompatibilního s funkcí "Ovládání HDMI"	Stiskněte  +/-.
Vypnutí zvuku připojeného zvukového systému kompatibilního s funkcí "Ovládání HDMI"	Stiskněte . Znovu stiskněte pro obnovení.

## Použití nabídky Nástroje

Stiskněte **TOOLS** k zobrazení následujících možností během sledování obrazu z připojeného zařízení.

Možnosti	Popis
Zavřít	Uzavírá nabídku nástrojů.
Režim obrazu (s výjimkou režimu vstupu z PC)	Viz strana 20.
Režim zobrazení (pouze v režimu vstupu z PC)	Viz strana 20.
Zvukový efekt	Viz strana 21.
Reproduktor	Viz strana 21.
PIP (pouze v režimu vstupu z PC)	Viz strana 18.
Hor. centrování (pouze v režimu vstupu z PC)	Viz strana 22.
Vert. řádky (pouze v režimu vstupu z PC)	Viz strana 22.
Časov. vypnutí (s výjimkou režimu vstupu z PC)	Viz strana 23.
Spořič energie.	Viz strana 22.

## Pro současné sledování dvou obrazů

### – PIP (obraz v obraze)

Na obrazovce můžete sledovat současně dva obrazy (vstup PC a televizní program).

Připojte PC (strana 16) a ujistěte se, že obraz z PC se objevil na obrazovce.



Nelze zobrazit rozlišení vyšší než WXGA (1280 × 768 pixelů).

**1** Stiskněte **TOOLS** k zobrazení nabídky Nástroje.

**2** Stiskněte / k výběru “PIP”, pak stiskněte .

Obraz z připojeného PC je zobrazen v plné velikosti a televizní program je zobrazen v pravém rohu.

K přesunu obrazu televizního programu lze použít /.

**3** K výběru televizního kanálu stiskněte číselná tlačítka nebo **PROG +/-**.

**Pro návrat do režimu jednoho obrazu**

Stiskněte **RETURN**.



Slyšitelný obraz lze přepnout výběrem “PC zvuk/ TV zvuk” z nabídky nástrojů.

## Použití funkce “Ovládání HDMI”

Funkce “Ovládání HDMI” umožňují zařízením vzájemné ovládání za použití signálů HDMI CEC (řízení spotřební elektroniky) specifikovaných rozhraním HDMI.

Vzájemně propojené řídicí operace mezi zařízeními Sony kompatibilními s funkcí “Ovládání HDMI”, jako např. televizorem, DVD rekordérem s pevným diskem a zvukovým systémem, lze provádět po propojení zařízení kabely HDMI.

Pro použití funkce “Ovládání HDMI” správně propojte a nastavte kompatibilní zařízení.

### Pro připojení zařízení kompatibilního s funkcí “Ovládání HDMI”

Propojte kompatibilní zařízení s televizorem pomocí kabelu HDMI. Když připojujete zvukový systém, ujistěte se, že jste kromě kabelu HDMI propojili pomocí optického zvukového kabelu i zásuvku zvukového výstupu televizoru a zvukového systému. Podrobnosti viz strana 16

### Nastavení funkce “Ovládání HDMI”

Ovládání HDMI musí být nastaveno jak na straně televizoru, tak na straně připojeného zařízení. Viz Nastavení HDMI (strana 24) pro nastavení na straně televizoru. Podrobnosti k nastavení naleznete v návodu k obsluze připojeného zařízení.

### Funkce “Ovládání HDMI”

- Vypnutí připojeného zařízení vzájemně propojeného s televizorem.
- Zapnutí televizoru vzájemně propojeného s připojeným zařízením a automatické přepnutí vstupu na zařízení v okamžiku, kdy zařízení začne hrát.
- Jestliže zapnete připojený zvukový systém ve chvíli, kdy je televizor zapnutý, vstup se přepne na zvuk ze zvukového systému.
- Nastavení hlasitosti a vypnutí zvuku připojeného zvukového systému.

# Navigace v nabídkách

“MENU” umožňuje využívat různých příjemných vlastností televizoru. Můžete jednoduše vybírat kanály nebo zdroje vstupu a měnit nastavení televizoru.

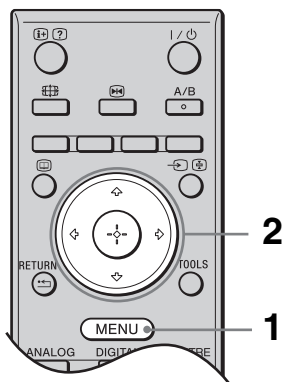

**1** Stiskněte **MENU**.

**2** Stiskněte  $\uparrow/\downarrow$  k výběru možnosti, pak stiskněte  $\oplus$ .

Pro ukončení nabídky stiskněte **MENU**.



**1 Oblíbené digitální\***

Zobrazí se Seznam oblíbených programů. Podrobnosti o nastavení viz strana 14.

**2 Analogový**

Návrat k naposledy sledovanému analogovému kanálu.

**3 Digitální\***

Návrat k naposledy sledovanému digitálnímu kanálu.

**4 Digitální EPG\***

Zobrazení digitálního elektronického programového průvodce (EPG). Podrobnosti o nastavení viz strana 14.

**5 Externí vstupy**

Výběr zařízení připojeného k televizoru.

- Ke sledování požadovaného externího vstupu zvolte vstupní zdroj, poté stiskněte  $\oplus$ .

**6 Nastavení**

Zobrazení nabídky Nastavení, odkud lze provádět většinu pokročilých nastavení a úprav.

**1** Stiskněte  $\uparrow/\downarrow$  k výběru ikony nabídky, pak stiskněte  $\oplus$ .

**2** Stiskněte  $\uparrow/\downarrow/\leftarrow/\rightarrow$  k výběru možnosti nebo úpravy nastavení, pak stiskněte  $\oplus$ .



Pro podrobnosti o nastavení viz strana 20 až 27.



Možnosti, které můžete nastavit, se liší v závislosti na situaci. Nedostupné možnosti jsou šedivé nebo nejsou vůbec zobrazeny.

\* Tato funkce nemusí být k dispozici v některých zemích/oblastech.



# Nabídka Obraz

<b>Režim obrazu</b>	Vybírá režim obrazu s výjimkou případu, kdy je jako vstupní zdroj zvoleno PC. “ <b>Živý</b> ”: (“Prodejna”, viz strana 6). Pro rozšířený kontrast a ostrost obrazu. “ <b>Standardní</b> ”: (“Domov”, viz strana 6). Pro standardní obraz. Doporučeno pro domácí sledování. “ <b>Kino</b> ”: Ke sledování filmů. Nejvhodnější pro sledování filmů v prostředí podobném kinu. Nastavení obrazu bylo vyvinuto ve spolupráci se společností Sony Pictures Entertainment za účelem věrné reprodukce filmů tak, jak zamýšleli jejich tvůrci.
<b>Režim zobrazení (jen v režimu PC)</b>	Vybírá režim obrazu pro vstupní zdroj PC. “ <b>Video</b> ”: Pro obraz videa. “ <b>Text</b> ”: Pro text, grafy nebo tabulky.
<b>Podsvícení</b>	Upravuje jas podsvícení.
<b>Kontrast</b>	Zvyšuje nebo snižuje kontrast obrazu.
<b>Jas</b>	Zesvětlí nebo ztmaví obraz.
<b>Barevná sytost</b>	Zvyšuje nebo snižuje intenzitu barev.
<b>Odstín</b>	Zesiluje nebo zeslabuje zelené tóny.  “Odstín” lze upravit pouze pro barevný signál normy NTSC (např. videokazety z USA).
<b>Ostrost</b>	Zvyšuje nebo snižuje ostrost obrazu.
<b>Barevný tón</b>	Upravuje bělost obrazu. “ <b>Studený</b> ”: Dává světlým barvám modrý nádech. “ <b>Neutrální</b> ”: Nechává světlé barvy v neutrálním odstínu. “ <b>Teplý</b> ”: Dává světlým barvám červený nádech.  “Teplý” není k dispozici, pokud nastavíte “Režim obrazu” na “Živý”.
<b>Redukce šumu</b>	Redukuje šum obrazu (zasněžený obraz) při slabém vysílacím signálu. “ <b>Auto</b> ”: Automaticky snižuje šum obrazu (jen v analogovém režimu). “ <b>Vysoká/Střední/Nízká</b> ”: Modifikuje efekt redukce šumu. “ <b>Vyp</b> ”: Vypíná funkci “Redukce šumu”.  “Auto” není dostupné pro režimy HDMI 1, HDMI 2, HDMI 3, COMP a PC.
<b>Pokr. zvýraz. kontrastu</b>	Automaticky upravuje “Podsvícení” a “Kontrast” na nejvhodnější hodnoty v závislosti na jasu obrazovky. Toto nastavení je účinné zejména pro tmavé obrazové scény. Zvýší kontrastní rozlišení tmavších obrazových scén.
<b>Reset</b>	Resetuje veškerá nastavení obrazu s výjimkou “Režim obrazu”, “Režim zobrazení” (pouze v režimu PC) na výchozí hodnoty od výrobce.



“Jas”, “Barevná sytost”, “Ostrost” a “Pokr. zvýraz. kontrastu” nejsou dostupné, když je “Režim zobrazení” nastavený na “Živý”, nebo když je “Režim zobrazení” nastavený na “Text”.

# Nabídka Zvuk

<b>Zvukový efekt</b>	<p>Nastavuje Režim zvuku.</p> <p>“<b>Standardní</b>”: Zlepšuje průhlednost, přesnost a barvu zvuku pomocí systému “BBE High definition Sound System.”</p> <p>“<b>Dynamický</b>”: Zesiluje průzračnost a barvu zvuku pro lepší srozumitelnost a věrnější hudební dojem pomocí systému “BBE High definition Sound System.”</p> <p>“<b>BBE ViVA</b>”: Zvuk BBE ViVA zajišťuje hudebně přesný přirozený prostorový obraz s hi-fi zvukem. Průzračnost zvuku se zlepšuje díky systému BBE, zatímco šířka, hloubka a výška zvukového obrazu se ššíř prostorovým zvukovým procesem patentovaným BBE. Zvukový systém BBE ViVA je kompatibilní se všemi televizními programy včetně zpráv, divadelních představení, filmů, sportu a elektronických her.</p> <p>“<b>Dolby Virtual</b>”: Používá reproduktory televizoru k simulaci prostorového zvuku vytvářeného multikanálovým systémem.</p> <p>“<b>Vyp</b>”: Plochá charakteristika. Také uložit vaše oblíbené nastavení.</p> <p></p> <ul style="list-style-type: none"><li>• Jestliže nastavíte “Aut. hlasitost” na “Zap”, “Dolby Virtual” se změní na “Standardní”.</li><li>• Pokud jsou připojena sluchátka, “Zvukový efekt” se změní na “Vyp”.</li></ul>
<b>Výšky</b>	Upravuje zvuky s vyššími tóny.
<b>Hloubky</b>	Upravuje zvuky s nižšími tóny.
<b>Vyvážení</b>	Zdůrazňuje vyvážení levého nebo pravého reproduktoru.
<b>Reset</b>	Resetuje veškerá nastavení na nastavení výrobce.
<b>Duální zvuk</b>	<p>Vybírá zvuk vycházející ze sluchátek pro stereofonní nebo dvojjazyčné vysílání.</p> <p>“<b>Stereo</b>”/ “<b>Mono</b>”: Pro stereofonní vysílání.</p> <p>“<b>A</b>”/“<b>B</b>”/“<b>Mono</b>”: Pro dvojjazyčné vysílání, zvolte “A” pro zvukový kanál 1, “B” pro zvukový kanál 2, nebo “Mono” pro monokanál, pokud je k dispozici.</p> <p></p> <p>Zvolíte-li jiné vybavení připojené k televizoru, nastavte “Duální zvuk” na “Stereo”, “A” nebo “B”.</p>
<b>Aut. hlasitost</b>	Zachovává konstantní úroveň hlasitosti i v případě, kdy dochází k rozdílům v hlasitosti (např. reklamy bývají hlasitější než ostatní programy).
<b>Reproduktor</b>	<p>Zapíná/vypíná interní reproduktory televizoru.</p> <p>“<b>TV reproduktory</b>”: Reproduktory televizoru jsou zapnuty k poslechu zvuku televizoru přes reproduktory televizoru.</p> <p>“<b>Zvukový systém</b>”: Reproduktory televizoru jsou vypnuty k poslechu zvuku televizoru pouze přes externí zvukové zařízení připojené do zásuvek zvukového výstupu.</p> <p>Pokud je připojeno zařízení kompatibilní s funkcí “Ovládání HDMI”, můžete zapínat připojené zařízení, které je vzájemně propojeno s televizorem. Toto nastavení musí být provedeno po připojení zařízení.</p>



“Zvukový efekt”, “Výšky”, “Hloubky”, “Vyvážení” a “Aut. hlasitost” nejsou dostupné, když jsou “Reproduktory” nastavené na “Zvukový systém”.

# Nabídka Funkce

## Nastavení obrazovky

Mění formát obrazovky.

“**Auto formát**” : Automaticky mění formát obrazu podle vysílaného signálu.

“**Formát obrazovky**” : Pro podrobnosti o formátu obrazu viz strana 13

“**Výška obrazu**” : Nastavuje výšku obrazu, je-li “Formát obrazovky” nastaven na “Smart”.



- I když jste zvolili “Zap” nebo “Vyp” v “Auto formát”, můžete stále měnit formát obrazovky opakovaným stisknutím
- “Auto formát” lze použít pouze pro signály PAL a SECAM.

## Spořič energie.

Vybírá režim úspory energie pro snížení spotřeby energie televizorem.

“**Standardní**” : Standardní nastavení.

“**Redukovaný**” : Snižuje spotřebu energie televizoru.

“**Vypnutí obrazu**” : Vypíná obraz. Mimoto můžete poslouchat zvuk s vypnutým obrazem

## AV2 výstup

Nastavuje přivedení výstupního signálu do zásuvky označené / / / AV2 na zadní straně televizoru. Pokud připojíte video/DVD rekordér do zásuvky / / / AV2, můžete poté nahrávat ze zařízení připojeného do jiných zásuvek televizoru.

“**TV**” : Výstup vysílání.

“**Auto**” : Výstup čehokoliv, co se sleduje na obrazovce. Není dostupné pro HDMI 1, HDMI 2, HDMI 3, COMP a PC.

## RGB centrování

Nastavuje vodorovnou polohu snímku tak, aby byl obraz uprostřed obrazovky.



Tuto možnost lze použít jen v případě, že je ke konektorům Scart připojen zdroj RGB

AV1 nebo / / / AV2 na zadní straně televizoru.

## Nastavení pro PC

Upravuje obrazovku televizoru jako monitor PC.



Tato možnost je dostupná, jen jste-li v režimu PC.

“**Fáze**” : Upravuje fázi, pokud část zobrazeného textu nebo obrazu není zřetelná.

“**Rozteč bodů**” : Zvětšuje nebo zmenšuje obraz ve vodorovném směru.

“**Hor. centrování**” : Posunuje obraz doleva nebo doprava.

“**Vert. řádky**” : Upravuje řádky obrazu při sledování vstupního signálu RGB z konektoru počítače.

“**Spořič energie**” : Přepne do klidového stavu, pokud není přijímán žádný signál z PC.

“**Reset**” : Resetuje na nastavení výrobce.



## Časovač

Nastavuje časovač zapnutí/vypnutí televizoru.

### Časov. vypnutí

Nastavuje časový interval, po jehož uplynutí se televizor automaticky přepne do pohotovostního režimu.

Když je aktivován "Časov. vypnutí", indikátor časovače ☺ na čelním panelu televizoru se rozsvítí oranžově.



- Pokud televizor vypnete a znovu jej zapnete, resetuje se "Časov. vypnutí" na "Vyp".
- "Časovač brzy vyprší. TV se automaticky vypne" se objeví na obrazovce jednu minutu před přepnutím televizoru do klidového stavu.

### Nastavení hodin

Dovoluje ruční nastavení hodin. Když televizor přijímá digitální kanály, hodiny nejdou nastavit ručně, protože se nastavují podle časového kódu vysílaného signálu.

### Časovač

Nastavuje časovač zapnutí/vypnutí televizoru.

**"Režim časovače":** Vybírá požadované časové období.

**"Čas zapnutí":** Nastavuje čas zapnutí televizoru.

**"Čas vypnutí":** Nastavuje čas vypnutí televizoru.



Jestliže je zástrčka televizoru vytažená ze zásuvky, nebo došlo k výpadku proudu, některé naprogramované činnosti mohou být zrušeny.

# Nabídka Nastavení

**Automatický start** Spouští počáteční nastavení k výběru jazyka a země/oblasti, umístění a ladění všech dostupných digitálních a analogových kanálů. Tento postup obvykle nemusíte provádět, protože jazyk a země/oblast byly vybrány a kanály naladěny ve chvíli, kdy byl televizor poprvé instalován (strana 6). Nicméně tato volba umožňuje opakování procesu (např. k novému naladění televize po přestěhování nebo k vyhledání nových kanálů, které byly spuštěny na vysílaci).

**Jazyk** Výběr jazyka, ve kterém se zobrazují nabídky.

**Automatické ladění** Naladí všechny dostupné analogové kanály. Tento postup obvykle nemusíte provádět, protože kanály byly již naladěny ve chvíli, kdy byl televizor poprvé instalován (strana 6). Nicméně tato volba umožňuje opakování procesu (např. k novému naladění televize po přestěhování nebo k vyhledání nových kanálů, které byly spuštěny na vysílaci).

**Třídění programů** Mění pořadí, ve kterém jsou analogové kanály uloženy v televizoru.

- 1 Stiskněte / k výběru kanálu, který chcete přesunout do nové pozice, poté stiskněte .
- 2 Stiskněte / k výběru nové pozice pro kanál, pak stiskněte .

---

## AV předvolby

Přifazuje název všem zařízením připojeným k bočním a zadním zásuvkám. Název zařízení se při výběru tohoto zařízení krátce objeví na obrazovce. Můžete přeskočit vstupní zdroj, který není propojen se žádným zařízením.

**1** Stiskněte  $\uparrow/\downarrow$  k výběru požadovaného vstupního zdroje, pak stiskněte  $\oplus$ .

**2** Stiskněte  $\uparrow/\downarrow$  k výběru dále uvedené požadované možnosti, pak stiskněte  $\oplus$ .

- AV1 (nebo AV2/ AV3/ HDMI 1/ HDMI 2/ HDMI 3/ COMP/ PC), VIDEO, DVD, CABLE, GAME, CAM, SAT: Přidělí jeden z přednastavených názvů jako název připojeného zařízení.
- "Změnit.": Vytváří váš vlastní název.

**1** Stiskněte  $\uparrow/\downarrow$  k výběru požadovaného písmene nebo čísla ("\_" pro mezeru), pak stiskněte  $\Rightarrow$ .

Jestliže zadáte chybný znak:

Stiskněte  $\Leftarrow/\Rightarrow$  k výběru chybného znaku. Pak stiskněte  $\uparrow/\downarrow$  k výběru správného znaku.

**2** Předchozí krok 1 postupně opakujte, až napíšete celý název.

**3** Zvolte "OK", pak stiskněte  $\oplus$ .

- "Přeskočit": Přeskočí vstupní zdroj, který není propojen se žádným zařízením, jestliže stisknete  $\uparrow/\downarrow$  k výběru vstupního zdroje.

---

## Nastavení HDMI

Používá se k nastavení zařízení zapojeného do zásuvek HDMI, která jsou kompatibilní s funkcí "Ovládání HDMI". Nezapomeňte, že nastavení vzájemného propojení se musí provést také na straně připojeného zařízení kompatibilní s funkcí "Ovládání HDMI".

**"Ovládání HDMI"**: Nastaví, zda je možné propojení zařízení kompatibilního s funkcí "Ovládání HDMI" a televizoru. Když je nastaveno na "Zap", lze provádět následující položky nabídky. Spotřeba energie v pohotovostním režimu je vyšší než obvykle.

**"Automat. vyp. zařízení"**: Když je nastaveno na "Zap", zařízení kompatibilní s funkcí "Ovládání HDMI" se zapne a vypne spolu s televizorem.

**"Automat. zap. TV"**: Když je nastaveno na "Zap", a když se připojené zařízení kompatibilní s funkcí "Ovládání HDMI" zapne, televizor se automaticky zapne a zobrazí vstup HDMI z připojeného zařízení.

**"Aktualizace seznamu zař."**: Vytvoření nebo aktualizace "Seznam HDMI zařízení". Lze připojit až 11 zařízení kompatibilních s funkcí "Ovládání HDMI", do jediné zásuvky lze připojit až 5 zařízení. Po změně nastavení nebo připojení zařízení kompatibilních s funkcí "Ovládání HDMI" aktualizujte "Seznam HDMI zařízení". Zvolte je postupně ručně, až získáte na několik vteřin správný obraz.

**"Seznam HDMI zařízení"**: Zobrazuje připojená zařízení kompatibilní s funkcí "Ovládání HDMI".

---

## Korekce zvuku

Nastaví dvě na sobě nezávislé hlasitosti pro každé zařízení připojené k televizoru.

---

## PC Audio Vstup

Vybírá zvuk vycházející z připojeného zařízení HDMI 3 (DVI-HDMI) nebo PC (strana 17).

---

## Ruční ladění

Před výběrem "Název"/"AFT"/"Audio filtr"/"LNA"/"Změnit"/"Dekodér", stiskněte  $\uparrow/\downarrow$  k výběru čísla programu, která chcete upravit. Pak stiskněte  $\oplus$ .

### Systém

Ruční ladění programových kanálů

**1** Stiskněte  $\uparrow/\downarrow$  k výběru "Systém", pak stiskněte  $\oplus$ .

**2** Stiskněte  $\uparrow/\downarrow$  k výběru jednoho z následujících televizních vysílacích systémů, poté stiskněte  $\Leftarrow$ .

B/G: Pro západoevropské země/oblasti

D/K: Pro východoevropské země/oblasti

- L: Pro Francii
- I: Pro Velkou Británií



V závislosti na zemi/oblasti zvolené pro "Země" (strana 6) nemusí být tato možnost dostupná.

### Kanál

- 1 Stiskněte / k výběru "Kanál", pak stiskněte .
- 2 Stiskněte / k výběru "S" (pro kabelové kanály) nebo "C" (pro pozemní kanály), pak stiskněte .
- 3 Ladte kanály následovně:

#### Pokud neznáte číslo kanálu (kmitočet)

Stiskněte / pro vyhledání následujícího dostupného kanálu. Po nalezení kanálu se hledání zastaví. Pro pokračování hledání stiskněte /.

#### Pokud znáte číslo kanálu (kmitočet)

Stiskněte číselná tlačítka pro zadání požadovaného čísla kanálu vysílání nebo číslo kanálu vašeho videa/DVD rekordéru.

- 4 Stiskněte pro skok na "Potvrďte", pak stiskněte .

Opakujte výše uvedený postup pro ruční naladění ostatních kanálů.

### Název

Přiřazuje vámi zvolený název o délce do pěti písmen nebo číslic vybranému kanálu. Název kanálu se při výběru tohoto kanálu krátce objeví na obrazovce. K zadání znaků dodržujte kroky 1 až 3 z části "Změnit:" (strana 24).

### AFT

Dovoluje jemné ruční ladění vybraného programu, pokud máte pocit, že jemné ladění zlepší kvalitu obrazu.

### Audio filtr

Zlepšuje zvuk pro individuální kanály v případě zkreslení v monofonním vysílání. Někdy může způsobit nestandardní vysílací signál při sledování monofonních programů zkreslení zvuku nebo občasně ztlumení zvuku. Pokud nezaznamenáte žádné zkreslení zvuku, doporučujeme ponechat nastavení této volby na výchozí hodnotě z výroby "Vyp".



Nemůžete přijímat stereofonní nebo duální zvuk, pokud je vybráno "Nízká" nebo "Vysoký".

"Audio filtr" není dostupný, když je "Systém" nastavený na "L".

### LNA

Zvyšuje kvalitu obrazu pro individuální kanály v případě velmi slabých vysílacích signálů (zašuměný obraz).

Pokud nezaznamenáte žádné zlepšení kvality ani po nastavení na "Zap", nastavte tuto možnost na "Vyp" (výrobní nastavení).

### Změnit

Přeskakuje nepoužité analogové kanály, jestliže k výběru kanálů stisknete PROG +/- (Vynechaný kanál můžete stále zvolit za použití číselných tlačítek.)

### Dekodér

Zobrazuje a zaznamenává vybraný kódovaný kanál při použití dekodéru připojeného přímo do konektoru scart / AV1 nebo do konektoru scart / /S- AV2 přes video/DVD rekordér.



V závislosti na zemi/oblasti zvolené pro "Země" (strana 6) nemusí být tato možnost dostupná.

### Potvrďte

Ukládá změny provedené v nastaveních "Ruční ladění".



"Automatické ladění", "Třídění programů" a "Ruční ladění" jsou k dispozici pouze v analogovém režimu.

# Digitální nastavení nabídka DV3



Některé funkce nemusí být v některých zemích/oblastech k dispozici.

## Digitální ladění



### Automatické digitální ladění

Naladí všechny dostupné digitální kanály.

Tato volba umožňuje nové naladění televize po přestěhování nebo k vyhledání nových kanálů, které byly spuštěny na vysílání. Podrobnější informace viz “Automatické ladění televizoru” na straně 6.

### Editace seznamu programů



Odstraňuje všechny nepožadované digitální kanály uložené v televizoru a mění pořadí digitálních kanálů uložených v televizoru.

**1** Stiskněte / k výběru kanálu, který chcete odstranit nebo přesunout do nové pozice.





Stiskněte číselná tlačítka zadejte známe třímístné číslo požadovaného vysílání.

**2** Odstraňte nebo změňte pořadí digitálních kanálů následovně:

#### Odstranění digitálního kanálu

Stiskněte . Po zobrazení ověřovací zprávy stiskněte  G k výběru “Ano”, poté stiskněte .



#### Změna pořadí digitálních kanálů



Stiskněte , pak stiskněte / k výběru nové pozice pro kanál a stiskněte .



**3** Stiskněte  RETURN.

### Manuální digitální ladění

Ladí digitální kanály ručně.

**1** Stiskněte číselné tlačítko k výběru kanálu, který chcete ručně ladit, pak stiskněte / pro naladění kanálu.

**2** Když jsou nalezeny dostupné kanály, stiskněte / k výběru kanálu, který chcete uložit. Poté stiskněte .

**3** Stiskněte / k výběru čísla programu, kam chcete uložit nový kanál, poté stiskněte .

Opakujte výše uvedený postup pro ruční naladění ostatních kanálů.

## Digitální nastavení

### Nastavení titulků

“**Nastavení titulků**”: Když je zvoleno “Pro neslyšící”, mohou se s titulky také zobrazit i některé vizuální pomůcky (pokud televizní kanál takovou informaci vysílá).

“**Jazyk titulků**”: Vybírá, které jazykové titulky se zobrazují.

### Nastavení zvuk. doprovodu

“**Typ zvuk. doprovodu**”: Když je zvoleno “Pro neslyšící” přepne na vysílání pro sluchově postižené.

“**Jazyk zvuk. doprovodu**”: Vybírá jazyk použitý pro program. Některé digitální kanály mohou pro program vysílat zvuk v několika jazycích.

“**Zvukový popis**”: Poskytuje zvukový popis (vyprávění) vizuálních informací, pokud televizní kanál takovou informaci vysílá.

“**Úroveň mixu**”: Nastavuje výstupní úroveň hlavního zvuku televizoru a zvukového popisu.



Tuto možnost lze použít, jen když je “Zvukový popis” nastaven na “Zap”.

### Informace o programu

“**Základní**”: Zobrazuje informace o programu v digitálním pruhu.

“**Úplné**”: Zobrazuje informace o programu v digitálním pruhu a podrobné informace o programu pod tímto pruhem.

### Rozhlas-spořič obrazovky

Při poslouchání rádiového vysílání se po 20 vteřinách zobrazí na obrazovce tapeta, jestliže nestisknete žádné tlačítko.



Barvu tapety na obrazovce můžete vybrat nebo zvolit zobrazení náhodné barvy. Pro dočasné zrušení zobrazení tapety na obrazovce stiskněte libovolné tlačítko.

### Rodičovský zámek

Nastavuje věkové omezení programů. Jakýkoliv program, který překračuje věkové omezení, lze sledovat jen po správném zadání kódu PIN.

**1** Stiskněte číselná tlačítka pro zadání existujícího kódu PIN.

Pokud jste dříve PIN nezadali, objeví se obrazovka pro zadání kódu PIN. Řiďte se níže uvedenými pokyny "Kód PIN".

**2** Stiskněte  k výběru věkového omezení nebo "Žádný" (pro neomezené sledování), pak stiskněte .

**3** Stiskněte  RETURN.

### Kód PIN

#### První nastavení kódu PIN

**1** Stiskněte číselná tlačítka pro zadání nového kódu PIN.

**2** Stiskněte  RETURN.

#### Změna kódu PIN

**1** Stiskněte číselná tlačítka pro zadání existujícího kódu PIN.

**2** Stiskněte číselná tlačítka pro zadání nového kódu PIN.

**3** Stiskněte  RETURN.



Kód PIN s hodnotou 9999 je vždy přijat.

### Technické nastavení

**"Auto aktual. vysílačů"**: Dovoluje televizoru zjišťovat a ukládat nové digitální služby, jakmile jsou dostupné.

**"Stážení softwaru"**: Dovoluje televizoru automaticky přijímat volné softwarové aktualizace přes existující anténu (když jsou zveřejněny). Doporučuje se nechat po celou dobu tuto volbu nastavenou na "Zap". Pokud nechcete, aby byl software aktualizován, nastavte volbu na "Vyp".

**"O systému"**: Zobrazuje aktuální verzi softwaru a úroveň signálu.

**"Časové pásmo"**: Umožňuje ruční volbu časového pásma, ve kterém se nacházíte, pokud není stejné jako standardní nastavení časového pásma pro vaši zemi/oblast.

**"Aut. nastav. letního času"**: Nastavuje, zda automaticky přepínat či nepřepínat mezi letním a zimním časem.

- "Zap": Automaticky přepíná mezi letním a zimním časem podle kalendáře.
- "Vyp": Čas se zobrazuje podle časového rozdílu nastaveného v "Časové pásmo".

### Nastavení modulu CA

Dovoluje přístup k placeným televizním službám, jakmile získáte modul podmíněného přístupu (CAM) a dekodovací kartu. Viz strana 16 pro umístění zásuvky  (PCMCIA).

## Specifikace

### Zobrazovací jednotka

Požadavky napájení:

220–240 V AC, 50 Hz

Velikost obrazovky:

KDL-37xxxx: 37 palců

KDL-32xxxx: 32 palců

KDL-26xxxx: 26 palců

Rozlišení obrazu:

1366 bodů (horizontálně) × 768 řádek (vertikálně)

Spotřeba energie\*:

KDL-37S4xxx/ KDL-37U4xxx/ KDL-37V4xxx:

123 W (Režim Domov / Standardní)

155 W (Režim Prodejna / Živý)

KDL-32S4xxx/ KDL-32U4xxx/ KDL-32V4xxx:

101 W (Režim Domov / Standardní)

129 W (Režim Prodejna / Živý)

KDL-26S4xxx/ KDL-26U4xxx/ KDL-26V4xxx:

69 W (Režim Domov / Standardní)

87 W (Režim Prodejna / Živý)

\* Podrobnosti o "Režim Domov" nebo "Režim Prodejna" viz 6.

Spotřeba energie v pohotovostním režimu\*:

KDL-37S4xxx/ KDL-37U4xxx/ KDL-37V4xxx:

0,6 W nebo méně

KDL-32S4xxx/ KDL-26S4xxx/ KDL-32U4xxx/

KDL-26U4xxx/ KDL-32V4xxx/ KDL-26V4xxx:

0,7 W nebo méně

\* Specifikovaná spotřeba energie v pohotovostním režimu je dosažena po dokončení nezbytných vnitřních procesů televizoru.

Rozměry (Š x V x H)

KDL-37S4xxx/ KDL-37U4xxx:

cca 93,1 x 65,5 x 27,9 cm (se stojanem)

cca 93,1 x 60,9 x 11,0 cm (bez stojanu)

KDL-37V4xxx:

cca 92,0 x 64,9 x 27,9 cm (se stojanem)

cca 92,0 x 61,0 x 11,0 cm (bez stojanu)

KDL-32S4xxx/ KDL-32U4xxx:

cca 80,9 x 58,4 x 24,2 cm (se stojanem)

cca 80,9 x 54,2 x 9,9 cm (bez stojanu)

KDL-32V4xxx:

cca 79,4 x 57,7 x 24,2 cm (se stojanem)

cca 79,4 x 54,0 x 9,9 cm (bez stojanu)

KDL-26S4xxx/ KDL-26U4xxx:

cca 67,5 x 51,1 x 24,2 cm (se stojanem)

cca 67,5 x 46,6 x 9,7 cm (bez stojanu)

KDL-26V4xxx:

cca 65,9 x 50,5 x 24,2 cm (se stojanem)

cca 65,9 x 46,6 x 9,5 cm (bez stojanu)

Hmotnost:

KDL-37S4xxx/ KDL-37U4xxx/ KDL-37V4xxx:

cca 20,5 kg (se stojanem)

cca 17,5 kg (bez stojanu)

KDL-32S4xxx/ KDL-32U4xxx/ KDL-32V4xxx:

cca 15,5 kg (se stojanem)

cca 13,0 kg (bez stojanu)

KDL-26S4xxx/ KDL-26U4xxx/ KDL-26V4xxx:

cca 12,5 kg (se stojanem)

cca 10,0 kg (bez stojanu)

### Systém panelu

Panel LCD (displej s kapalnými krystaly)

### Televizní systém

Analogový: V závislosti na výběru země/oblasti:

B/G/H, D/K, L, I

Digitální: DVB-T/DVB-C

### Systém barev/videosystém

Analogový: PAL, SECAM

NTSC 3.58, 4.43 (pouze vstupní video)

Digitální: MPEG-2 MP@ML

### Anténa

75 ohmová externí zásuvka pro VHF/UHF

### Výběr kanálů

Analogový: 48.25 - 855.25 MHz

Digitální: VHF/UHF

### Konektory

 AV1

21-pinový konektor typu scart (standard CENELEC) včetně audio/video vstupu, vstupu RGB a televizního audio/video výstupu.

 AV2 (SMARTLINK)

21-pinový konektor typu scart (standard CENELEC) včetně audio/video vstupu, vstupu RGB, volitelného audio/video výstupu a rozhraní SmartLink.

 AV3 Video vstup (konektor phono jack)

 AV3 Audio vstup (konektory phono jack)

 Audio výstup (levý/pravý) (konektory phono jack)

HDMI IN 1, 2, 3

Video: 1080i, 720p, 576p, 576i, 480p, 480i

Audio: Dvoukanálový lineární s modulací PCM  
32, 44,1 a 48 kHz, 16, 20 a 24 bitů

PC (viz tabulka)

Analogové audio (konektor jack mini):

500 mVrms, impedance 47 kilohmů

(jen HDMI IN 3)

 COMPONENT IN

Podporované formáty: 1080i, 720p, 576p, 576i, 480p, 480i

Y: 1 Vp-p, 75 ohmů, 0,3 V negativní synch.

P B / C B: 0,7 Vp-p, 75 ohmů

P R / C R: 0,7 Vp-p, 75 ohmů



Audio vstup (konektory phono jack)

500 mVrms

Impedance: 47 kilohmů

PC  Vstup PC (15 pinový konektor D-sub) (viz strana 16)

G: 0,7 Vp-p, 75 ohmů, nesynch. pro zelenou

B: 0,7 Vp-p, 75 ohmů, nesynch. pro zelenou

R: 0,7 Vp-p, 75 ohmů, nesynch. pro zelenou

HD: 1-5 Vp-p

VD: 1-5 Vp-p

 Audio vstup PC (konektor jack mini)

 Konektor sluchátek

 Štěrba na modul CAM (modul podmíněného přístupu)

## Zvukový výstup

10 W + 10 W (RMS)

## Volitelné příslušenství

- KDL-37S40xx/ KDL-32S40xx/ KDL-37U40xx/  
KDL-32U40xx/ KDL-37V40xx/ KDL-37V42xx/  
KDL-32V40xx/ KDL-32V42xx:

Nástěnného montážního rámu SU-WL500

- KDL-26S40xx/ KDL-26U40xx/ KDL-26V40xx/  
KDL-26V42xx:

Nástěnného montážního rámu SU-WL100

- KDL-37S40xx/ KDL-32S40xx/ KDL-37U40xx/  
KDL-32U40xx/ KDL-37V40xx/ KDL-37V42xx/  
KDL-32V40xx/ KDL-32V42xx:  
Televizního stojanu SU-FL300M

Úpravy designu a technických vlastností bez předchozího upozornění.

## Referenční tabulka vstupních signálů PC

Signály	Horizontálně (pixely)	Vertikálně (řádky)	Horizontální frekvence (kHz)	Vertikální frekvence (Hz)	Normální
VGA	640	480	31.5	60	VGA
SVGA	800	600	37.9	60	pokyny VESA
XGA	1024	768	48.4	60	pokyny VESA
WXGA	1280	768	47.4	60	VESA
	1280	768	47.8	60	VESA

- Vstup PC u tohoto televizoru nepodporuje synchronizaci pro zelenou nebo kompozitní synchronizaci.
- Vstup PC u tohoto televizoru nepodporuje prokládané signály.
- Vstup PC u tohoto televizoru podporuje signály ve výše uvedené tabulce s vertikální frekvencí o velikosti 60 Hz. U jiných signálů se zobrazí "Není synchr."

## Referenční tabulka vstupních signálů PC pro HDMI IN 1, 2, 3



Signály	Horizontálně (pixely)	Vertikálně (řádky)	Horizontální frekvence (kHz)	Vertikální frekvence (Hz)	Normální
VGA	640	480	31.5	60	VGA
SVGA	800	600	37.9	60	pokyny VESA
XGA	1024	768	48.4	60	pokyny VESA
WXGA	1280	768	47.4	60	VESA
WXGA	1280	768	47.8	60	VESA
WXGA	1360	768	47.7	60	VESA

# Řešení problémů

Zkontrolujte, zda indikátor  (pohotovostní režim) bliká červeně.

## Když bliká

Autodiagnostické funkce jsou aktivovány.



- 1 Spočítejte, kolikrát indikátor  (pohotovostní režim) zabliká mezi každým dvousekundovým přerušením.  
Například, indikátor třikrát zabliká, potom nastane dvousekundová pauza, za kterou následují další tři bliknutí atd.
- 2 Stiskněte  na horním okraji televizoru a vypněte jej, odpojte síťový kabel a informujte svého prodejce nebo servisní centrum Sony o tom, jak indikátor bliká (počet bliknutí).

## Když nebliká



- 1 Zkontrolujte položky v níže uvedené tabulce.
- 2 Pokud problémy přetrvávají, nechte si televizor prohlédnout odborníkem.

## Obraz

### Žádný obraz (tmavá obrazovka), žádný zvuk

- Zkontrolujte anténní/kabelové připojení.
- Připojte televizor do sítě a stiskněte  na horním okraji televizoru.
- Pokud se indikátor  (pohotovostní režim) rozsvítí červeně, stiskněte .

### Žádný obraz nebo žádné informace o nabídce ze zařízení připojených ke konektoru scart

- Stiskněte / pro zobrazení seznamu připojených zařízení, poté vyberte požadovaný vstup.
- Zkontrolujte propojení mezi volitelným zařízením a televizorem.

### Zdvojení obrazů nebo duchové (jen v analogovém režimu).

- Zkontrolujte anténní/kabelové připojení.
- Zkontrolujte umístění a směr antény.

### Na obrazovce je pouze šumění (jen v analogovém režimu)

- Zkontrolujte, zda není anténa zlomená nebo ohnutá.
- Zkontrolujte, zda anténa není na konci své životnosti (od tří do pěti let při normálním použití, jeden až dva roky na pobřeží).

### Obraz nebo zvuk při sledování televizního kanálu šumí (jen v analogovém režimu)

- Nastavte "AFT" (automatické jemné ladění) pro získání lepšího přijímaného obrazu (strana 25).



### Na obrazovce se objevují malé černé a/nebo světlé body.



- Obraz obrazové jednotky se skládá z pixelů. Malé černé a/nebo světlé body (pixely) na obrazovce neznamenají špatnou funkci.

### Barevné pořady jsou černobílé

- Zvolte "Reset" (strana 20).

### Při sledování signálu ze zásuvek

/  **COMPONENT IN** není zobrazena barva nebo jsou barvy nerovnoměrné.

- Zkontrolujte zapojení zásuvek  
/  **COMPONENT IN** a prověřte, zda jsou všechny konektory pevně zastrčeny ve svých zásuvkách.



### Obraz zamrzává, nebo obsahuje na obrazovce bloky

- Zkontrolujte úroveň signálu (strana 27). Jestliže je lišta signálu červená (žádný signál) nebo oranžová (slabý signál), zkontrolujte anténní/kabelové připojení.

- Odstraňte připojené zařízení USB. Může být poškozené, nebo není podporováno televizorem.  
Aktuální informace o zařízeních kompatibilních s USB najdete na těchto webových stránkách.  
<http://support.sony-europe.com/TV/compatibility/>

## Zvuk

### Žádný zvuk, ale dobrý obraz

- Stiskněte  +/- nebo  (vypnutí zvuku).
- Zkontrolujte, zda je "Reproduktor" nastavený na "TV reproduktory" (strana 21).

## Kanály

### Požadovaný kanál nelze zvolit

- Přepněte mezi digitálním a analogovým režimem a vyberte požadovaný digitální/analogový kanál.

### Některé kanály jsou prázdné

- Kanál je zakódovaný nebo jen za poplatek. Předplat' te si placenou televizní službu.
- Kanál se využívá jen pro data (žádný obraz nebo zvuk).
- Kontaktujte poskytovatele vysílání pro podrobnosti k vysílání.

### Digitální kanály se nezobrazují

- Kontaktujte místního dodavatele a zjistěte, zda je ve vaší oblasti k dispozici digitální vysílání.
- Použijte anténu s vyšším ziskem.

## Obecně

### Zkreslení obrazu a/nebo zvuku.

- Udržujte televizor z dosahu zdrojů elektrického šumu, jako například automobilů, motocyklů, vysoušečů vlasů nebo optických zařízení.
- Při instalaci volitelných zařízení ponechte určitý prostor mezi volitelným zařízením a televizorem.
- Zkontrolujte anténní/kabelové připojení.
- Uchovávejte televizní kabel antény/kabelu mimo ostatní propojovací kabely.

### Televizor se automaticky vypne (televizor přechází do pohotovostního režimu)

- Zkontrolujte, zda je aktivován "Časovač vypnutí" nebo "Čas vypnutí" (strana 23).
- Pokud není v televizním režimu po dobu 10 minut přijímán žádný signál a není provedena žádná činnost, televizor se automaticky přepne do pohotovostního režimu.

### Televizor se automaticky zapne

- Zkontrolujte, zda je "Čas zapnutí" aktivován (strana 23).

### Některé vstupní zdroje nelze vybrat

- Zvolte "AV předvolby" a zrušte "Přeskočit" vstupního zdroje (strana 24).

### Dálkové ovládání nefunguje

- Vyměňte baterie.

### Do seznamu oblíbených programů nelze přidat kanál

- V seznamu oblíbených programů lze uložit až 999 kanálů.

### Zařízení HDMI se neobjeví v "Seznam HDMI zařízení"

- Zkontrolujte, zda je dané zařízení typ kompatibilní s ovládáním HDMI.

### Ne všechny dostupné kanály jsou naladěny.

- Podívejte se na webové stránky technické podpory pro kabelové informace  
<http://support.sony-europe.com/TV/DVBC/>

### Nemůžete zvolit "Vyp" v "Ovládání HDMI".

- Jestliže je nějaké zvukové zařízení kompatibilní s ovládáním HDMI připojeno k televizoru, nemůžete zvolit "Vyp" v této nabídce. Chcete-li změnit zvukový výstup k reproduktorům televizoru, zvolte "TV reproduktory" v nabídce "Reproduktor" (strana 21).





## Úvod

Ďakujeme vám, že ste si vybrali tento výrobok značky Sony.

Pred uvedením tohto televízneho prijímača do činnosti si pozorne prečítajte tento návod a odložte si ho na prípad budúcej potreby.

## Likvidácia televízneho prijímača



### Likvidácia starých elektrických a elektronických prístrojov (vzťahuje sa na Európsku úniu a európske krajiny so systémami oddeleného zberu)

Tento symbol na výrobku alebo na jeho obale znamená, že výrobok nesmie byť spracovávaný ako komunálny odpad.

Musí sa odovzdať do príslušnej zberne na recykláciu elektrických a elektronických zariadení. Zaručením správnej likvidácie tohto výrobku pomôžete pri predchádzaní potenciálnych negatívnych dopadov na životné prostredie a na zdravie človeka, ktoré by mohli byť zapríčinené nevhodným zaobchádzaním s odpadmi z tohto výrobku. Recyklovaním materiálov pomôžete zachovať prírodné zdroje. Podrobnejšie informácie o recyklácii tohto výrobku vám na požiadanie poskytne miestny úrad, služba likvidácie komunálneho odpadu alebo predajňa, v ktorej ste si tento výrobok zakúpili.



### Zneškodňovanie použitých batérií (platí v Európskej únii a ostatných európskych krajinách so zavedeným separovaným zberom)

Tento symbol na batérii alebo obale znamená, že batéria dodaná s týmto výrobkom sa nemôže likvidovať spolu s domovým odpadom. Tým, že zaistíte

správne zneškodnenie týchto batérií, pomôžete zabrániť potenciálne negatívne vplyvy na životné prostredie a ľudské zdravie, ktorý by v opačnom prípade mohol byť spôsobený pri nesprávnom nakladaní s použitou batériou. Recyklácia materiálov pomáha uchovávať prírodné zdroje. V prípade, že výrobok, ktorý si z dôvodu bezpečnosti, výkonu alebo integrity údajov, vyžaduje trvalé pripojenie zabudovanej batérie, táto batéria musí byť vymenená iba kvalifikovaným personálom. Aby ste zaručili, že batéria bude správne spracovaná, odovzdajte tento výrobok na konci jeho životnosti na vhodnom zbernom mieste pre recykláciu elektrických a elektronických zariadení. Pre všetky ostatné batérie, postupujte podľa časti, popisujúcej bezpečný postup vyberania batérie z výrobku. Odovzdajte batériu na vhodnom zbernom mieste pre recykláciu použitých batérií. Pre získanie ďalších podrobných informácií o recyklácii tohto výrobku alebo batérie kontaktuje váš miestny alebo obecný úrad, miestnu službu pre zber domového odpadu alebo predajňu, kde ste výrobok zakúpili.

Výrobcom tohto výrobku je spoločnosť Sony Corporation, 1-7-1 Konan Minato-ku Tokyo, 108-0075 Japonsko. Autorizovaný zástupca v otázkach elektromagnetickej kompatibility a bezpečnosti výrobku je spoločnosť Sony Deutschland GmbH, Hedelfinger Strasse 61, 70327 Stuttgart, Nemecko. Vo všetkých záležitostiach servisu alebo záruky sa obracajte na adresy uvedené v osobitných servisných alebo záručných dokumentoch.

## Informácia o funkcii Digital TV

- Všetky funkcie súvisiace s funkciou Digital TV (**DVB**) budú pracovať iba v krajinách alebo na územiach, kde sa vysielajú digitálne terestriálne signály DVB-T (MPEG2) alebo kde máte prístup ku káblovej službe kompatibilnej s DVB-C (MPEG2). U miestneho predajcu si overte, či vo vašom bydlisku môžete prijímať signál DVB-T. Alternatívne sa spýtajte svojho poskytovateľa káblových služieb, či je jeho káblová služba DVB-C vhodná na integrovanú súčinnosť s týmto televíznym prijímačom.
- Poskytovateľ služieb káblovej televízie si môže za takéto služby účtovať príplatok a požadovať, aby ste prijali jeho obchodné podmienky.
- Hoci tento televízny prijímač zodpovedá špecifikáciám DVB-T a DVB-C, nemôžeme zaručiť kompatibilitu s budúcim digitálnym terestriálnym vysielaním DVB-T a s digitálnym káblovým vysielaním DVB-C.
- Niektoré digitálne televízne funkcie môžu byť v niektorých krajinách/regiónoch nedostupné a nemusia správne fungovať u všetkých poskytovateľov.
- Ďalšie informácie o funkčných možnostiach DVB-C nájdete na našej stránke podpory káblovej televízie: <http://support.sony-europe.com/TV/DVBC/>

## Informácie o ochranných známkach

- **DVB** je registrovaná ochranná známka projektu DVB
- Vyrábaný na základe licencie BBE Sound, Inc. Licenciu poskytla spoločnosť BBE Sound, Inc. na základe jedného alebo viacerých nasledujúcich patentov USA: 5510752, 5736897. BBE a BBE sú registrované ochranné známky spoločnosti BBE Sound, Inc.
- Vyrábaný na základe licencie spoločnosti Dolby Laboratories. "Dolby" a symbol dvojité D  sú ochranné známky Dolby Laboratories.
- HDMI, logotyp HDMI a High-Definition Multimedia Interface sú ochranné známky alebo registrované ochranné známky spoločnosti HDMI Licensing LLC.

**VIVA**  
DIGITAL  
HD3D Sound **BBE**

**VIRTUAL**  
 **DOLBY**  
**SURROUND**

**HDMI**  
HIGH-DEFINITION MULTIMEDIA INTERFACE



- Ilustrácie použité v tomto návode prezentujú KDL-32V4000, ak nie je uvedené iné.
- "x" za názvom modulu zodpovedá číselnému kódu farebného vyhotovenia

# Obsah

## Príručka Začíname

4

Kontrola príslušenstva .....	4
Informácie o bezpečnosti .....	8
Preventívne pokyny .....	9
<b>Zhrnutie diaľkového ovládača .....</b>	<b>10</b>
<b>Súhrn tlačidiel a indikátorov televízneho prijímača.....</b>	<b>11</b>

## Sledovanie televízneho prijímača

Sledovanie televízneho prijímača .....	12
Kontrola digitálneho elektronického programového sprievodcu (EPG) <b>DVB</b> .....	14
Používanie zoznamu Digitálne Oblíbené <b>DVB</b> .....	15

## Používanie prídavných zariadení

Pripojenie prídavných zariadení .....	16
Prezeranie obrázkov z pripojených zariadení .....	17
Požívanie "Ovládanie pre HDMI" .....	18

## Používanie funkcií PONUKY

Pohyb po ponukách .....	19
Ponuka Nastavenie obrazu .....	20
Ponuka Nastavenie zvuku .....	21
Ponuka Vlastnosti .....	22
Ponuka Nastavenie .....	23
Digitálne nastavenie ponuka <b>DVB</b> .....	26

## Ďalšie informácie

Technické parametre .....	28
Odstraňovanie problémov .....	30

**DVB** : iba pre digitálne kanály

SK

 Pred zapnutím TV prijímača si prosím pozorne prečítajte časť „Informácie o bezpečnosti“.  
Návod si uchovajte pre ďalšie použitie.

# Príručka Začíname

## 1: Kontrola príslušenstva

Diaľkový ovládač RM-ED009 (1)

Batérie AA (typ R6) (2)

Stojan (1)

Skrutky stojana (3)

### Vkladanie batérií do diaľkového ovládača

Kryt otvorte zatlačením a nadvihnutím.

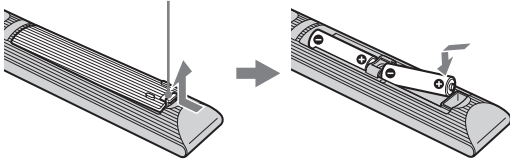

## 2: Pripevnenie stojanu

1 Otvorte kartónový obal a vyberte stojan so skrutkami.

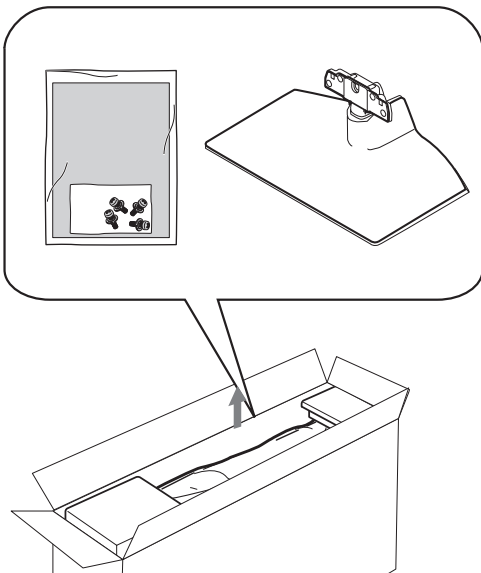

2 Televízny prijímač postavte na stojan. Pozor, nezapleťte sa do káblov.

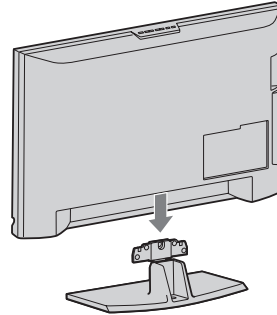

3 Pripevnite stojan k televízoru pomocou dodávaných skrutiek.

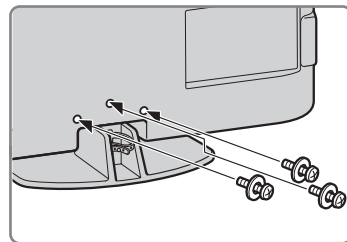

Ak používate elektrický skrutkovač, zat' ahovací moment nastavte približne na 1,5 Nm (15 kp.cm)

### 3: Pripojenie antény/ VCR/ DVD rekordéra

Pripojenie antény/kábla

Terestriálny signál  
alebo kábel

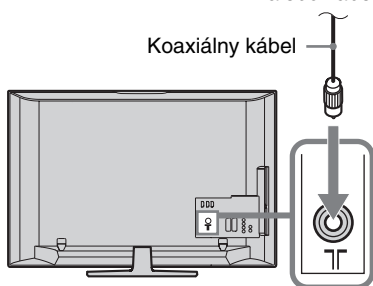

Pripojenie antény/ kábla/ VCR/ DVD rekordéra

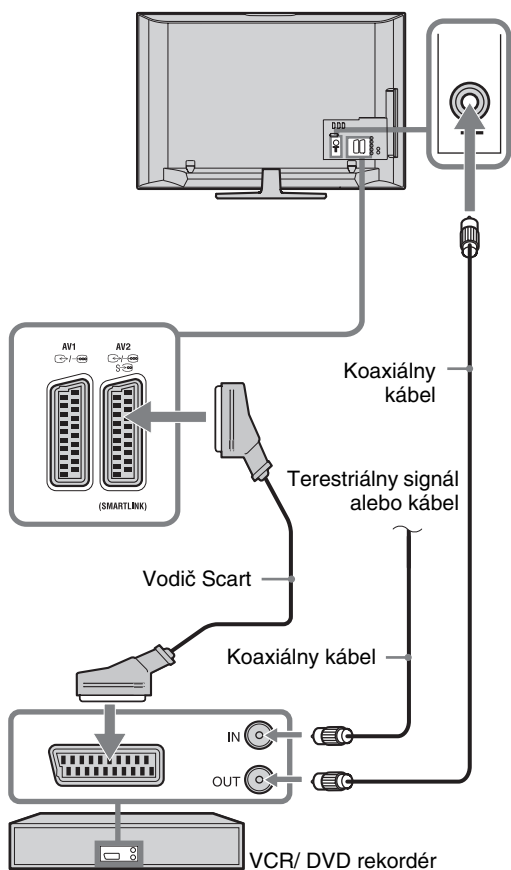

### 4: Ochrana televízneho prijímača proti prevrhnutiu

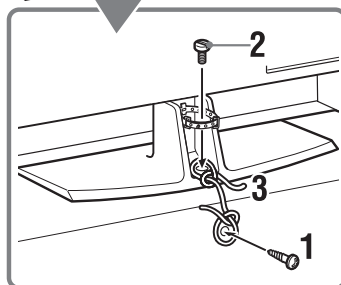
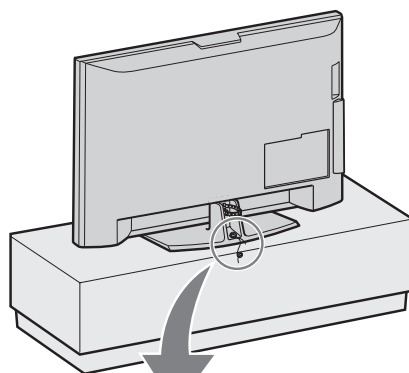

- 1 Zaskrutkujte do stojana na televízor skrutku do dreva (s priemerom 4 mm, nie je súčasť ou dodávky).
- 2 Zaskrutkujte skrutku do kovu (M6 x 12, nie je súčasť ou dodávky) do otvoru pre skrutku na televíznom prijímači.
- 3 Skrutku do dreva a skrutku do kovu zviažte silným lankom.

### 5: Zviazanie káblov

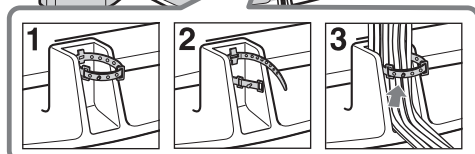
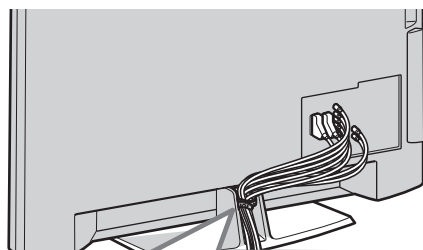

## 6: Výber jazyka, krajiny/regiónu a umiestnenia

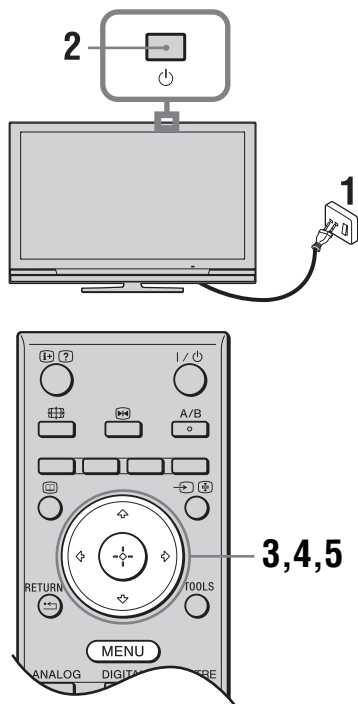

- 1 Televízny prijímač pripojte k sieťovej zásuvke (220-240V str., 50Hz).
- 2 Stlačte na televízore. Pri prvom zapnutí televízneho prijímača sa na obrazovke objaví ponuka Jazyk.
- 3 Stlačením si vyberte jazyk zobrazovaný na obrazovkách ponuky a stlačte .



- 4 Po stlačení si vyberte krajinu/región, v ktorom budete používať televízny prijímač a stlačte .

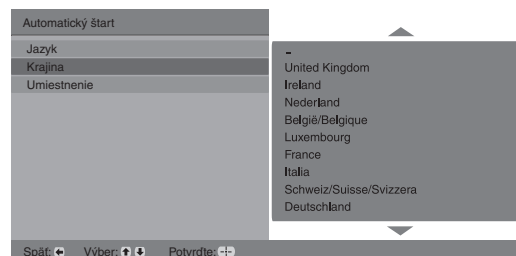

Ak sa krajina/región, kde chcete používať televízny prijímač na obrazovke nezobrazí, zvolte si namiesto krajiny/regiónu "-".

- 5 Stlačením zvolte typ umiestnenia v ktorom budete TV prevádzkovať, potom stlačte .



Spoločnosť Sony odporúča, aby ste si kvôli úspore energie vybrali "Doma".

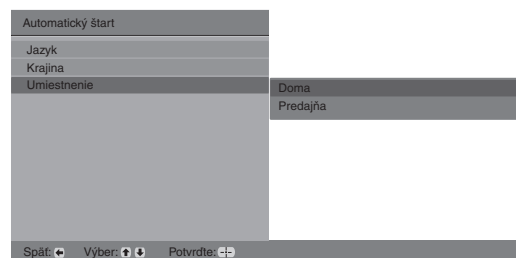

Táto voľba zvolí úvodný obrazový mód vhodný pre typické podmienky osvetlenia v tomto prostredí.

## 7: Automatické ladenie televízneho prijímača

- 1 Stlačte .

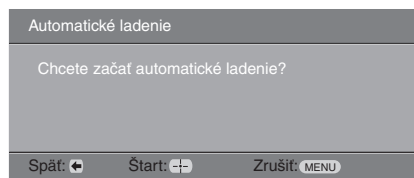

- 2 Stlačte a vyberte "Terestriálny" alebo "Kábel" a stlačte .

Ak si vyberiete "Kábel", objaví sa obrazovka na výber typu prehľadávania. Pozri "Naladenie prijímača pre prípojku káblovej televízie" (strana 7).

Televízny prijímač začína hľadať všetky dostupné digitálne kanály nasledované všetkými analógovými kanálmi. Môže to chvíľu trvať, preto počas vyhľadávania

nestláčajte žiadne tlačidlá na televízore ani na diaľkovom ovládači.

### Ak sa vám objaví správa so žiadosťou o potvrdenie pripojenia antény

Neboli nájdené žiadne digitálne ani analógové kanály. Skontrolujte všetky prípojky antén a káblovej služby a stlačením ⊕ znova vyberte automatické ladenie.

- Keď sa na obrazovke objaví ponuka "Triedenie programov", prejdite na kroky "Triedenie programov" (strana 23).  
Ak nezmeníte poradie, v akom sú analógové kanály uložené v televízore, prejdite na krok 4.
- Stlačením **MENU** operáciu ukončíte.  
Televízor je nalaďený na všetky dostupné kanály.



Keď sa kanál digitálneho vysielania nedá prijímať, alebo ak si vyberiete región, kde nie je žiadne digitálne vysielanie, musíte po dokončení kroku 3 nastaviť čas.

## Naladenie prijímača pre prípojku káblovej televízie

- Stlačte ⊕.
- Stlačením ⬆/⬇ vyberte "Typ prehľadávania" a stlačte ⇨ na výber možnosti "Rýchle prehľadávanie" alebo "Plné prehľadávanie". Nakoniec stlačte ⊕.  
**"Rýchle prehľadávanie"**: kanály sa naladia podľa informácií káblového operátora, ktoré obsahuje vysielaný signál.  
Odporúčané nastavenie pre "Frekvencia", "ID siete" a "Symbolová rýchlosť" je "Auto".  
Túto možnosť odporúčame pri rýchlom ladení, ak ju váš káblový operátor podporuje.  
Ak "Rýchle prehľadávanie" prijímač nenaladí, použite metódu "Plné prehľadávanie" popísanú ďalej v texte.  
**"Plné prehľadávanie"**: Naladia a uložia sa všetky dostupné kanály. Môže si to vyžadovať trochu času.  
Túto možnosť odporúčame, ak káblový operátor nepodporuje "Rýchle prehľadávanie".  
Ďalšie informácie o podporovaných káblových operátoroch nájdete na našej internetovej lokalite podpory:  
<http://support.sony-europe.com/TV/DVBC>
- Stlačením ⇐/⇨/⬆ vyberte "Štart".  
Televízny prijímač začína vyhľadávať kanály.  
Nestláčajte žiadne tlačidlá na televíznom prijímači ani na diaľkovom ovládači.



Niektorí poskytovatelia služieb káblovej televízie nepodporujú "Rýchle prehľadávanie". Ak nebudú detegované žiadne kanály pomocou "Rýchle prehľadávanie", uskutočnite "Plné prehľadávanie".

# Odmontovanie stolového stojana od televízneho prijímača



Zo žiadnych dôvodov, okrem montáže televízneho prijímača na stenu, neodmontujte stolový stojan.

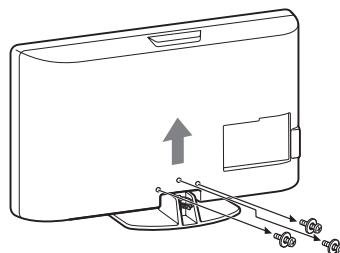

# Informácie o bezpečnosti

## Inštalácia/Nastavenie

Televízny prijímač nainštalujte a používajte v súlade s dolu uvedenými pokynmi, aby ste predišli vzniku požiaru, úderu elektrického prúdu, poškodeniam alebo úrazom.

### Inštalácia

- Televízny prijímač treba nainštalovať v blízkosti ľahko dostupnej siet'ovej zásuvky.
- Televízny prijímač postavte na pevný a rovný povrch.
- Inštaláciu na stenu môže uskutočňovať iba kvalifikovaný pracovník servisu.
- Z bezpečnostných dôvodov rozhodne odporúčame používať príslušenstvo značky Sony, ako napr.:
  - KDL-37S40xx/ KDL-32S40xx/ KDL-37U40xx/ KDL-32U40xx/ KDL-37V40xx/ KDL-37V42xx/ KDL-32V40xx/ KDL-32V42xx:**  
Nástenný držiak SU-WL500
  - KDL-26S40xx/ KDL-26U40xx/ KDL-26V40xx/ KDL-26V42xx:**  
Nástenný držiak SU-WL100
  - KDL-37S40xx/ KDL-32S40xx/ KDL-37U40xx/ KDL-32U40xx/ KDL-37V40xx/ KDL-37V42xx/ KDL-32V40xx/ KDL-32V42xx:**  
Stojan pod televízor SU-FL300M

- Dbajte na používanie skrutiek dodávaných s konzolou na montáž na stenu pri pripieňovaní montážnych háčkov k televíznemu prijímaču. Dodávané skrutky sú navrhnuté tak, aby mali dĺžku 8 mm až 12 mm meranej od pripieňovacieho povrchu montážneho háka.

Priemer a dĺžka skrutky závisia od modelu konzoly na montáž na stenu.

Použitie iných ako dodávaných skrutiek môže mať za následok vnútorné poškodenie televízneho prijímača, alebo spôsobiť jeho pád atď.

8 mm - 12 mm

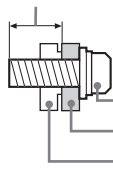

- Skrutka (dodávaná s konzolou na montáž na stenu)
- Montážny hák
- Pripievanie háka na zadnú stenu televízneho prijímača

### Preprava

- Pred premiestňovaním televízneho prijímača odpojte všetky káble.
- Na prenášanie veľkého televízneho prijímača sú potrební dvaja alebo traja ľudia.
- Pri manuálnom prenášaní držte televízny prijímač ako na ilustrácii vpravo. Panel LCD sa nesmie príliš zat' ažovať.
- Pri zdvíhaní alebo prenášaní držte televízny prijímač pevne za spodnú časť.
- Pri prenášaní a preprave chráňte televízny prijímač pred nárazmi alebo nadmernými vibráciami.
- Pri preprave do opravy alebo pri st'ahovaní televízny prijímač zabalte do pôvodného kartónu a baliaceho materiálu.

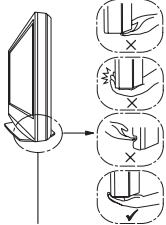
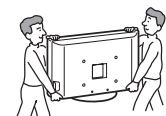

Panel držte za spodok, nie za prednú časť. Pri manipulácii sa nedotýkajte vrúbkovanej plochy. Pri manipulácii sa nedotýkajte priehľadnej spodnej časti.

### Vetranie

- Vetracie otvory skrinky nikdy nezakrývajte a nič dovnútra prístroja nestrkajte.
- Ponechajte voľný priestor okolo televízneho prijímača ako na ilustrácii dolu.
- Rozhodne odporúčame použiť nástenný driak značky Sony, aby sa zaručila dostatočná cirkulácia vzduchu.

#### Nainštalovaný na stene

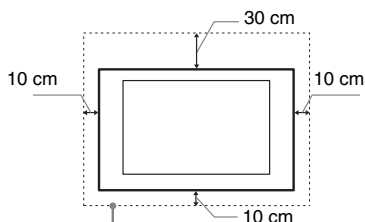

Okolo prijímača ponechajte najmenej takýto voľný priestor.

#### Nainštalovaný na podstavci

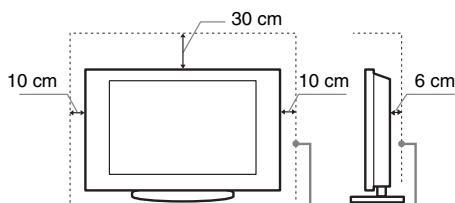

Okolo prijímača ponechajte najmenej takýto voľný priestor.

- Na zaručenie dostatočného vetrania a na predchádzanie usadzovaniu nečistôt alebo prachu:
  - Televízny prijímač nekladte na plochu, neinštalujte ho smerom hlavou dolu, dozadu ani nabok.
  - Televízny prijímač nekladte na policu, koberec, posteľ ani do skrine.
  - Televízny prijímač neprikrývajte textíliami, ako sú záclony, ani predmetmi ako sú noviny a pod.
  - Televízny prijímač neinštalujte podľa ilustrácie dolu.

Cirkulácia vzduchu je zablokovaná.

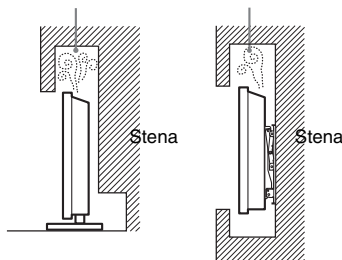

### Siet'ový kábel

Pri manipulácii so siet'ovým káblom a zásuvkou dodržiavajte nasledujúce zásady, aby ste predišli vzniku rizika požiaru, úderu elektrického prúdu, poškodeniam alebo úrazom:

- Používajte iba siet'ové káble dodávané Sony, nie inými dodávateľmi.
- Vidlicu zasuňte úplne do siet'ovej zásuvky.
- Televízny prijímač pripájajte iba k sieti 220-240 V striedavých.
- Pri zapájaní káblov sa pre vlastnú bezpečnosť presvedčite, že napájací kábel je odpojený a nedotýkajte sa káblových konektorov.
- Predtým, ako budete s televíznym prijímačom pracovať alebo ho premiestňovať, odpojte napájací kábel od siet'ovej zásuvky.
- Napájací kábel nepribližujte k zdrojom tepla.
- Siet'ovú vidlicu odpojte a pravidelne ju čistite. Ak je vidlica zaprášená a pohlcuje vlhkosť, môže sa znehodnotiť jej izolácia, čo môže spôsobiť poiar.



## Poznámky

- Dodávaný napájací kábel nepoužívajte so žiadnym iným zariadením.
- Napájací kábel príliš nestláčajte, neohýbajte ani neskrúčajte. Mohli by sa obnažiť alebo zlomiť žily kábla.
- Napájací kábel neupravujte.
- Nekladajte na napájací kábel nič ťažké.
- Pri odpojení vidlice net'ahajte za napájací kábel.
- Nepripájajte príliš veľa spotrebičov k tej istej sieťovej zásuvke.
- Nepoužívajte uvoľnenú sieťovú zásuvku.

## Zakázané použitie

Televízny prijímač neinštalujte a nepoužívajte na miestach, v prostredí alebo v situácií, uvádzaných ďalej v texte, pretože môže dôjsť k poruche televízneho prijímača a následne k požiaru, úderu elektrickým prúdom, poškodeniu a/alebo k úrazu.

### Umiestnenie:

Vonku (na priamom slnečnom svetle), na morskom pobreží, na lodi alebo inom plavidle, vo vozidle, v zdravotníckych zariadeniach, na nestabilných miestach, v blízkosti vody, na dažďi, pri vlhkosti alebo dyme.

### Prostredie:

Miesta, ktoré sú horúce, vlhké alebo nadmerne prašné; miesta kam môže preniknúť hmyz; vystavené mechanickým vibráciám, v blízkosti horľavých predmetov (sviečky a pod.). Televízny prijímač chráňte pred odstrekujuúcimi alebo kvapkajúcimi tekutinami. Nekladajte na televízny prijímač žiadne predmety naplnené tekutinou, ako sú vázy a pod.

### Situácia:

Nepoužívajte, ak máte mokré ruky, s demontovanou skrinkou alebo s pripojenými prístrojmi, ktoré výrobca neodporúča. Počas búrky odpojte televízny prijímač od sieťovej zásuvky a od antény.

## Rozbité kusky:

- Nehádzte nič na televízny prijímač. Sklo na obrazovke sa môže nárazom poškodiť a spôsobiť vážny úraz.
- Ak povrch televízneho prijímača praskne, nedotýkajte sa ho až kým neodpojíte napájací kábel. V opačnom prípade hrozí úder elektrickým prúdom.

## Ak sa prijímač nepoužíva

- Ak televízny prijímač nebudete niekoľko dní používať, odpojte ho od napájania z dôvodov ochrany životného prostredia a bezpečnosti.
- Pretože vypnutím sa televízny prijímač od siete úplne neodpojí, na úplné odpojenie televízneho prijímača je potrebné vytiahnuť vidlicu zo sieťovej zásuvky.
- Niektoré televízne funkcie však môžu mať funkcie, ktoré si na správne fungovanie vyžadujú, aby bol televízny prijímač ponechaný v pohotovostnom režime.

## Pre deti

- Nedovoľte, aby deti vyliezali na televízny prijímač.
- Drobné príslušenstvo nesmie byť ponechávané v dosahu detí, pretože by mohlo byť omylom prehltnuté.

## Ak by sa vyskytli nasledujúce problémy...

Ak by sa vyskytol niektorý z nasledujúcich problémov, televízny prijímač **vypnite** a okamžite odpojte napájací kábel.

Požiadajte predajcu alebo servisné stredisko Sony, aby prijímač skontroloval odborník.

### Kedy:

- Napájací kábel je poškodený.
- Sieťová zásuvka je uvoľnená.
- Televízny prijímač bol poškodený pádom, úderom alebo predmetom, ktorý naň dopadol.
- Cez otvory v skrinke prenikne do prijímača tekutina alebo pevný predmet.

# Preventívne pokyny

## Sledovanie televízneho programu

- Televízny program sledujte pri miernom svetle, pretože sledovanie televízneho prijímača pri slabom osvetlení alebo po dlhšiu dobu namáha vaše oči.
- Pri používaní slúchadiel si nastavte vhodnú hlasitosť, pretože príliš vysoká úroveň môže spôsobiť poškodenie sluchu.

## Obrazovka LCD

- Hoci sa obrazovka LCD vyrába použitím vysoko presnej technológie a 99,99 % a viac pixelov je funkčných, na obrazovke LCD môžu byť trvalo čierne alebo jasné body (červené, modré alebo zelené). Ide o konštrukčnú charakteristiku obrazovky LCD a nejde o jej poruchu.
- Čelný filter sa nesmie stlačiť ani poškriabať, na tento televízny prijímač nekladte žiadne predmety. Zobrazenie by mohlo byť nerovnomerné a mohla by sa poškodiť obrazovka LCD.
- Ak sa tento televízny prijímač používa na chladnom mieste, na zobrazení sa môžu prejaviť škrvny alebo obraz môže stmavnúť. Nie je to príznak poruchy. Po zvýšení teploty tieto javy zmiznú.
- Ak sa trvalo zobrazujú nepohyblivé zobrazenia, môžu sa prejaviť „duchovia“. Po niekoľkých okamihoch môžu zmiznúť.
- Pri používaní tohto televízneho prijímača sa obrazovka a skrinica môže zahrievať. Nie je to príznak poruchy.
- Obrazovka LCD obsahuje malé množstvo tekutých kryštálov. Niektoré žiarivky, ktoré televízny prijímač obsahuje, obsahujú aj ortuť. Pri likvidácii dodržiavajte platné nariadenia a predpisy.

## Zaobchádzanie s povrchom obrazovky a skrinkou televízneho prijímača a ich čistenie

Pred čistením sa presvedčite, či je odpojený napájací kábel pripájaný televízny prijímač k sieťovej zásuvke.

Aby ste predišli znehodnocovaniu materiálu alebo povrchu obrazovky, dodržiavajte nasledujúce preventívne zásady.

- Prach z povrchu obrazovky/skrinky utierajte jemne a mátkou handričkou. Ak prach odoláva, utrite ho mátkou handričkou jemne navlhčenou do rozriedeného roztoku neagresívneho čistiaceho prostriedku.
- Nikdy nepoužívajte abrazívne špongie, čističe obsahujúce lúh alebo kyselinu, prášok na riad ani prchavé rozpúšťadlá ako je alkohol, benzén, riedidlo alebo insekticíd. Používanie takýchto materiálov alebo dlhodobý kontakt s gumovými alebo vinylovými materiálmi môže spôsobiť poškodenie povrchu obrazovky a materiálu skrinky.
- Odporúčame pravidelne vysávačom vyčistiť vetrací otvor na zaručenie dostatočného vetrania.
- Pri zmene uhla natočenia televízneho prijímača pohybuje prijímačom pomaly, aby nespadol zo stojana ani aby sa neprevrhol.

## Prídavné zariadenia

Prídavné zariadenia a všetky ostatné zariadenia vyžarujúce elektromagnetické žiarenie nepribližujte k televíznemu prijímaču. Nedodržanie tejto podmienky môže spôsobiť deformáciu zobrazenia a/alebo šum zo zvuku.

## Batérie

- Pri vkladaní batérií dodržiavajte ich polaritu.
- Nepoužívajte rôzne druhy batérií ani staré batérie s novými.
- Batérie zneškodňujte tak, aby neznečistili životné prostredie. V niektorých krajinách môže byť zneškodňovanie batérií regulované. Obráťte sa na miestny úrad kvôli informáciám o zneškodňovaní.
- S diaľkovým ovládačom zaobchádzajte ohľaduplne. Nenechajte ho padnúť, nestúpajte naň, nepolievajte ho žiadnymi tekutinami.
- Diaľkový ovládač nesmie byť položený v blízkosti zdroja tepla, na mieste vystavenom účinkom priameho slnečného svetla ani vo vlhkej miestnosti.

# Zhrnutie diaľkového ovládača

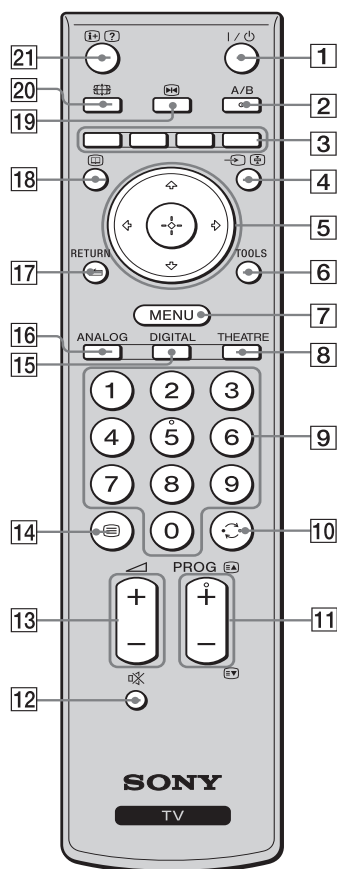

- 1** I/⏻ – Pohotovostný režim televízneho prijímača  
Zapína a vypína televízny prijímač z pohotovostného režimu.
- 2** A/B – Dvojkanál.zvuk (strana 21)
- 3** Farebné tlačidlá (strana 13, 14, 15)
- 4** →/↵ – Výber vstupu / Zmraziť text
  - V režime TV: Výber vstupného zdroja spomedzi prístrojov pripojených ku konektorom televízneho prijímača (strana 17).
  - V režime Text (strana 13): Zmrazí aktuálnu stránku.
- 5** ↕/↔/↔/↔/+
- 6** TOOLS (strana 13, 18)  
Umožňuje prístup k rôznym možnostiam zobrazenia a zmenám/úpravám nastavení podľa zdroja a formátu obrazu.
- 7** MENU (strana 19)
- 8** THEATRE  
Režim Divadlo môžete zapnúť a vypnúť. Keď je režim Divadlo zapnutý, optimálny zvukový výstup (ak je televízny prijímač pripojený k zvukovej aparatúre pomocou kábla HDMI) a kvalita zobrazenia pre videofilmy sa automaticky nastaví.
- 9** Tlačidlá s číslami
  - V režime TV: Výber kanálov. Pre kanály s číslom 10 a vyšším rýchlo zadajte druhú a tretiu číslicu.
  - V režime Text: Zadávanie trojmiestneho čísla strany na výber strany.
- 10** ↻ – Predchádzajúci kanál  
Návrat na predchádzajúci sledovaný kanál (viac ako päť sekúnd).
- 11** PROG +/-/↵/↵
  - V režime TV: Výber nasledujúceho (+) alebo predchádzajúceho (-) kanála.
  - V režime Text (strana 13): Výber nasledujúcej (↵) alebo predchádzajúcej (↵) strany.
- 12** 🔊 – Stlmiť zvuk
- 13** ↗ +/- – Hlasitosť
- 14** ☰ – Text (strana 13)
- 15** DIGITAL – Digitálny režim (strana 12)
- 16** ANALOG – Analógový režim (strana 12)
- 17** ← – RETURN  
Návrat na predchádzajúcu obrazovku z ľubovoľnej zobrazovanej ponuky.
- 18** 📺 – EPG (Digitálny elektronický programový sprievodca) (strana 14)
- 19** ❄️ – Zmrazenie obrazu (strana 13)  
Zmrazí obraz na televíznom prijímači.
- 20** 📺 – Režim obrazovky (strana 13)
- 21** ⓘ/? – Zobrazenie Info / Text
  - V digitálnom režime: Zobrazí alebo zruší údaje o práve sledovanom programe.
  - V analógovom režime: Zobrazí alebo zruší informácie ako číslo aktuálneho kanála a formát obrazu.
  - V režime Text (strana 13): Zobrazuje skryté informácie (napr. odpovede v kvíze).



- Čísla na tlačidlách 5, PROG + a A/B majú taktilné body. Tieto taktilné body používajte ako orientáciu pri ovládaní televízneho prijímača.
- Pri vypnutí televízneho prijímača sa vypína aj režim Divadlo.

# Súhrn tlačidiel a indikátorov televízneho prijímača

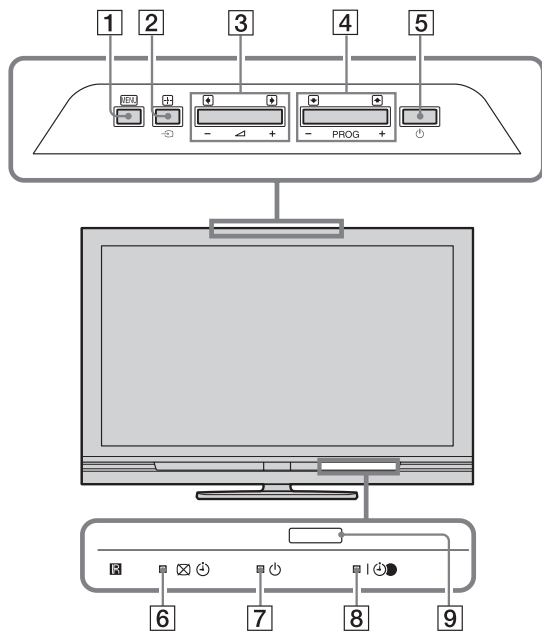

(iba pre KDL-37/32/26S40xx,  
KDL-37/32/26U40xx)

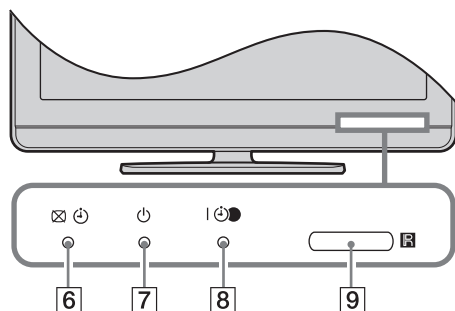

## 1 MENU (strana 19)

## 2 – Výber vstupu/OK

- V režime TV: Výber vstupného zdroja spomedzi prístrojov pripojených ku konektorom televízneho prijímača (strana 17).
- V ponuke TV: Výber ponuky alebo možnosti, potvrdenie nastavenia.

## 3 +/-

- V režime TV: Zvýšenie (+) alebo zníženie hlasitosti (-).
- V ponuke TV: Pohyb po možnostiach doprava () alebo doľava ()

## 4 PROG +/- /

- V režime TV: Výber nasledujúceho (+) alebo predchádzajúceho (-) kanála.
- V ponuke TV: Pohyb po možnostiach nahor () alebo nadol ()

## 5 – Zapínanie

Zapína a vypína televízny prijímač.



Na úplné odpojenie televízneho prijímača vyťahnite vidlicu zo sieťovej zásuvky.

## 6 – Obraz vypnutý / Indikátor časovača

- Rozsvieti sa zeleno, keď je obraz vypnutý (strana 22).
- Rozsvieti sa oranžovo, keď je časovač nastavený (strana 23).

## 7 – Indikátor pohotovostného režimu

Rozsvieti sa červene, keď je televízny prijímač v pohotovostnom režime.

## 8 – Indikátor Zapnuté / Časovač nahrávania programu

- Rozsvieti sa zeleno, keď je televízny prijímač zapnutý.
- Rozsvieti sa oranžovo, keď je nastavený časovač nahrávania (strana 14).
- Rozsvieti sa červene počas nahrávania aktivovaného časovačom.

## 9 Snímač diaľkového ovládača

- Prijíma IČ signály z diaľkového ovládača.
- Na snímač nič nedávajte, pretože to znemožní jeho funkciu.



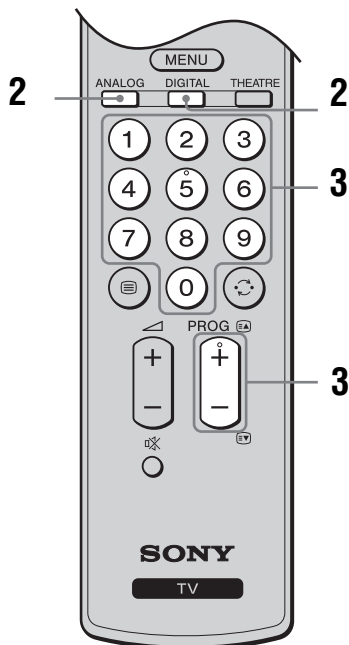
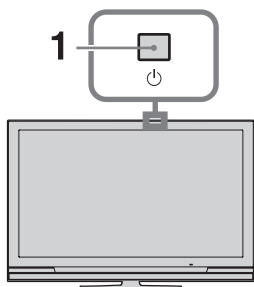

Pred odpojením napájacieho kábla sa presvedčíte, či je televízny prijímač úplne vypnutý. Odpojenie napájacieho kábla keď je televízny prijímač zapnutý môže spôsobiť, že indikátor zostane svietiť, alebo môže spôsobiť chybnú funkciu televízneho prijímača.

# Sledovanie televízneho prijímača



**1** Televízny prijímač zapnite stlačením  na televíznom prijímači.

Keď je televízny prijímač v pohotovostnom režime (indikátor  (pohotovostný režim) na televíznom prijímači (vpredu) je červený), stlačte  na diaľkovom ovládači a zapnite televízny prijímač.









**2** Stlačením **DIGITAL** zapnete digitálny režim a stlačením **ANALOG** analógový režim. V závislosti od režimu sú k dispozícii rôzne kanály.

**3** Stlačením tlačidla s číslicou alebo **PROG +/-** sa vyberá televízny kanál. Pri výbere kanálov číslo 10 a vyšších pomocou tlačidiel s číslami zadajte druhú a tretiu číslicu v priebehu dvoch sekúnd.







Pri výbere digitálneho kanála pomocou digitálneho elektronického programového sprievodcu (EPG), pozri strana 14.

### V digitálnom režime



Nakrátko sa objaví informačný nadpis. Na nadpise môžu byť nasledujúce ikony.

- : Rozhlasové programy
- : Kódované/predplatené programy
- : Dostupné sú viaceré jazykové varianty zvuku
- : K dispozícii sú titulky
- : K dispozícii sú titulky pre sluchovo postihnutých
- : Odporúčaný minimálny vek pre aktuálny program (od 4 do 18 rokov)
- : Rodičovský zámok
- : Aktuálny program sa zaznamenáva



### Doplnkové operácie



Úloha	Postup
Zapnite televízny prijímač z pohotovostného režimu bez zvuku	Stlačte  . Stlačením  +/- nastavte hlasitosť.
Nastavenie hlasitosti	Stlačením  + (zvýšenie) / - (zníženie).
Prístup do indexačnej tabuľky programov (iba v analógovom režime)	Stlačte  . Analógový kanál vyberte stlačením  , potom  .

## Na prístup doTextu

Stlačte . Pri každom stlačení  sa zobrazenie cyklicky prepína nasledovne:  
Text → Text na pozadí televízneho obrazu (zmiešaný režim) → Žiadny text (ukončenie služby Text)

Na výber stránky stlačte tlačidla s číslicami alebo **PROG +/-**.

Na zmrazenie strany stlačte  / .







Na zobrazenie skrytých informácií stlačte  / .



Ak sa v spodnej časti stránky s teletextom zobrazujú štyri farebné položky, k dispozícii je Fastext. Fastext umožňuje rýchly a jednoduchý prístup k stránkam. Stlačením príslušného farebného tlačidla prejdete na danú stránku.

## Zmrazenie obrazu

Zmrazí televízny obraz (napr. na zaznamenanie telefónneho čísla alebo receptu).

- 1 Stlačte  na diaľkovom ovládači.
- 2 Stlačením  /  /  /  sa upraví poloha okna.
- 3 Stlačením  sa okno odstráni.
- 4 Opätovným stlačením  sa vrátite do normálneho televízneho režimu.



Nie je k dispozícii pre HDMI 1, HDMI 2, HDMI 3, COMP a pre vstup PC.

## Manuálna zmena formátu podľa vysielaného programu

Opakovaným stláčaním  vyberte požadovaný formát obrazovky.

### Smart\*

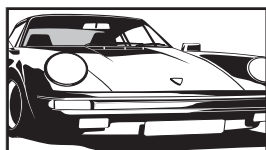

Zobrazuje konvenčné programy vo formáte 4:3 s imitáciou efektu širokohlnej obrazovky. Obraz 4:3 sa rozťahne tak, aby sa vyplnila obrazovka.

### 4:3

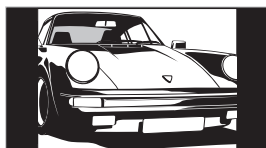

Zobrazuje konvenčné programy vo formáte 4:3 (t.j. formát nie širokohlých televíznych prijímačov) v správnom pomere.

### Wide

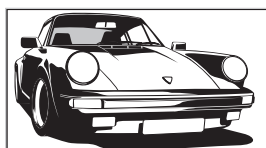

Zobrazuje širokohlé programy (16:9) v správnom pomere.

### Zoom\*

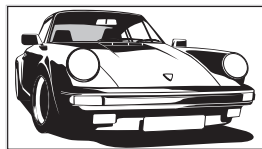

Zobrazuje programy vysielané v panoramatickom formáte (Cinemascope) v správnom pomere.

### 14:9\*

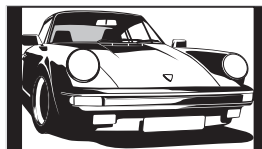



Zobrazuje programy vysielané vo formáte 14:9 v správnom pomere. V dôsledku toho sú na obrazovke čierne okrajové oblasti.

\* Horná a dolná časť obrazu môže byť odrezaná.



- Signály zo zdrojov HD možno zobrazovať iba v režime "Wide".
- Túto funkciu nemôžete používať pri zobrazovanom digitálnom nadpise.
- Niektoré znaky a/alebo písmená v hornej a dolnej časti obrázku môžu byť viditeľné v režime Smart. V tomto prípade si môžete vybrať "Výška obrazu" pomocou ponuky "Obrazovka" a upraviť zvislý rozmer na zviditeľnenie.



- Ak je "Auto formát" nastavený na "Zap.", televízny prijímač automaticky vyberie najlepší režim vhodný pre vysielanie (strana 22).
- Polohu obrázku môžete opraviť polohou obrazu pri výbere "Smart" (50Hz), "14:9" alebo "Zoom". Stlačením  /  sa pohybujete nahor alebo nadol (t.j. na čítanie titulkov).

## Používané ponuky Nástroje

Stlačením **TOOLS** sa zobrazia nasledujúce možnosti pri sledovaní televízneho programu.

Možnosti	Popis
Zavriet'	Zatvára ponuku Nástroje.
Režim obrazu	Pozri strana 20.
Zvukový efekt	Pozri strana 21.
Reproduktor	Pozri strana 21.
Jazyk zvuku (iba v digitálnom režime)	Pozri strana 26.
Nastavenie titulkov (iba v digitálnom režime)	Pozri strana 26.
Časovač vypnutia	Pozri strana 23.
Šetrič energie	Pozri strana 22.
Informácie o systéme (iba v digitálnom režime)	Zobrazuje obrazovku so systémovými informáciami.





























# Kontrola digitálneho elektronického programového sprievodcu (EPG) DV3\*



- 1 V digitálnom režime stlačte .
- 2 Vykonajte požadovanú operáciu uvedenú v nasledujúcej tabuľke alebo zobrazenej na obrazovke.

Digitálny elektronický programový sprievodca (EPG)

\* Táto funkcia nemusí byť k dispozícii v niektorých krajinách/regiónoch.

Úloha	Postup
Sledovanie programu	Stlačením  si vyberte program a stlačte  .
Vypínanie EPG	Stlačte  .
Zoradenie informácií o programoch podľa kategórie – Zoznam kategórií	<ol style="list-style-type: none"> <li>1 Stlačte modré tlačidlo.</li> <li>2 Stlačením  si vyberte kategóriu a stlačte .</li> </ol>
Nastavenie zaznamenaného programu – Časovač nahrávania	<ol style="list-style-type: none"> <li>1 Stlačením  vyberte budúci program, ktorý chcete zaznamenať, a stlačte .</li> <li>2 Stlačením  vyberte "Časovač nahrávania".</li> <li>3 Stlačením  nastavte časovače televízneho prijímača a rekordéra VCR/DVD. Pri tejto informácii o programe sa objaví symbol . Indikátor  na čelnom paneli televízneho prijímača sa rozsvieti oranžovou farbou.  Na zaznamenanie programu, ktorý práve sledujete, stlačte .</li> </ol>
Nastavte program, ktorý sa má automaticky zobrazit' na obrazovke, keď sa spustí – Pripomenka	<ol style="list-style-type: none"> <li>1 Stlačením  si vyberte budúci program, ktorý chcete zobrazovať, a stlačte .</li> <li>2 Stlačením  vyberte "Pripomenka" a stlačte .</li> </ol> <p>Pri tejto informácii o programe sa objaví symbol . Indikátor  na čelnom paneli televízneho prijímača sa rozsvieti oranžovou farbou. </p> <p>Ak prepnete televízny prijímač do pohotovostného režimu, automaticky sa zapne keď sa má program začať</p>
Nastavte čas a dátum programu, ktorý chcete zaznamenať – Manuálne časované nahrávanie	<ol style="list-style-type: none"> <li>1 Stlačením  vyberte budúci program, ktorý chcete zaznamenať, a stlačte .</li> <li>2 Stlačením  vyberte "Manuálne časované nahrávanie" a stlačte .</li> <li>3 Stlačením  vyberte dátum a stlačte .</li> <li>4 Rovnakým postupom ako v bode 3 nastavte čas začiatku a ukončenia.</li> <li>5 Stlačením  vyberte program a stlačte .</li> <li>6 Stlačením  nastavte časovače televízneho prijímača a rekordéra VCR/DVD. Pri tejto informácii o programe sa objaví symbol . Indikátor  na čelnom paneli televízneho prijímača sa rozsvieti oranžovou farbou.  Na zaznamenanie programu, ktorý práve sledujete, stlačte .</li> </ol>

Úloha	Postup
Zrušenie záznamu/pripomienky – Zoznam časovača	<ol style="list-style-type: none"> <li>1 Stlačte <b>[F4]/[?]</b>.</li> <li>2 Stlačením <b>↑/↓</b> vyberte "Zoznam časovača" a stlačte <b>[+]</b>.</li> <li>3 Stlačením <b>↑/↓</b> vyberte program, ktorý chcete zrušiť, a stlačte <b>[+]</b>.</li> <li>4 Stlačením <b>↑/↓</b> vyberte "Zrušiť časovač" a stlačte <b>[+]</b>. Objaví sa obrazovka na potvrdenie, že chcete zrušiť program.</li> <li>5 Stlačením <b>[↔]</b> si vyberte "Áno", a stlačením <b>[+]</b> výber potvrdíte.</li> </ol>



- Záznam na rekordér VCR/ DVD môžete nastaviť časovačom nahrávania iba na rekordéroch VCR/ DVD kompatibilných so SmartLink. Ak váš rekordér VCR/ DVD nie je kompatibilný so SmartLink, zobrazí sa správa na pripomenutie, aby ste nastavili časovač vášho rekordéra VCR/ DVD. V závislosti od typu pripojeného rekordéra však toto nastavenie nemusí byť k dispozícii ani vtedy, keď je rekordér kompatibilný s funkciou SmartLink. Podrobnosti si pozrite v návode na obsluhu dodanom s rekordérom.
- Po spustení záznamu môžete prepnúť televízny prijímač do pohotovostného režimu. Televízny prijímač však nevypínajte úplne, pretože záznam by mohol byť zrušený.
- Po výbere vekových obmedzení programov sa na obrazovke objaví správa s požiadavkou na zadanie kódu PIN. Bližšie informácie, pozri "Rodičovský zámok" na strane 27.
- Ak je televízny prijímač vypnutý, alebo dôjde k výpadku siet'ového napätia, niektoré naprogramované termíny môžu byť zrušené.

## Používanie zoznamu Digitálne Oblíbené DV3\*



Zoznam Digitálne Oblíbené

\* Táto funkcia nemusí byť k dispozícii v niektorých krajinách/regiónoch.

Funkcia Oblíbené vám umožní zadať až štyri zoznamy oblíbených programov.

- 1 Stlačte **MENU**.
- 2 Stlačením **↑/↓** vyberte "Oblíbené Digitálne" a stlačte **[+]**.
- 3 Vykonajte požadovanú operáciu uvedenú v nasledujúcej tabuľke alebo zobrazenej na obrazovke.

Úloha	Postup
Vytvorenie prvého zoznamu Oblíbené	<ol style="list-style-type: none"> <li>1 Stlačením <b>↑/↓/↔</b> si vyberte kanál, ktorý chcete zobrazovať, a stlačte <b>[+]</b>. Kanály uložené v zozname Oblíbené sú označené symbolom <b>♥</b>.</li> <li>2 Stlačením žltého tlačidla si vyberte "Oblíbené 2", "Oblíbené 3" alebo "Oblíbené 4".</li> </ol>
Sledovanie kanálu	<ol style="list-style-type: none"> <li>1 Po zozname oblíbených programov sa možno pohybovať stláčaním žltého klávesu.</li> <li>2 Stlačením <b>↑/↓</b> so vyberte kanál a stlačte <b>[+]</b>.</li> </ol>
Vypnite zoznam Oblíbené	Stlačte <b>[↩] RETURN</b> .
Pridávanie alebo odoberanie kanálov do práve upravovaného zoznamu Oblíbené	<ol style="list-style-type: none"> <li>1 Stlačte modré tlačidlo.</li> <li>2 Stlačením žltého tlačidla si vyberte zoznam, ktorý chcete upravovať.</li> <li>3 Stlačením <b>↑/↓/↔</b> si vyberte kanál, ktorý chcete pridať alebo odstrániť, a vyberte <b>[+]</b>.</li> </ol>
Odstránenie všetkých kanálov z aktuálneho zoznamu Oblíbené	<ol style="list-style-type: none"> <li>1 Stlačte modré tlačidlo.</li> <li>2 Stlačením žltého tlačidla si vyberte zoznam oblíbených programov, ktoré chcete upravovať.</li> <li>3 Stlačte modré tlačidlo.</li> <li>4 Stlačením <b>[↔]</b> si vyberte "Áno", a stlačením <b>[+]</b> výber potvrdíte.</li> </ol>

# Pripojenie prídavných zariadení

K televízemu prijímaču možno pripojiť širokú paletu doplnkových prístrojov. Pripojovacie káble nie sú súčasťou dodávky.

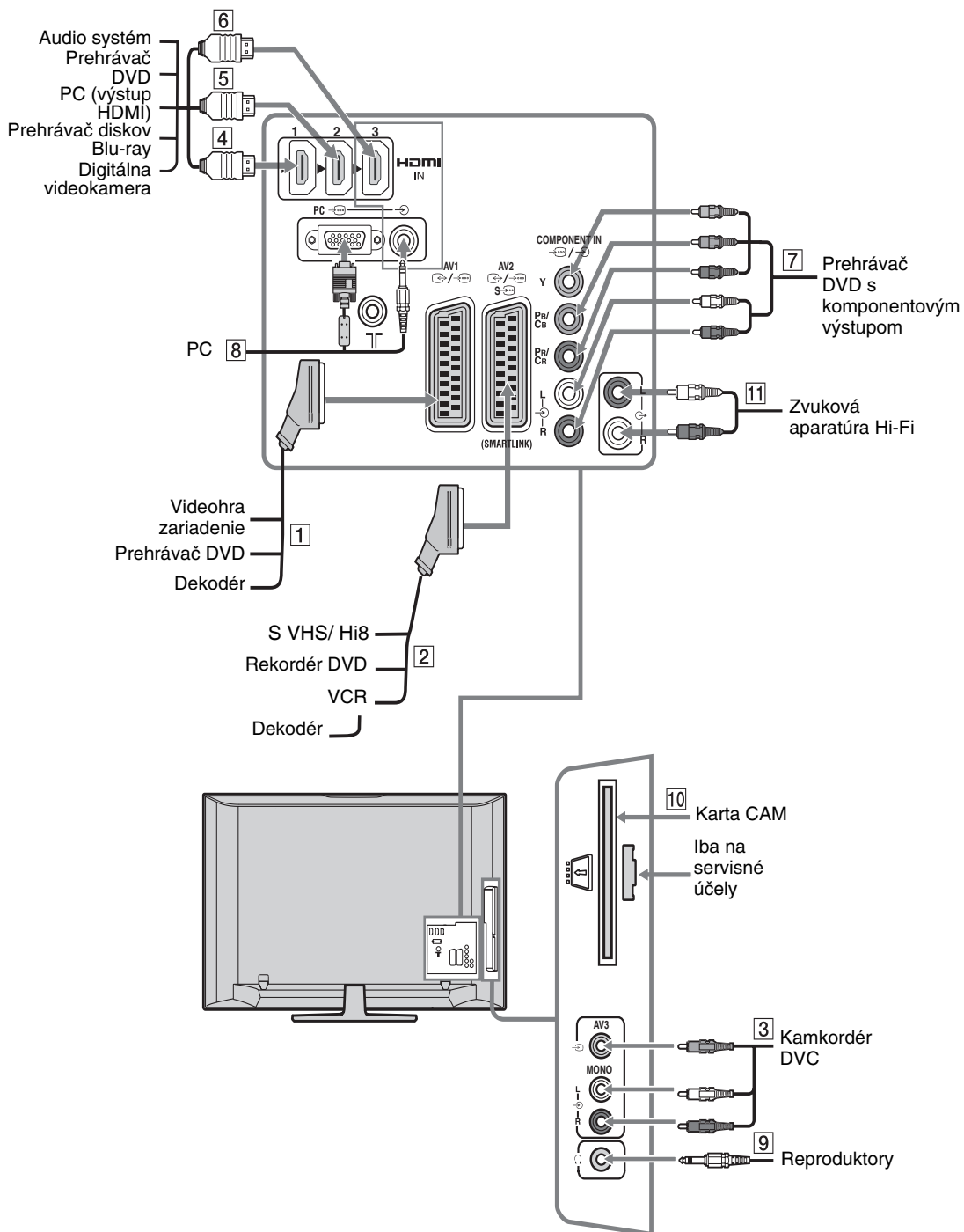



# Prezeranie obrázkov z pripojených zariadení

Zapnite pripojené zariadenie a uskutočnite jednu z nasledujúcich operácií.

## Pre zariadenie pripojené k zásuvkám scart pomocou plne zapojeného kábla scart s 21 kontaktmi

Spustíte prehrávanie na pripojenom zariadení. Obraz z pripojeného zariadenia sa objaví na obrazovke.

## U automaticky ladeného rekordéra VCR/ DVD

V analógovom režime stlačte **PROG +/-**, alebo číselné tlačidlá a vyberte videokanáľ.

## Pre ostatné pripojené prístroje

Stlačením / zobrazíte zoznam pripojených zariadení. Zvoľte požadovaný zdroj vstupu stlačením / a potom stlačte . (Zvýraznená položka sa po stlačení / zvolí po uplynutí 2 sekúnd, počas ktorých nevykonáte žiadnu operáciu.)

Keď v menu „Preskočiť“ pod menu „AV predvoľby“ nastavíte zdroj vstupu na „Nastavenie“ (strana 24), daný vstup sa v zozname nezobrazí.

Symbol na obrazovke	Popis
AV1/ AV1	Zobrazit' zariadenie pripojené k <b>1</b> .
AV2/ AV2/ S- AV2	Zobrazit' zariadenie pripojené k <b>2</b> .  SmartLink je priame prepojenie medzi televíznym prijímačom a rekordérom VCR/DVD.
AV3	Zobrazit' zariadenie pripojené k <b>3</b> .
HDMI 1*	Zobrazit' zariadenie pripojené k <b>4</b> .
HDMI 2*	Zobrazit' zariadenie pripojené k <b>5</b> .
HDMI 3*	Zobrazit' zariadenie pripojené k <b>6</b> . Ak zariadenie má konektor DVI, pripojte konektor DVI ku konektoru HDMI IN cez adaptér rozhraní DVI-HDMI (nie sú dodávané) a pripojte konektor výstupu audiozariadenia ku zvukovému konektoru HDMI IN (strana 24).

\*

- Používajte výhradne schválený kábel HDMI s logom HDMI. Odporúčame vám používať kábel Sony HDMI.
- Pri pripojovaní prístroja kompatibilného s “Ovládanie pre HDMI” bude podporovaná komunikácia s pripojeným prístrojom. Pokyny na nastavovanie tejto komunikácie - pozri strana 18.

Symbol na obrazovke	Popis
COMP	Zobrazit' zariadenie pripojené k <b>7</b> .
PC	Zobrazit' zariadenie pripojené k <b>8</b> .  Odporúčame používať kábel PC s feritmi, ako napr. “Connector, D-sub 15” (ref. I-793-504-11, dodávaný Servisnými strediskami spoločnosti Sony), alebo ekvivalentný.

Pripojenie	Postup
Slúchadiel <b>9</b>	Pripojte k zásuvke  a počúvajte hudbu z televízneho prijímača cez slúchadlá.
Modul podmieneného prístupu (CAM) <b>10</b>	Je určený na sledovanie služieb platených programov (Pay Per View). Bližšie informácie nájdete v návode dodávanom spolu s CAM. Ak chcete použiť CAM, vyberte gumový kryt zo štrbiny pre CAM. Pri vkladaní CAM do štrbiny CAM vypnite televízny prijímač. Ak CAM nepoužívate, odporúčame zakryť štrbinu CAM.  CAM nie je podporovaný vo všetkých krajinách. Poradte sa s autorizovaným predajcom.
Zvuková aparátúra Hi-Fi <b>11</b>	Pripojte k výstupným svorkám zvuku aparátúry Hi-Fi  a počúvajte zvuk z televízora na zvukovej aparátúre Hi-Fi.

## Doplnkové operácie

Úloha	Postup
Návrat do normálneho režimu televízneho prijímača	Stlačte <b>DIGITAL</b> alebo <b>ANALOG</b> .
Prístup k zoznamu obľúbených digitálnych položiek (len v digitálnom režime)	Stlačte . Podrobnosti nájdete v strana 15.
Zmena hlasitosti pripojeného zvukového signálu pripojeného systému kompatibilného s “Ovládanie pre HDMI”	Stlačte  +/-.
Stlmiť zvuk pripojeného systému kompatibilného s “Ovládanie pre HDMI”	Stlačte . Obnoví sa opätovným stlačením.

## Používanie ponuky Nástroje

Stlačením **TOOLS** zobrazte nasledujúce možnosti pri zobrazovaní obrazu z pripojených prístrojov.

Možnosti	Popis
Zavrieť	Zatvára ponuku Nástroje.
Režim obrazu (okrem režimu vstupu PC)	Pozri strana 20.
Režim zobrazovania (iba v režime vstupu PC)	Pozri strana 20.
Zvukový efekt	Pozri strana 21.
Reproduktor	Pozri strana 21.
PIP (iba v režime vstupu PC)	Pozri strana 18.
Horizontálny posun (iba v režime vstupu PC)	Pozri strana 22.
Vertikálny posun (iba v režime vstupu PC)	Pozri strana 22.
Časovač vypnutia (okrem režimu vstupu PC)	Pozri strana 23.
Šetrič energie	Pozri strana 22.

## Súčasné zobrazenie oboch obrazov – PIP (obraz v obraze)

Naraz môžete sledovať dva obrazy (vstup PC a televízny program) na obrazovke. Pripojte PC (strana 16) a presvedčte sa, že obraz z PC sa objaví na obrazovke.



Rozlíšenia vyššie ako WXGA (1280 × 768 pixelov) sa nedajú zobraziť.

**1** Stlačením **TOOLS** zobrazte ponuku Nástroje.

**2** Stlačením / vyberte "PIP" a stlačte . Obraz z pripojeného PC sa zobrazí v plnej veľkosti a televízny program sa zobrazí v pravom rohu. Pomocou / môžete polohu televízneho programu posúvať.

**3** Stlačte tlačidlo s číslom alebo **PROG +/-** na výber televízneho kanálu.

**Návrat do režimu jedného obrazu**

Stlačte **RETURN**.



Obraz so zvukom možno prepínať výberom "Zvuk z počítača/Zvuk z TV" z ponuky Nástroje.

## Požívanie "Ovládanie pre HDMI"

Funkcia "Ovládanie pre HDMI" umožňuje, aby sa prístroje navzájom ovládali pomocou HDMI CEC (ovládanie spotrebnej elektroniky) podľa špecifikácie HDMI.

Môžete uskutočniť navzájom prepojené operácie medzi zariadením Sony kompatibilným s "Ovládanie pre HDMI" ako je televízny prijímač, rekordér DVD s pevným diskom a zvukovou sústavou, ak zariadenia navzájom prepojíte káblami HDMI.

Ak chcete používať funkciu "Ovládanie pre HDMI", musíte správne prepojiť a nastaviť všetky kompatibilné prístroje.

## Pripojenie prístroja kompatibilného s "Ovládanie pre HDMI"

Kompatibilný prístroj a televízny prijímač prepojte káblom HDMI. Pri pripojovaní zvukového systému musíte okrem kábla HDMI prepojiť aj výstupné zvukové svorky televízneho prijímača a zvykového systému. Podrobnosti nájdete v (strana 16).

## Nastavovanie "Ovládanie pre HDMI"

"Ovládanie pre HDMI" musí byť nastavené ako na strane televízneho prijímača, tak aj na strane pripojeného prístroja. Nastavenia na strane televízneho prijímača - pozri Nastavenie HDMI strana 24. Bližšie podrobnosti o nastavení pripojeného prístroja nájdete v návode na jeho obsluhu.

## Funkcie "Ovládanie pre HDMI"

- Vypína prístroj prepojený s televíznym prijímačom.
- Zapína televízny prijímač prepojený s pripojeným prístrojom a automaticky prepína vstup na tento prístroj keď prístroj začína prehrávanie.
- Ak zapnete pripojený zvukový systém pri zapnutom televíznom prijímači, vstup sa prepne na zvukom zo zvukového systému.
- Nastaví hlasitosť a stlmí zvuk pripojeného zvukového systému.

# Pohyb po ponukách

"MENU" umožňuje využívať rad pohodlných funkcií tohto televízneho prijímača. Môžete jednoducho prepínať kanály alebo zdroje vstupného signálu, alebo zmeniť nastavenia vášho televízneho prijímača.

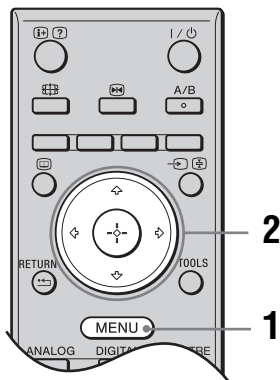

- 1 Stlačte **MENU**.
- 2 Stlačením / vyberte možnosť a stlačte .  
Ponuku opustíte stlačením **MENU**.



- 1 **Oblúbené Digitálne\***  
Zobrazuje zoznam Oblúbené. Podrobnosti o nastaveniach, pozri strana 15.
- 2 **Analóg**  
Návrat na naposledy sledovaný analógový kanál.
- 3 **Digitál\***  
Návrat na naposledy sledovaný digitálny kanál.

## 4 Digitál EPG\*

Zobrazuje digitálneho elektronického programového sprievodcu (EPG). Bližšie podrobnosti o nastaveniach, pozri strana 14.

## 5 Externé vstupy

Vyberie zariadenie pripojené k vášmu televíznemu prijímaču.

- Ak chcete sledovať požadovaný externý vstupný signál, vyberte zdroj vstupného signálu a stlačte .

## 6 Nastavenia

Zobrazuje ponuku Nastavenia, kde možno nastaviť väčšinu rozšírených nastavení a úprav.

- 1 Stlačením / vyberte ikonu ponuky a stlačte .
- 2 Stlačením /// vyberte možnosť alebo upravte nastavenie a nakoniec stlačte .



Bližšie podrobnosti o nastaveniach, pozri strana 20 až 27.



Možnosti, ktoré môžete upraviť, závisia od konkrétnej situácie. Nedostupné možnosti sa zobrazujú v sivej farbe alebo sa nezobrazujú vôbec.

- \* V niektorých krajinách/regiónoch táto funkcia nemusí byť k dispozícii.



# Ponuka Nastavenie obrazu

<b>Režim obrazu</b>	Vyberie režim zobrazenia okrem PC ako zdroja vstupného signálu. " <b>Živý</b> ": ("Predajňa", pozri na strana 6). Na zlepšenie kontrastu a ostrosti obrazu. " <b>Štandardný</b> ": ("Doma", pozri na strana 6). Štandardný obraz. Odporúčaný pre domácu zábavu. " <b>Kino</b> ": Na sledovanie filmového obsahu. Najvhodnejší na sledovanie v prostredí, pripomínajúcom kinosálu. Toto nastavenie zobrazenia bolo vyvinuté v spolupráci so spoločnosťou Sony Pictures Entertainment na verné reprodukovanie filmov spôsobom, akým to zamýšľali ich tvorcovia.
<b>Režim zobrazenia (iba v režime PC)</b>	Vyberá režim obrazu pre zdroj vstupného signálu PC. " <b>Video</b> ": Na zobrazenie videa. " <b>Text</b> ": Pre text, diagramy alebo tabuľky.
<b>Podsvietenie</b>	Upravuje jas podsvietenia.
<b>Kontrast</b>	Zvyšuje alebo znižuje kontrast obrazu.
<b>Jas</b>	Zjasňuje alebo stmavuje obraz.
<b>Farebnosť</b>	Zvyšuje alebo znižuje intenzitu farieb.
<b>Saturácia</b>	Zvyšuje alebo znižuje zelené tóny.  "Saturácia" môže sa upravovať len pre farebný signál NTSC (napr. U.S.A. videopásky).
<b>Ostrosť</b>	Zostrí alebo zmäkčí obraz.
<b>Teplota farieb</b>	Upravuje belosť obrazu. " <b>Studená</b> ": Dodáva bielym farbám modrastý odtieň. " <b>Neutrálna</b> ": Dodáva bielym farbám neutrálny odtieň. " <b>Teplá</b> ": Dodáva bielym farbám červený odtieň.  "Teplá" nemôže byť vybraný, ak nastavíte "Režim obrazu" na "Živý".
<b>Redukcia šumu</b>	Znižuje zašumenie obrazu (sneženie v obraze) pri slabom vysielanom signáli. " <b>Auto</b> ": Automaticky znižuje zašumenie obrazu (iba v analógovom režime). " <b>Vysoká/Stredná/Nízka</b> ": Upravuje efekt redukcie šumu. " <b>Vyp</b> ": Vypína funkciu "Redukcia šumu".  "Auto" nie je v režime HDMI 1, HDMI 2, HDMI 3, COMP a PC k dispozícii.
<b>Rozšírené zvýraz. kontr.</b>	Automaticky upraví "Podsvietenie" a "Kontrast" na najvhodnejšie nastavenia posudzované podľa jasú obrazovky. Toto nastavenie je mimoriadne efektívne pre tmavé partie obrazu. Zvýši kontrastné nuancie tmavších partí obrazu.
<b>Reset</b>	Resetuje všetky nastavenia obrazu okrem "Režim obrazu" a "Režim zobrazenia" (iba v režime PC) na nastavenia z výroby.



"Jas", "Farebnosť", "Ostrosť" a "Rozšírené zvýraz. kontr." nie sú k dispozícii, keď je "Režim obrazu" nastavený na "Živý" alebo keď je "Režim zobrazenia" nastavený na "Text".

# Ponuka Nastavenie zvuku

<b>Zvukový efekt</b>	<p>Vyberá režim zvuku.</p> <p><b>"Štandardný"</b>: Zlepšuje jasnosť, detail a prezenciu zvuku použitím systému "BBE High definition Sound."</p> <p><b>"Dynamický"</b>: Zintenzívni jasnosť a prezenciu zvuku na zlepšenie zrozumiteľnosti a realistikosti hudby použitím systému "BBE High definition Sound."</p> <p><b>"BBE ViVA"</b>: Zvuk BBE ViVA sprostredkuje hudobne presný prirodzený trojrozmerný obraz so zvukom Hi-Fi. Jasnosť zvuku zlepšuje systém BBE, zatiaľ čo hĺbka a výška zvuku sa rozšíri priestorovým zvukovým procesom BBE. Zvuk BBE ViVA je kompatibilný so všetkými televíznymi programami vrátane spravodajstva, dramatického vysielania, filmov, športových prenosov a elektronických hier.</p> <p><b>"Dolby Virtual"</b>: Využíva reproduktory televízneho prijímača na simulovanie efektu priestorového zvuku, ktorý vytvára viackanálový systém.</p> <p><b>"Vyp"</b>: Plochá charakteristika. Umožňuje tiež uložiť si uprednostňované nastavenia.</p>  <ul style="list-style-type: none"><li>• Ak nastavíte "Aut. hlasitosť" na "Zap.", "Dolby Virtual" sa zmení na "Štandardný".</li><li>• Ak sú pripojené slúchadlá, "Zvukový efekt" sa zmení na "Vyp".</li></ul>
<b>Výšky</b>	Upravuje vysokotónové zvuky.
<b>Hĺbky</b>	Upravuje nízkotónové zvuky.
<b>Vyváženie</b>	Zdôrazňuje vyváženie ľavého alebo pravého reproduktora.
<b>Reset</b>	Resetuje všetky zvukové nastavenia na nastavenia z výroby.
<b>Dvojkanál.zvuk</b>	<p>Vyberá zvuk z reproduktora pre stereofonické alebo dvojjazyčné vysielanie.</p> <p><b>"Stereo"/ "Mono"</b>: Pre stereofonické vysielanie.</p> <p><b>"A"/"B"/"Mono"</b>: Pre dvojjazyčné vysielanie vyberte "A" pre zvukový kanál 1, "B" pre zvukový kanál 2, alebo "Mono" pre monofonický kanál, ak sú k dispozícii.</p>  <p>Ak si vyberiete iné zariadenia pripojené k televíznemu prijímaču, nastavte "Dvojkanál.zvuk" na "Stereo", "A" alebo "B".</p>
<b>Aut. hlasitosť'</b>	Zachováva konštantnú úroveň hlasitosti, aj keď dochádza k skokovitým zmenám hlasitosti (napr. reklama býva hlasnejšia ako programy).
<b>Reproduktor</b>	<p>Zapína/vypína vnútorné reproduktory televízneho prijímača.</p> <p><b>"Reproduktor TV"</b>: Reproduktory televízneho prijímača sa zapínajú na počúvanie zvuku televízie cez reproduktory televízneho prijímača.</p> <p><b>"Audio systém"</b>: Televízne reproduktory sa vypínajú, aby ste počúvali televízny zvuk iba cez externú audioaparaturu pripojenú k výstupným svorkám zvuku.</p> <p>Ak máte pripojené zariadenia kompatibilné s "Ovládanie pre HDMI", môžete zapnúť pripojené zariadenie spriahnuté s televíznym prijímačom. Toto nastavenie sa musí vykonať po pripojení zariadenia.</p>



"Zvukový efekt", "Výšky", "Hĺbky", "Vyváženie" a "Aut. hlasitosť" nie sú k dispozícii, ak je "Reproduktor" nastavený na "Audio systém".

---

# Ponuka Vlastnosti

---

## Obrazovka

Zmení formát obrazovky.

**"Auto formát"**: Automaticky zmení formát obrazovky podľa vysielaného signálu.

**"Formát obrazu"**: Bližšie informácie o formáte obrazu pozri strana 13

**"Výška obrazu"**: Upravuje vertikálny rozmer obrazu ak je "Formát obrazu" nastavený na "Smart".



- Aj keď ste si vybrali možnosť "Zap." alebo "Vyp" v "Auto formát", formát obrazovky môžete vždy upraviť opakovaným stláčaním .
- "Auto formát" je k dispozícii iba pre signály PAL a SECAM.

---

## Šetrič energie

Vyberá režim šetrenia energie na zníženie príkonu televízneho prijímača.







**"Štandardný"**: Štandardné nastavenia.

**"Redukovaný"**: Znižuje príkon televízneho prijímača.

**"Obraz vypnutý"**: Vypína obraz. S vypnutým obrazom môžete počúvať zvuk.

---

## Výstup AV2

Nastavuje výstup signálu cez svorku označenú  /  /  AV2 na zadnej časti televízneho prijímača. Ak pripojíte VCR/ DVD rekordér k svorke  /  /  AV2, môžete zaznamenávať zo zariadenia pripojeného na iné svorky televízneho prijímača.

**"TV"**: Vysielanie sa privádza na výstup.

**"Auto"**: Privádza na výstup všetko, čo sa zobrazuje na obrazovke. Nie je k dispozícii pre HDMI 1, HDMI 2, HDMI 3, COMP a PC.





---

## RGB centrovanie

Upravuje horizontálnu polohu zobrazenia tak, aby bolo v strede obrazovky.



Táto možnosť je k dispozícii iba pri pripojení zdroja signálu RGB na konektory Scart

 /  AV1 alebo  /  /  AV2 na zadnej stene televízneho prijímača.

---

## PC nastavenie

Prispôsobí obrazovku televízneho prijímača ako monitor PC.



- Táto možnosť je k dispozícii iba ak ste v režime PC.

**"Fáza"**: Upraví obrazovku v prípade, ak časť zobrazovaného textu alebo obrazu nie je jasná.

**"Rozostup bodov"**: Zväčšuje alebo zmenšuje obrazovku v horizontálnom smere.

**"Horizontálny posun"**: Presúva obrazovku doľava alebo doprava.

**"Vertikálny posun"**: Koriguje riadky obrazu pri zobrazovaní vstupného signálu RGB z konektora PC .

**"Šetrič energie"**: Prepína do pohotovostného režimu ak nie je prijímaný žiadny signál PC.

**"Reset"**: Resetuje na nastavenia z výroby.

---

## Časovač

Nastavuje časovač zapínania a vypínania televízneho prijímača.

### Časovač vypnutia

Nastavuje časový interval, po ktorom sa televízny prijímač automaticky prepne do pohotovostného režimu.

Keď je aktivovaný Časovač vypnutia, indikátor ☹ (Časovač) na televíznom prijímači (vpredu) sa rozsvieti oranžovou farbou.



- Ak televízny prijímač vypnete a znova zapnete, "Časovač vypnutia" sa prestaví späť na "Vyp".
- Minútu pred prepnutím televízneho prijímača do pohotovostného režimu sa na obrazovke objaví "Nastavený čas zakrátko vyprší. TV bude vypnutý".

### Nastavenie hodín

Umožňuje vám nastaviť hodiny manuálne. Keď televízny prijímač prijíma digitálne kanály, hodiny sa manuálne nedajú nastaviť, pretože sa nastavujú na časový kód z vysielaného signálu.

### Časovač

Nastavuje časovač zapínania a vypínania televízneho prijímača.

"**Mód časovača**": Vyberá požadovaný čas.

"**Čas zapnutia**": Nastavuje čas zapnutia televízneho prijímača.

"**Čas vypnutia**": Nastavuje čas vypnutia televízneho prijímača.



Ak je televízny prijímač vypnutý, alebo dôjde k výpadku siet'ového napätia, niektoré naprogramované termíny môžu byť zrušené.

## Ponuka Nastavenie

### Automatický štart

Spúšťa a "prvú ponuku pri prevádzke" na výber jazyka a krajiny/regiónu a umiestnenia a na naladenie všetkých dostupných digitálnych a analógových kanálov. Spravidla už nebudete musieť uskutočniť túto operáciu, pretože jazyk a krajina/región už boli nastavené a kanály naladené pri prvej inštalácii televízneho prijímača (strana 6). Táto možnosť vám však umožňuje zopakovať celý postup (napr. na preladenie televízneho prijímača po prest'ahovaní, alebo na vyhľadanie nových kanálov, ktoré začali vysielat' vysielatelia).

### Jazyk

Vyberá jazyk, v ktorom sa zobrazujú ponuky.

### Automatické ladenie

Naladí všetky dostupné analógové kanály. Spravidla nemusíte túto operáciu uskutočňovať, pretože kanály už boli naladené pri prvej inštalácii televízneho prijímača (strana 6). Táto možnosť vám však umožňuje zopakovať celý postup (napr. na preladenie televízneho prijímača po prest'ahovaní, alebo na vyhľadanie nových kanálov, ktoré začali vysielat' vysielatelia).

### Triedenie programov

Zmení poradie, v akom sú analógové kanály uložené v pamäti televízneho prijímača.

- 1 Stlačením / si vyberte kanál, ktorý chcete presunúť na nové miesto, a stlačte .
- 2 Stlačte / a vyberte novú pamäť pre svoj kanál, potom stlačte .

(Pokračovanie)

## AV predvoľby

Priradí názov zariadeniu pripojenému k bočným a zadným svorkám. Pri výbere tohto zariadenia sa názov nakrátko zobrazí na obrazovke. Môžete preskočiť zdroj vstupného signálu, ktorý nie je pripojený k žiadnemu zariadeniu.

- 1 Stlačením  $\uparrow/\downarrow$  vyberte požadovaný zdroj vstupného signálu a stlačte  $\oplus$ .
- 2 Stlačte  $\uparrow/\downarrow$  a vyberte požadovanú možnosť z nasledujúceho zoznamu, potom stlačte  $\oplus$ .
  - AV1 (alebo AV2/ AV3/ HDMI 1/ HDMI 2/ HDMI 3/ COMP/ PC), VIDEO, DVD, CABLE, GAME, CAM, SAT: Používajte iba prednastavené názvy pri priradovaní názvu pripojenému zariadeniu.
  - "Zmeniť": Vytvorí váš vlastný názov.
- 1 Stlačte  $\uparrow/\downarrow$  a vyberte požadované písmeno alebo číslo ("\_" znamená medzeru), potom stlačte  $\rightleftarrows$ .

Ak zadáte nesprávny znak:  
Stlačte  $\leftarrow/\rightarrow$  a vyberte nesprávny znak. Potom stlačte  $\uparrow/\downarrow$  a vyberte správny znak.
- 2 Zopakujte postup podľa kroku 1 až kým nedokončíte celý názov.
- 3 Vyberte "OK", potom stlačte  $\oplus$ .
  - "Vynechať": Preskočí zdroj vstupného signálu, ktorý nie je pripojený k žiadnemu zariadeniu, keď stlačíte  $\uparrow/\downarrow$  na výber zdroja vstupného signálu.

## Nastavenie HDMI

Používa sa na nastavenie kompatibilného zariadenia s "Ovládanie pre HDMI" pripojeného ku konektorom HDMI. Upozorňujeme, že nastavenie spriahnutia sa musí vykonať aj na strane pripojeného zariadenia s "Ovládanie pre HDMI" kompatibilným.

**"Ovládanie pre HDMI"**: Nastavuje, či spriahnuť zariadenie kompatibilné s ovládaním HDMI a televízny prijímač. Keď je nastavené na "Zap." prístupné sú nasledujúce položky ponuky. Príkion v v pohotovostnom režime je však vyšší ako obyčajne.

**"Aut. vypínanie zariadení"**: Keď je táto možnosť nastavená na "Zap.", zariadenie s "Ovládanie pre HDMI" kompatibilným sa zapne a vypne v spriahnutom režime spolu s televíznym prijímačom.

**"Aut. zapínanie TV"**: Pri nastavení tejto možnosti na "Zap." a pri zapnutí zariadenia s "Ovládanie pre HDMI" kompatibilným sa televízny prijímač automaticky zapína a zobrazí vstup HDMI z pripojeného zariadenia.

**"Aktual. zoznamu zar."**: Vytvorí alebo aktualizuje "Zoznam zariadení HDMI". Pripojiť možno až 11 zariadení s "Ovládanie pre HDMI" kompatibilným, a až 5 zariadenia možno pripojiť k jednému konektoru. Dbajte na aktualizáciu "Zoznam zariadení HDMI" pri zmene prepojení zariadení s "Ovládanie pre HDMI" kompatibilným alebo ich nastavení. Voľte ich manuálne, jeden po druhom, až kým na niekoľko sekúnd nedosiahnete správny obraz.

**"Zoznam zariadení HDMI"**: Zobrazuje pripojené zariadenia s "Ovládanie pre HDMI" kompatibilným.

## Posunutie zvuku

Nastavuje nezávislú úroveň hlasitosti pre každé zariadenie pripojené k televíznemu prijímaču.

## PC audio vstup

Vyberá zvuk z pripojeného zariadenia HDMI 3 (DVI-HDMI) alebo PC (strana 17).

## Ručné ladenie

Pred výberom "Názov"/"AFT"/"Audio filter"/"LNA"/"Vynechať"/"Dekodér", stlačte  $\uparrow/\downarrow$  a vyberte číslo programu, ktorý chcete upraviť. Potom stlačte  $\oplus$ .

### Systém

Programové kanály sa nastavujú manuálne.

- 1 Stlačte  $\uparrow/\downarrow$  a vyberte "Systém", potom stlačte  $\oplus$ .
- 2 Stlačte  $\uparrow/\downarrow$  a vyberte jeden z nasledujúcich televíznych vysielacích systémov, potom stlačte  $\leftarrow$ .
  - B/G: Pre západoeurópske krajiny/regióny
  - D/K: Pre východoeurópske krajiny/regióny
  - L: Pre Francúzsko
  - I: Pre Spojené kráľovstvo





V závislosti od vybranej krajiny/regiónu vybranej pre "Krajina" (strana 6) táto možnosť nemusí byť k dispozícii.

### Kanál

- 1 Stlačte / a vyberte "Kanál", potom stlačte .
- 2 Stlačte / a vyberte "S" (pre káblové kanály) alebo "C" (pre terestriálne kanály), potom stlačte .
- 3 Naladte kanály podľa tohto postupu:

#### Ak nepoznáte číslo kanála (frekvenciu)

Stlačte / a vyhľadajte nasledujúci dostupný kanál. Po nájdení kanálu sa vyhľadávanie zastaví. Na pokračovanie vyhľadávania stlačte /.

#### Ak poznáte číslo kanálu (frekvenciu)

Stlačte tlačidlá s číslami na zadanie požadovaného čísla kanálu alebo čísla kanálu vášho rekordéra VCR/DVD.

- 4 Stlačte a preskočte na "Potvrďte", potom stlačte .

Zopakujte tento postup a manuálne prednastavte ostatné kanály.

### Názov

Priradí vybranému kanálu názov podľa vášho výberu, dlhý max. 5 písmen alebo číslíc. Pri výbere tohto kanála sa jeho názov nakrátko zobrazí na obrazovke. Pri zadávaní znakov postupujte podľa krokov od 1 po 3 v časti "Zmeniť" (strana 24).

### AFT

Umožňuje jemné manuálne doladenie programu s vybraným číslom, ak sa vám zdá, že jemnou zmenou doladenia sa zlepší kvalita zobrazenia.

### Audio filter

Zlepšuje zvuk jednotlivých kanálov v prípade skreslenia v monofonickom vysielaní. Niekedy môže neštandardný vysielaný signál spôsobiť akustické skreslenie alebo krátkodobé stlmenie signálu, prípadne striedavé tlmenie zvuku pri sledovaní monofonických programov.

Ak zvuk nie je skreslený, odporúčame ponechať túto možnosť v stave prednastavenom u výrobcu "Vyp".



Keď máte vybrané "Nízka" alebo "Vysoký", nemôžete prijímať stereofonický ani duálny zvuk. "Audio filter" nie je k dispozícii, keď sú "Systém" nastavené na "L".

### LNA

Zlepšuje kvalitu obrazu jednotlivých kanálov v prípade veľmi slabého vysielaného signálu (zašumený obraz).

Ak nezistíte žiadne zlepšenie kvality obrazu aj napriek nastaveniu na "Zap.", nastavte túto možnosť na "Vyp" (nastavenie z výroby).

### Vynechať

Preskočí nepoužívané analógové kanály ak stlačíte **PROG +/-** na výber kanálov. (Preskočený kanál si aj napriek tomu môžete vybrať pomocou tlačidiel s číslami.)

### Dekodér

Zobrazuje a zaznamenáva kódovaný kanál ak sa používa dekodér pripojený priamo ku konektoru scart / AV1, alebo ku konektoru scart / /S- /AV2 cez rekordér VCR/DVD.



V závislosti od krajiny/regiónu vybranej pre "Krajina" (strana 5) táto možnosť nemusí byť k dispozícii.

### Potvrďte

Uloží vykonané zmeny nastavení "Ručné ladenie".



"Automatické ladenie", "Triedenie programov" a "Ručné ladenie" sú dostupné len v analógovom režime.

# Digitálne nastavenie ponuka DV3



Niektoré funkcie nemusia byť v niektorých krajinách/regiónoch k dispozícii.

## Digitálne ladenie

### Automatické ladenie

Naladí dostupné digitálne kanály.

Táto možnosť umožňuje preladit' televízny prijímač po prest'ahovaní, alebo na vyhľadanie nových kanálov, ktoré začali vysielat' vysielatelia). Podrobnosti, pozri "Automatické naladenie televízneho prijímača" na strane 6.

### Úprava zoznamu programov

Odstráni nežiaduce digitálne kanály uložené v pamäti televízneho prijímača a zmení poradie digitálnych kanálov uložených v televíznom prijímači.

**1** Stlačením vyberte kanál, ktorý chcete odstrániť alebo presunúť na nové miesto.

Stlačením tlačidiel s číslami zadajte známe trojmiestne číslo programu požadovaného vysielania.

**2** Odstránenie alebo zmena poradia digitálnych kanálov sa uskutočňuje nasledovne:

#### Odstránenie digitálneho kanálu

Stlačte . Keď sa objaví potvrdzovacia správa, stlačte a vyberte "Áno", potom stlačte .

#### Zmena poradia digitálnych kanálov

Stlačte potom stlačte vyberte novú pamäť pre tento kanál a stlačte .

**3** Stlačte RETURN.

### Manuálne ladenie

Manuálne naladí digitálne kanály.

**1** Stlačte tlačidlo s číslom a vyberte číslo kanálu, ktorý chcete manuálne naladiť, potom stlačte a naladte kanál.

**2** Keď budú nájdené dostupné kanály, stlačte a vyberte kanál, ktorý chcete uložiť do pamäte, a nakoniec stlačte .

**3** Stlačte a vyberte číslo programu, kam chcete uložiť nový kanál, a nakoniec stlačte .

Zopakujte uvedený postup manuálneho naladenia ostatných kanálov.

## Digitálne nastavenie

### Nastavenie titulkov

"**Nastavenie titulkov**": Keď je vybraný "Pre nepočujúcich", môžu sa spolu s titulkami zobrazovať aj niektoré vizuálne pomôcky (ak televízne kanály vysielajú takéto informácie).

"**Jazyk titulkov**": Vyberá jazyk, v ktorom sa budú zobrazovať titulky.

### Nastavenie audio

"**Audio typ**": Prepína na vysielanie pre sluchovo postihnutých, ak je vybrané "Pre nepočujúcich".

"**Jazyk zvuku**": Vyberá jazyk používaný pre program. Niektoré digitálne kanály môžu vysielat' viaceré jazykové verzie zvuku pre program.

"**Audio opis**": Poskytuje akustický popis (vyprávač) vizuálnych informácií, ak televízne kanály vysielajú takéto informácie.

"**Miera kombinácie**": Upravuje hlavné výstupné úrovne zvuku a audio opisu televízneho prijímača.



Táto možnosť je k dispozícii iba ak je možnosť "Audio opis" nastavená na "Zap."

### Režim Nadpis

"**Základné**": Zobrazuje informácie o programe s digitálnym nadpisom.

"**Plný**": Zobrazí informácie o programe s digitálnym nadpisom a zobrazí podrobné informácie o programe pod týmto nadpisom.

## Digitálne nastavenie **Obraz rádia**

Pri počúvaní rádiového vysielania sa na obrazovke po 20 sekundách zobrazí tapetový vzor, bez stlačenia akéhokoľvek tlačidla.

Môžete si vybrať farbu tapetového vzoru obrazovky, alebo zobrazovanie náhodnej farby.



Na dočasné zrušenie zobrazenia tapetového vzoru na obrazovke stlačte ktorékoľvek tlačidlo.

### **Rodičovský zámok**

Nastavuje vekové obmedzenie pre programy. Každý program, ktorý prekračuje toto vekové obmedzenie, možno sledovať iba po zadaní správneho kódu PIN.

**1** Kód PIN sa zadáva stlačením tlačidiel s číslami.

Ak ste predtým nenastavili kód PIN, na obrazovke sa objaví kód PIN. Postupujte podľa dolu uvedených pokynov "Kód PIN".

**2** Stlačením  vyberte vekové obmedzenie alebo "Žiadny" (pre neobmedzené sledovanie), a stlačte .

**3** Stlačte  **RETURN**.

### **Kód PIN**

#### **Nastavenie kódu PIN po prvý raz**

**1** Stlačte tlačidlá s číslami a zadajte nový kód PIN.

**2** Stlačte  **RETURN**.

#### **Zmena kódu PIN**

**1** Kód PIN sa zadáva stlačením tlačidiel s číslami.

**2** Stlačte tlačidlá s číslami a zadajte nový kód PIN.

**3** Stlačte  **RETURN**.



Kód PIN rovný 9999 bude akceptovaný vždy.

### **Tech. nastavenie**

**"Automatická aktualizácia"**: Umožňuje, aby televízny prijímač detegoval a uložil nové digitálne programy ihneď potom, ako budú k dispozícii.

**"Download softvéru"**: Umožňuje automatický príjem aktualizácií softvéru do televízneho prijímača cez éter (po ich vydaní). Odporúča sa vždy nastaviť túto možnosť na "Zap.". Ak nechcete, aby sa softvér aktualizoval, nastavte túto možnosť na "Vyp".

**"Informácie o systéme"**: Zobrazí aktuálnu verziu softvéru a úroveň signálu.

**"Časové pásmo"**: Umožňuje manuálny výber časového pásma, kde sa nachádzate, ak sa líši od časového pásma pre vašu krajinu/región.

**"Automatické nastavenie letného času"**: Nastavuje, či má byť automaticky prepínaný letný a zimný čas.

- "Zap.": Automaticky prepína letný a zimný čas podľa kalendára.
- "Vyp.": Čas sa zobrazuje v súlade s časovým rozdielom nastaveným v "Časové pásmo".

### **Nastavenie CA-modulu**

Umožňuje prístup k platenému televízному programu ak získate modul podmieneného prístupu (CAM) a kartu na jeho pozeranie. Pozri stranu 16 s umiestnením zásuvky pre  (PCMCIA).

# Technické parametre

## Zobrazovacia jednotka

Napájanie:

220 – 240 V str, 50 Hz

Rozmery obrazovky:

KDL-37xxxx: 37 palcov

KDL-32xxxx: 32 palcov

KDL-26xxxx: 26 palcov

Rozlíšenie:

1,366 bodov (vodorovne) × 768 riadkov (zvisle)

Príkon\*:

KDL-37S4xxx/ KDL-37U4xxx/ KDL-37V4xxx:

123 W (Režim Doma / Štandardný)

155 W (Režim Predajňa / Živý)

KDL-32S4xxx/ KDL-32U4xxx/ KDL-32V4xxx:

101 W (Režim Doma / Štandardný)

129 W (Režim Predajňa / Živý)

KDL-26S4xxx/ KDL-26U4xxx/ KDL-26V4xxx:

69 W (Režim Doma / Štandardný)

87 W (Režim Predajňa / Živý)

\* Podrobnosti o režime "Doma" alebo "Predajňa" pozri na strane 6.

Príkon v pohotovostnom režime\*:

KDL-37S4xxx/ KDL-37U4xxx/ KDL-37V4xxx:

0,6 W a menej

KDL-32S4xxx/ KDL-26S4xxx/ KDL-32U4xxx/

KDL-26U4xxx/ KDL-32V4xxx/ KDL-26V4xxx:

0,7 W a menej

\* Uvedený príkon v pohotovostnom režime sa dosiahne keď televízny prijímač dokončí nevyhnutné vnútorné procesy.

Rozmery (š × v × h):

KDL-37S4xxx/ KDL-37U4xxx:

Pribl. 93,1 x 65,5 x 27,9 cm (so stojanom)

Pribl. 93,1 x 60,9 x 11,0 cm (bez stojana)

KDL-37V4xxx:

Pribl. 92,0 x 64,9 x 27,9 cm (so stojanom)

Pribl. 92,0 x 61,0 x 11,0 cm (bez stojana)

KDL-32S4xxx/ KDL-32U4xxx:

Pribl. 80,9 x 58,4 x 24,2 cm (so stojanom)

Pribl. 80,9 x 54,2 x 9,9 cm (bez stojana)

KDL-32V4xxx:

Pribl. 79,4 x 57,7 x 24,2 cm (so stojanom)

Pribl. 79,4 x 54,0 x 9,9 cm (bez stojana)

KDL-26S4xxx/ KDL-26U4xxx:

Pribl. 67,5 x 51,1 x 24,2 cm (so stojanom)

Pribl. 67,5 x 46,6 x 9,7 cm (bez stojana)

KDL-26V4xxx:

Pribl. 65,9 x 50,5 x 24,2 cm (so stojanom)

Pribl. 65,9 x 46,6 x 9,5 cm (bez stojana)

Hmotnosť:

KDL-37S4xxx/ KDL-37U4xxx/ KDL-37V4xxx:

Pribl. 20,5 kg (so stojanom)

Pribl. 17,5 kg (bez stojana)

KDL-32S4xxx/ KDL-32U4xxx/ KDL-32V4xxx:

Pribl. 15,5 kg (so stojanom)

Pribl. 13,0 kg (bez stojana)

KDL-26S4xxx/ KDL-26U4xxx/ KDL-26V4xxx:

Pribl. 12,5 kg (so stojanom)

Pribl. 10,0 kg (bez stojana)

## Systém panelu

Panel LCD (displej s tekutými kryštálmi)

## Systém televízneho vysielania

Analogový: V závislosti od vybranej krajiny/regiónu:  
B/G/H, D/K, L, I

Digitálny: DVB-T/DVB-C

## Farebný/Videosystém

Analogový: PAL, SECAM

NTSC 3.58, 4.43 (iba Video In)

Digitálny: MPEG-2 MP@ML

## Anténa

75 Ohmov, externá svorka pre VHF/UHF

## Kanálový rozsah

Analogový: 48.25 - 855.25 MHz

Digitálny: VHF/UHF

## Svorky

 AV1

21-kontaktový konektor Scart (norma CENELEC) vrátane vstupu audio/video, vstupu RGB a výstupu TV audio/video.

 AV2 (SMARTLINK)

21-kontaktový konektor Scart (norma CENELEC) vrátane vstupu audio/video, vstupu RGB, výstup audio/video s možnosťou výberu a rozhranie SMARTLINK.

 AV3 Vstup video (kolíkový fonokonektor)

 AV3 Vstup audio (kolíkový fonokonektor)

 Výstup Audio (ľavý/pravý) (kolíkové fonokonektory)

HDMI 1, 2, 3

Video: 1080i, 720p, 576p, 576i, 480p, 480i

Audio: Tvojkanálové, lineárna PCM

32, 44,1 a 48 kHz, 16, 20 a 24 bitov

PC (pozri tabuľku)

Analogový audio (kolíkový minikonektor):

500 mVef, Impedancia 47 kOhmov

(iba HDMI IN 3)

 COMPONENT IN

Podporované formáty: 1080i, 720p, 576p, 576i, 480p, 480i

Y: 1 V<sub>šš</sub>, 75 Ohmov, 0,3 V záporná synchronizácia

P B/C B: 0,7 V<sub>šš</sub>, 75 Ohmov

P R/C R: 0,7 V<sub>šš</sub>, 75 Ohmov



Vstup Audio (kolíkové konektory)

500 mVef

Impedancia: 47 kOhmov

PC  Vstup PC (15 Dsub) (pozri strana 16)

G: 0,7 V<sub>šš</sub>, 75 Ohmov, bez synchronizácie zelenou

B: 0,7 V<sub>šš</sub>, 75 Ohmov, bez synchronizácie zelenou

R: 0,7 V<sub>šš</sub>, 75 Ohmov, bez synchronizácie zelenou

HD: 1-5 V<sub>šš</sub>

VD: 1-5 V<sub>šš</sub>

 Vstup PC audio (kolíkový minikonektor)

- ☎ Koflkový konektor slúchadiel
- 📷 Zásuvka CAM (modul podmieneného prístupu)

### Výstup zvuku

10 W + 10 W (ef)

### Doplnkové príslušenstvo

- KDL-37S40xx/ KDL-32S40xx/ KDL-37U40xx/  
KDL-32U40xx/ KDL-37V40xx/ KDL-37V42xx/  
KDL-32V40xx/ KDL-32V42xx:  
Nástenný držiak SU-WL500
- KDL-26S40xx/ KDL-26U40xx/ KDL-26V40xx/  
KDL-26V42xx:  
Nástenný držiak SU-WL100

- KDL-37S40xx/ KDL-32S40xx/ KDL-37U40xx/  
KDL-32U40xx/ KDL-37V40xx/ KDL-37V42xx/  
KDL-32V40xx/ KDL-32V42xx:

Stojan pod televízor SU-FL300M

Výrobca si vyhradzuje právo na zmenu konštrukcie a parametrov bez upozornenia.

### Referenčný diagram vstupných signálov PC

Signály	Horizontálne (pixlov)	Vertikálna (riadkov)	Horizontálna frekvencia (kHz)	Vertikálna frekvencia (Hz)	Štandard
VGA	640	480	31.5	60	VGA
SVGA	800	600	37.9	60	Smernice VESA
XGA	1024	768	48.4	60	Smernice VESA
WXGA	1280	768	47.4	60	VESA
	1280	768	47.8	60	VESA

- Vstup PC tohto televízneho prijímača nepodporuje Sync on Green ani Composite Sync.
- Vstup PC tohto televízneho prijímača nepodporuje prekladané signály.
- Vstup PC tohto televízneho prijímača podporuje signály uvedené hore v tabuľke s frekvenciou vertikálneho rozkladu 60 Hz. U iných signálov uvidíte hlásenie "Nie je synchro."

### Referenčný diagram vstupného signálu PC pre HDMI IN 1, 2, 3

Signály	Horizontálne (pixlov)	Vertikálna (riadkov)	Horizontálna frekvencia (kHz)	Vertikálna frekvencia (Hz)	Štandard
VGA	640	480	31.5	60	VGA
SVGA	800	600	37.9	60	Smernice VESA
XGA	1024	768	48.4	60	Smernice VESA
WXGA	1280	768	47.4	60	VESA
WXGA	1280	768	47.8	60	VESA
WXGA	1360	768	47.7	60	VESA

# Odstraňovanie problémov

Skontrolujte, či kontrolka  (pohotovostný režim) bliká červene.

## Ak bliká

Bola aktivovaná funkcia autodiagnostiky.

- 1 Zrátajte koľkokrát blikne kontrolka  (pohotovostný režim) medzi dvoma dvojsekundovými prestávkami.

Kontrolka napríklad blikne dva razy, potom nasleduje prestávka, nasledovaná ďalšími tromi bliknutiami atď.





- 2 Vypnite televízny prijímač stlačením  na jeho hornom okraji, odpojte napájací kábel a povedzte predajcovi alebo servisnému stredisku spoločnosti Sony, ako bliká kontrolka (počet bliknutí).

## Ak neblinká



- 1 Skontrolujte body uvedené dolu v tabuľke.
- 2 Ak problém stále pretrváva, odovzdajte svoj televízny prijímač do servisu.

## Obraz

### Žiadny obraz (obrazovka je tmavá) a žiadny zvuk

- Skontrolujte, či je pripojená anténa/kábel.
- Pripojte televízny prijímač k sieti a stlačte  na hornom okraji televízneho prijímača.
- Ak sa kontrolka  (pohotovosť) rozsvieti červene, stlačte / .

### Žiadny obraz a žiadna informácia ponuky z prístroja, pripojeného ku konektoru scart

- Stlačením /  zobrazte zoznam pripojených prístrojov a vyberte si požadovaný vstup.
- Skontrolujte prepojenie medzi prídavným prístrojom a televíznym prijímačom.

### Zdvojený obraz alebo duchovia (iba v analógovom režime)

- Skontrolujte, či je pripojená anténa/kábel.
- Skontrolujte umiestnenie a nasmerovanie antény.

### Na obrazovke je iba sneženie a šum (iba v analógovom režime)

- Skontrolujte, či anténa nie je poškodená alebo zohnutá.
- Skontrolujte, či anténa nie je na konci svojej životnosti (tri až päť rokov pri bežnej prevádzke, jeden až dva roky na morskom pobreží).

### Zašumený obraz alebo zvuk pri sledovaní televízneho kanála (iba v analógovom režime)

- Upravte "AFT" (automatické doladenie) tak, aby bol prijímaný obraz lepší (strana 25).



### Na obrazovke sa objavujú tmavé a/alebo jasné body

- Obraz na displeji je zložený z pixlov. Drobné čierne a/alebo jasné body (pixle) na obrazovke nie sú príznakom chybné funkcie.

## Programy bez farby

- Vyberte "Reset" (strana 20).

### Bez farby alebo nepravidelná farba pri sledovaní signálu z konektorov / COMPONENT IN

- Skontrolujte pripojenie konektorov /  COMPONENT IN a skontrolujte, či všetky konektory pevne priliehajú do svojich príslušných konektorov.



### Obraz na obrazovka zamŕza alebo obsahuje bloky

- Skontrolujte úroveň signálu (strana 27). Ak je ukazovateľ signálu červený (žiadny signál) alebo jantárový (slabý signál), skontrolujte pripojenie antény/kábla.

- Vyberte pripojené zariadenie USB. Možno je poškodený alebo ho televízny prijímač nepodporuje. Aktualizované informácie o kompatibilných zariadeniach USB nájdete na nasledujúcej internetovej lokalite. <http://support.sony-europe.com/TV/compatibility/>

## Zvuk

### Žiadny zvuk, avšak dobrý obraz

- Stlačte  +/- or  (stlmiť).
- Skontrolujte, či je "Reproduktor" nastavený na "Reproduktor TV" (strana 21).

## Kanály

### Nedá sa vybrať požadovaný kanál

- Prepnete sa medzi digitálnym a analógovým režimom a vyberte požadovaný digitálny/analógový kanál.

### Niektoré kanály sú prázdne

- Kódovaný/predplatený kanál. Predplat' te si platené televízne vysielanie.
- Kanál sa používa iba pre údaje (žiadny obraz ani zvuk).
- So žiadosťou o údaje o vysielaní sa obráťte na vysielateľa.

### Digitálne kanály sa nezobrazujú

- Obráťte sa na miestneho špecialistu a zistite si, či sa vo vašej blízkosti dá prijímať digitálne vysielanie.
- Obstarajte si anténu s väčším ziskom.

## Všeobecné

### Skreslený obraz a/alebo zvuk

- Televízny prijímač sa nesmie nachádzať v blízkosti zdrojov elektrického rušenia, ako sú automobily, motocykle, sušiče vlasov alebo optické prístroje.
- Pri inštalovaní prídavných prístrojov nechávajte určité miesto televíznym prijímačom a prídavným prístrojom.
- Skontrolujte, či je pripojená anténa/kábel.
- Antény kábel alebo kábel káblového rozvodu neukladajte do blízkosti iných prepojujúcich káblov.

### Televízny prijímač sa automaticky vypína (televízny prijímač prechádza do pohotovostného režimu)

- Skontrolujte, či sú aktivované "Časovač vypnutia" alebo "Čas vypnutia" (strana 23).
- Ak v režime televízneho prijímača nebude prijímaný žiadny signál a ak sa neuskutoční žiadna operácia v priebehu 10 minút, televízny prijímač sa automaticky prepína do pohotovostného režimu.

### Televízny prijímač sa automaticky zapína

- Skontrolujte, či je aktivovaný "Čas zapnutia" (strana 23).

### Niektoré zdroje vstupného signálu sa nedajú vybrať

- Vyberte "AV predvoľby" a zrušte "Vynechať" zdroja vstupného signálu (strana 24).

### Dialkový ovládač nefunguje

- Vymeňte batérie.

### Kanál sa nedá pridať do zoznamu Oblúbené

- Do zoznamu Oblúbené si možno uložiť až 999 kanálov.

### Zariadenie HDMI sa neobjaví na "Zoznam zariadení HDMI"

- Skontrolujte, či vaše zariadenie je zariadenie kompatibilné s Ovládanie pre HDMI.

### Nenaladia sa všetky kanály

- Pozrite si informácie na internetovej lokalite podpory prevádzkovateľa káblovej televízie. <http://support.sony-europe.com/TV/DVBC/>

### Nemôžete si vybrať "Vyp" v "Ovládanie pre HDMI".

- Ak je k televíznemu prijímaču pripojené akékoľvek zvukové zariadenie s Ovládanie pre HDMI kompatibilným, v tejto ponuke si nemôžete vybrať "Vyp". Ak chcete zmeniť zvukový výstup na reproduktory televízneho prijímača, vyberte "Reproduktor TV" v ponuke "Reproduktor" (strana 21).



## Bevezetés

Köszönjük, hogy ezt a Sony terméket választotta. Kérjük, mielőtt üzembe helyezi a készüléket, olvassa el figyelmesen ezt a használati utasítást, és őrizze meg, mert a későbbiekben is szüksége lehet rá.

## A tv-készülék elhelyezése hulladékként



### Feleslegessé vált elektromos és elektronikus készülékek hulladékként való eltávolítása (Használható az Európai Unió és egyéb európai országok szelektív hulladékgyűjtési rendszereiben)

Ez a szimbólum a készüléken vagy a csomagolásán azt jelzi, hogy a terméket ne kezelje háztartási hulladékként. Kérjük, hogy az elektromos és elektronikai hulladék gyűjtésére kijelölt gyűjtőhelyen adja le. A feleslegessé vált termékének helyes kezelésével segít megelőzni a környezet és az emberi egészség károsodását, mely bekövetkezhetne, ha nem követi a hulladékkezelés helyes módját. Az anyagok újrahasznosítása segít a természeti erőforrások megőrzésében. A termék újrahasznosítása érdekében további információért forduljon a lakhelyén az illetékesekhez, a helyi hulladékgyűjtő szolgáltatóhoz vagy ahhoz az üzlethez, ahol a terméket megvásárolta.



### Feleslegessé vált elemek hulladékként való eltávolítása (Használható az Európai Unió és egyéb európai országok szelektív hulladékgyűjtési rendszereiben)

Ez a szimbólum az elem vagy annak csomagolásán azt jelzi, hogy a terméket ne kezelje háztartási hulladékként. Kérjük, hogy azt a használt elem gyűjtésére kijelölt gyűjtőhelyen adja le. A feleslegessé vált elemek helyes kezelésével segít megelőzni a környezet és az emberi egészség károsodását, mely bekövetkezhetne, ha nem követi a hulladék kezelés helyes módját. Az anyagok újrahasznosítása segít a természeti erőforrások megőrzésében. Olyan berendezéseknél alkalmazott elemeket, ahol biztonsági, teljesítményi, illetve adatok megőrzése érdekében elengedhetetlen az energiaellátás folyamatosságának biztosítása, csak az arra felkészült szerviz állomány cserélheti ki. Beépített elem esetén, hogy biztosítható legyen az elem megfelelő kezelése, a termékének elhasználódásakor jutassa el azt az arra kijelölt elektromos és elektronikus hulladékgyűjtő pontra. Minden más elem esetén kérjük, hogy tanulmányozza, milyen módon lehet biztonságosan az elemet a készülékből eltávolítani. A termék újrahasznosítása érdekében további információért forduljon a lakhelyén az illetékesekhez, a helyi hulladékgyűjtő szolgáltatóhoz vagy ahhoz az üzlethez, ahol a terméket megvásárolta.

A termék gyártója a Sony Corporation, 1-7-1 Konan Minato-ku, Tokió, 108-0075 Japán. Az elektromágneses kompatibilitás és a termékbiztonság tekintetében a hivatalos képviselő a Sony Deutschland GmbH, Hedelfinger Strasse 61, 70327 Stuttgart, Németország. Bármilyen szervizelési vagy garanciális ügyben, kérjük, forduljon a külön szerviz-, illetve jótállási dokumentációban megadott címekre.

## Megjegyzés a digitális tv-funkcióhoz

- Minden digitális tv-adással (DVB) kapcsolatos funkció, csak azokban az országokban és régiókban működik, ahol DVB-T (MPEG2) digitális jeleket továbbítanak földi műsorszórással, illetve ahol hozzáféréssel rendelkezik egy kompatibilis DVB-C (MPEG2) kábeltelevíziós szolgáltatóhoz. Érdeklődjön kereskedőjénél, hogy sugároznak-e DVB-T jeleket a lakhelyén, vagy kérdezze meg kábeltelevízió-szolgáltatóját, hogy az általa szolgáltatott DVB-C jellel tudja-e használni a készülékét.
- A kábeltelevízió-szolgáltató esetleg külön díjat számolhat fel a szolgáltatásért, és Önnek esetleg bele kell egyeznie a szerződési feltételekbe.
- Annak ellenére, hogy a tv-készülék megfelel a DVB-T és DVB-C előírásoknak, a kompatibilitást nem garantáljuk a jövőbeli DVB-T digitális földi adásokkal.
- Néhány digitális tv-funkció esetleg nem érhető el bizonyos országban/körzetben és a DVB-C rendszer nem mindegyik kábeltelevízió-szolgáltató esetén működik megfelelően.
- A DVB-C funkciókra vonatkozó további információért, kérjük keresse fel ezt a kábeltelevízióval kapcsolatos támogatási honlapot: <http://support.sony-europe.com/TV/DVBC/>

## Védjegyekkel kapcsolatos információk

- A DVB a DVB Project bejegyzett védjegye.
- Gyártva a BBE Sound, Inc. licence alapján. Engedélyezte a BBE Sound, Inc. a következő egyesült államokbeli szabadalmak közül egy vagy több alapján: 5510752, 5736897. A BBE és a BBE szimbólum a BBE Sound, Inc. bejegyzett védjegyei.
- Gyártva a Dolby Laboratories engedélyével. A „Dolby” és a DD dupla D szimbólum a Dolby Laboratories védjegyei.
- A HDMI név, a HDMI-logo és a High-Definition Multimedia Interface a HDMI Licensing LLC. védjegye és bejegyzett védjegye.



- Az útmutatóban található ábrák a KDL-32V4000 típusra vonatkoznak, ha másképp nincs feltüntetve.
- A modellnévben szereplő „x” a színváltozatra vonatkozó számjegyeknek felel meg.



# Tartalomjegyzék

## Üzembe helyezési útmutató

4

A tartozékok ellenőrzése .....	4
Biztonsági előírások .....	8
Óvintézkedések.....	9
<b>A távvezérlő áttekintése .....</b>	<b>10</b>
<b>A tv-készülék gombjainak és kijelzéseinek áttekintése .....</b>	<b>11</b>

## Tv-nézés

Tv-nézés .....	12
A digitális elektronikus műsorújság (EPG) megtekintése <b>DVB</b> .....	14
A Digitális kedvencek lista használata <b>DVB</b> .....	15

## Külső készülékek csatlakoztatása

Külső készülékek csatlakoztatása.....	16
Csatlakoztatott eszközök műsorának megtekintése .....	17
A „HDMI-vezérlés” használata .....	18

## A menüfunkciók használata

Navigálás a menükben.....	19
Kép menü.....	20
Hangszabályozás menü.....	21
Jellemzők menü .....	22
Beállítás menü.....	23
Digitális beállítások menü <b>DVB</b> .....	26

## További információk

Minőségtanúsítás .....	28
Hibaelhárítás .....	30

**DVB** : csak digitális csatornák esetén

HU

 Mielőtt elkezdené használni a televíziót, kérjük, olvassa el a jelen kézikönyv Biztonsági előírások c. szakaszát. Őrizze meg a kézikönyvet későbbi használatra.

# Üzembe helyezési útmutató

## 1: A tartozékok ellenőrzése

Távvezérlő RM-ED009 (1 db)

AA méretű elem (R6-os típus) (2 db)

Állvány (1)

Csavarok az állványhoz (3)

**Az elemek behelyezése a távvezérlőbe**

A felnyitáshoz nyomja meg és emelje meg a fedelet

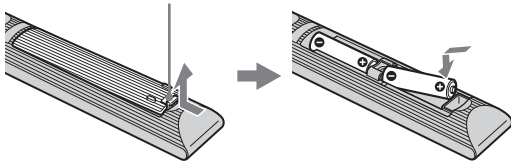

## 2: Az állvány rögzítése

1 Nyissa fel a kartondobozt, és vegye ki az állványt és a csavarokat.

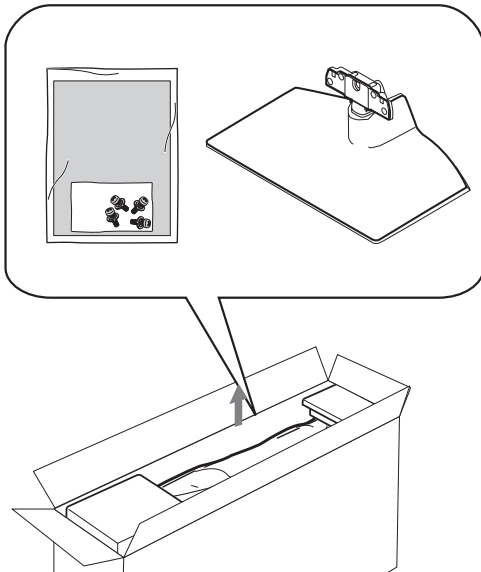

2 Helyezze a tv-készüléket az állványra. Ügyeljen arra, hogy ne okozzon sérülést a vezetéknek.

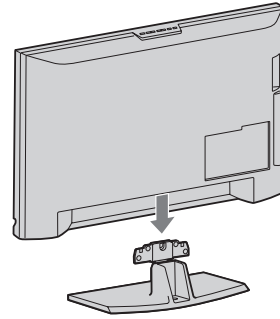

3 Rögzítse a tv-készüléket az állványhoz a mellékelt csavarok segítségével.

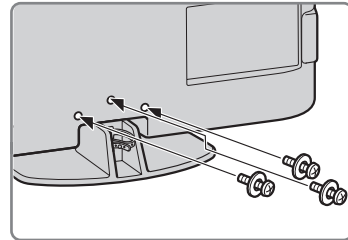

Ha elektromos csavarhúzózt használ, a meghúzási nyomatékot állítsa kb. 1,5 N·m-re (15 kgf·cm)

### 3: Antenna/ videomagnó/DVD- felvevő csatlakoztatása

Antenna, kábeltelevízió  
csatlakoztatása

Földi sugárzású jel  
vagy kábeltelevízió

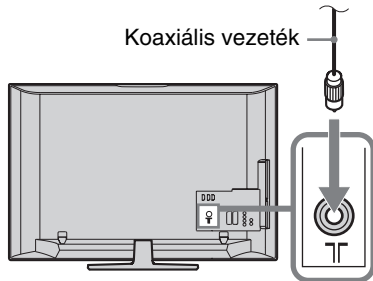

### Antenna/kábeltelevízió/videomagnó/DVD- felvevő csatlakoztatása

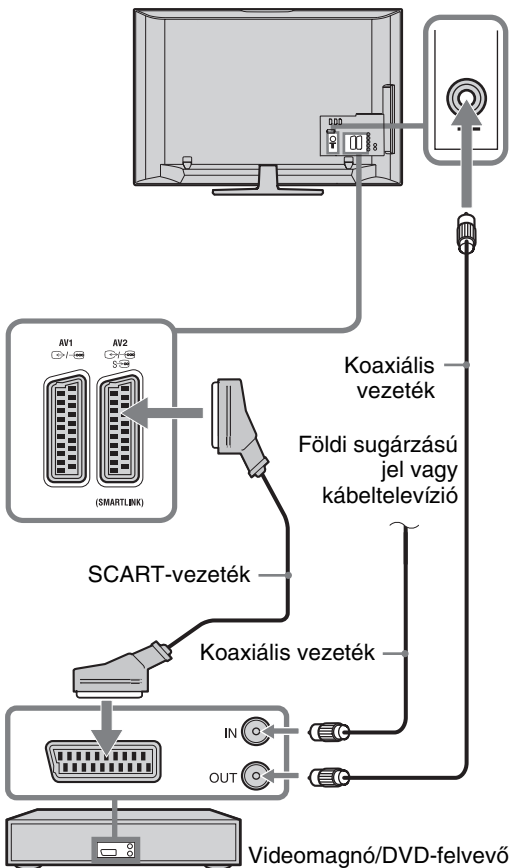

### 4: A tv-készülék felborulásának megakadályozása

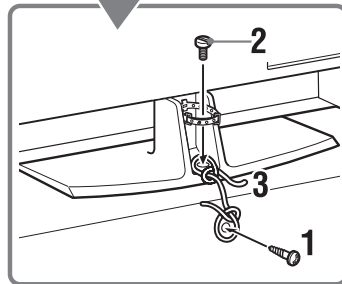
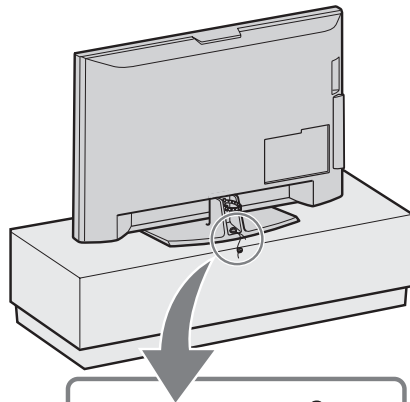

- 1 Hajtson be egy facsavart (4 mm átmérőjű, nem tartozék) a tv-állványba.
- 2 Hajtson be egy csavart (M6 x 12, nem tartozék) a tv-készülék csavarfuratába.
- 3 Kösse össze a facsavart és a csavart egy erős huzallal.

### 5: A vezetékek kötegelése

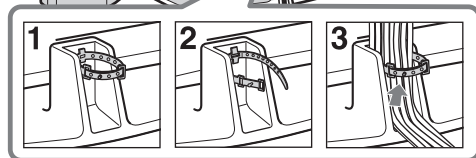
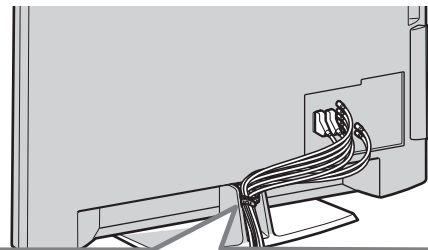

## 6: A nyelv, az ország/ régió és a helyszín kiválasztása

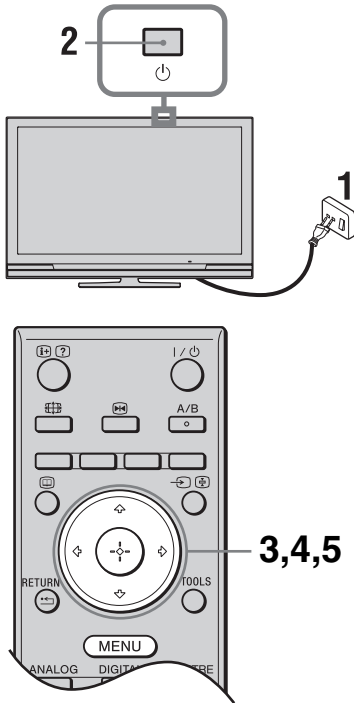

- 1 Csatlakoztassa tv-készülékét a hálózati aljzathoz (220–240 V, 50 Hz-es váltóáram).
- 2 Nyomja meg a gombot a tv-készüléken.  
A tv-készülék első bekapcsolásakor a nyelv (Language) menü jelenik meg a képernyőn.
- 3 A gombokkal válassza ki a képernyőmenü nyelvét, majd nyomja meg a gombot.

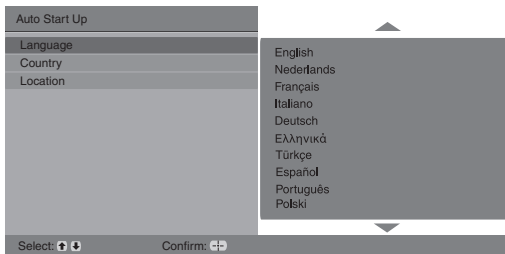

- 4 A gombokkal válassza ki azt az országot/régiót, ahol használni szeretné tv-készülékét, majd nyomja meg a gombot.



Ha az ország/régió, melyben használni szeretné a tv-készülékét, nem jelenik meg a listában, válassza a „-” opciót az ország/régió helyett.

- 5 A gombokkal válassza ki az üzemeltetés helyszínét, majd nyomja meg az gombot.



A Sony azt ajánlja, hogy az energiatakarékosság érdekében válassza az „Otthon” beállítást.

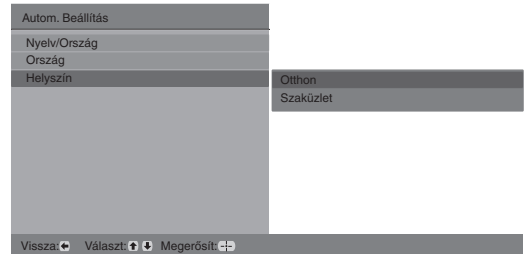

Ezzel határozhatja meg a környezeti világításhoz illeszkedő kiinduló képbeállítást.

## 7: Automatikus hangolás

- 1 Nyomja meg a gombot.

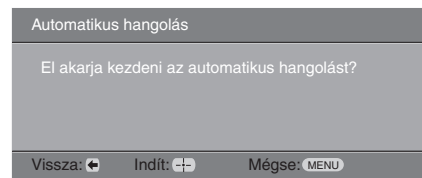

- 2 A gomb lenyomásával válassza ki a „Földi sugárzású” vagy a „Kábel” opciót, majd nyomja meg a gombot.

Ha a „Kábel” opciót választotta, a keresés típusának kiválasztására szolgáló képernyő jelenik meg.

Lásd: „A tv-készülék hangolása kábeltelevíziós csatlakozáshoz” (7. oldal).

A tv-készülék ekkor keresni kezdi az összes rendelkezésre álló digitális csatornát, utána pedig az összes rendelkezésre álló analóg csatornát. Ez igénybe

vehet némi időt, ezért a folyamat alatt ne nyomjon meg semmilyen gombot a tv-készüléken vagy a távvezérlőn.

### Ha egy üzenet jelenik meg, mely kéri az antennacsatlakozás ellenőrzését

A készülék nem találta digitális vagy analóg csatornákat. Ellenőrizzen minden

antennacsatlakozást, és nyomja meg a ⊕ gombot az automatikus hangolás ismételt elindításához.

- Amikor a Programhely-átrendezés menü megjelenik a képernyőn, kövesse a „Programhely-átrendezés” lépéseit (23. oldal).

Ha nem szeretné megváltoztatni az analóg csatornák tárolási sorrendjét, folytassa a 4-ös lépéssel.

- A kilépéshez nyomja meg a MENU gombot.

A tv-készülék behangolta az összes rendelkezésre álló csatornát.



Ha egy digitálisan sugárzott csatornát sem lehet behangolni, vagy ha olyan régiót választott ki, melyben a digitális sugárzás nem elérhető, az 3. lépés végrehajtása után be kell állítani az időt.

## A tv-készülék hangolása kábeltelevíziós csatlakozáshoz

- Nyomja meg a ⊕ gombot.
- A ↕/↔ gombokkal válassza ki a „Keresés” jellege” opciót, majd a ⇒ gombbal válassza ki a „Gyorskeresés” vagy a „Teljes keresés” opciót, ezután nyomja meg a ⊕ gombot.

„Gyorskeresés”: a csatornák hangolása a kábeltelevíziós adásban található információ alapján történik.

A „Frekvencia”, a „Hálózati azonosító” és a „Jelsebesség” opciók esetében az ajánlott beállítás az „Automatikus”.

Ez az opció akkor ajánlott a gyors hangoláshoz, ha azt a kábeltelevíziós szolgáltató támogatja.

Ha a „Gyorskeresés” nem végzi el a hangolást, kérjük használja az alábbi „Teljes keresés” módszert.

„Teljes keresés”: az összes elérhető csatorna hangolása és tárolása megtörténik. Ez a művelet eltarthat egy ideig.

Ez az opció akkor ajánlott, ha a kábeltelevízió szolgáltató nem támogatja a „Gyorskeresés”-t. A támogatott kábeltelevíziós szolgáltatókra vonatkozó további információkért keresse fel támogatási weboldalunkat:

<http://support.sony-europe.com/TV/DVBC>

- A ⇄/↔/↕ gomb lenyomásával válassza ki az „Indít” opciót.

A tv-készülék megkezdte a csatornák keresését. Ne nyomjon meg semmilyen gombot a tv-készüléken vagy a távvezérlőn.



Egyes kábeltelevízió szolgáltatók nem támogatják a „Gyorskeresés” opciót. Ha egyetlen csatornát sem lehet behangolni a „Gyorskeresés” használatával, hajtja végre a „Teljes keresés” opciót.

## Az asztali állvány leválasztása a tv-készülékről



Az asztali állványt kizárólag akkor szerelje le, ha a falra kívánja felszerelni a tv-készüléket.

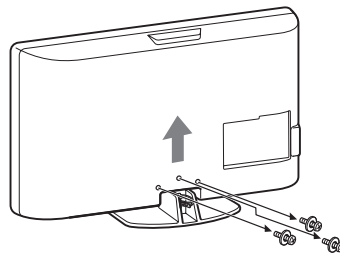

# Biztonsági előírások

## Üzembe helyezés, beállítás

Tűz, áramütés, anyagi kár vagy sérülés elkerülése érdekében a tv-készüléket az alábbi utasításoknak megfelelően helyezze üzembe és használja.

### Üzembe helyezés

- A tv-készüléket egy könnyen elérhető hálózati aljzat közelébe helyezze.
- Helyezze a készüléket stabil, sík felületre.
- A készülék falra szerelését szakemberrel végeztesse!
- Biztonsági okokból, határozottan javasolt az eredeti Sony tartozékok használata, közöttük a következők:
  - **KDL-37S40xx/ KDL-32S40xx/ KDL-37U40xx/ KDL-32U40xx/ KDL-37V40xx/ KDL-37V42xx/ KDL-32V40xx/ KDL-32V42xx:**  
SU-WL500 fali konzol
  - **KDL-26S40xx/ KDL-26U40xx/ KDL-26V40xx/ KDL-26V42xx:**  
SU-WL100 fali konzol
  - **KDL-37S40xx/ KDL-32S40xx/ KDL-37U40xx/ KDL-32U40xx/ KDL-37V40xx/ KDL-37V42xx/ KDL-32V40xx/ KDL-32V42xx:**  
SU-FL300M tv-állvány

- Ügyeljen arra, hogy a fali konzolhoz mellékelt csavarokat használja, amikor a tartókampókat a tv-készülékhez rögzíti. A mellékelt csavarok kialakítása olyan, hogy 8 mm és 12 mm közötti hosszúságúak a tartókampó csatlakozófelületétől mérve.

A csavarok hossza és átmérője a fali konzol modelljétől függően különböző.

A mellékelt csavarok helyett más csavarok használata a tv-készülék belső sérülését eredményezheti, illetve a készülék leesését stb. okozhatja.

8 mm - 12 mm

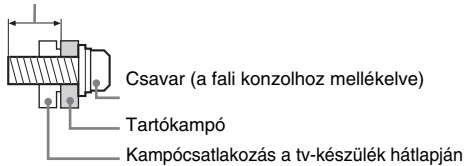

### Szállítás

- A készülék szállítása előtt szüntesse meg a készülék összes csatlakozását.
- A készülék szállításához legalább két ember szükséges.
- A készülék megemlése illetve mozgatása esetén, a jobboldali ábrán látható módon fogja azt. Ne gyakoroljon nyomást az LCD-képernyőre.
- Amikor felemeli vagy mozgatja a tv-készüléket, biztonságosan fogja meg az alsó részen.
- Amikor szállítja a készüléket, ne tegye ki ütődésnek vagy erős rázkódásnak.
- Ha a készüléket szervizbe szállítja vagy költözködik, mindig csomagolja vissza az eredeti dobozába.

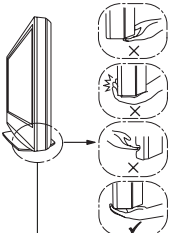
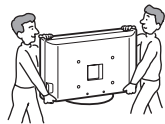

Ügyeljen arra, hogy a panel alját fogja, ne az előlő részt. Ne a behorpadt területnél fogja. Ne az átlátszó alsó résznél fogja.

### Szellőzés

- Soha ne takarja el a készülék szellőzőnyílásait, illetve ne tegyen semmit a készülékbe.
- Az alábbi ábrán látható mértékű helyet hagyjon a készülék körül.
- Határozottan javasolt Sony fali konzol használata, a megfelelő szellőzés biztosítása érdekében.

### Falra szerelve

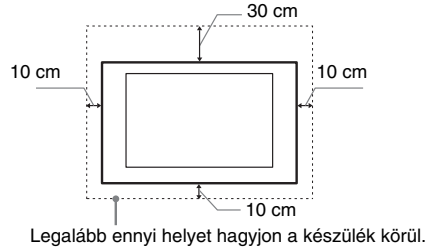

### Állványon történő használat esetén

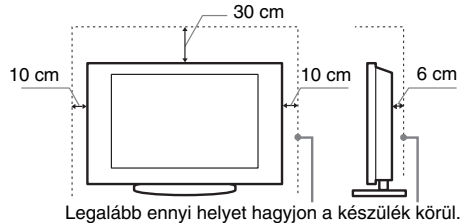

- A megfelelő szellőzés biztosítása, és por vagy szennyeződések felhalmozódásának megelőzése érdekében:
  - Ne üzemeltesse a készüléket a hátra vagy az oldalára fordítva.
  - Ne üzemeltesse a készüléket zárt polcon, ágyra vagy takaróra helyezve, illetve szekrényben.
  - Ne takarja le a készüléket függönnyel vagy hasonló textillal, illetve újsággal vagy hasonló anyaggal.
  - Ne üzemeltesse a készüléket az alábbi módokon:  
A légáramlás gátolt.

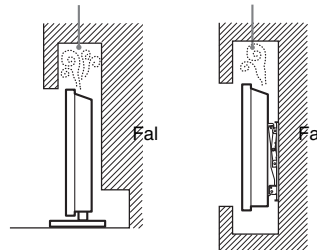

### Hálózati csatlakozóvezeték

A tűz, áramütés, anyagi kár vagy sérülés elkerülése érdekében a hálózati csatlakozóvezeteket az alábbi utasításoknak megfelelően használja:

- Csak a Sony által szállított hálózati csatlakozóvezeteket használjon, ne használja más szállítókat.
- Ütközésig tolja csatlakozódugasz a hálózati aljzatba.
- A tv-készüléket csak 220-240 V-os váltóáramú hálózatról üzemeltesse.
- Egyéb vezetékek csatlakoztatása előtt, a biztonsága érdekében, mindig húzza ki a hálózati csatlakozóvezeteket. Ügyeljen rá, hogy lábai ne akadjanak a vezetékekbe.
- Húzza ki a hálózati csatlakozóvezeteket a hálózati aljzatról, mielőtt a készüléken munkát végez vagy mozgatja azt.
- A hálózati csatlakozóvezeteket tartsa távol mindenféle hőforrástól.
- Rendszeresen húzza ki és tisztítsa meg alaposan a csatlakozódugaszat. Ha a dugasz beszennyeződik, az magába

szívhatja a nedvességet, ami a szigetelési tulajdonságok romlásához vezethet, és ez tüzet okozhat.

## Megjegyzések

- A mellékelt hálózati csatlakozóvezetékét nem használja más készülékhez.
- A vezetékét nem szabad túlzott mértékben megszorítani, meghajlítani vagy megcsavarni. A belső érpár csupaszolódhat vagy elszakadhat.
- A hálózati csatlakozóvezetékét nem szabad átalakítani.
- Ne helyezzen semmilyen nehéz tárgyat a hálózati csatlakozóvezetékre.
- Kihúzásnál soha ne magát a vezetékét húzza, hanem a csatlakozódugaszt.
- Ügyeljen arra, hogy ne csatlakoztasson túl sok készüléket ugyanahhoz a hálózati aljzathoz.
- Soha ne használjon szakszerűtlenül felszerelt hálózati aljzatot.

## Tilos a készülék használata!

Ne helyezze üzembe, és ne használja a tv-készüléket az alábbiakban felsorolt helyeken, környezetekben vagy alkalmakkor. Ellenkező esetben a készülék meghibásodhat, tüzet, áramütést, anyagi kárt vagy sérülést okozhat.

### Elhelyezés:

Kültéren (közvetlen napsugárzásnak kitétt helyen), tengerparton, hajón vagy más vízi járművön, járműben, egészségügyi intézményekben, instabil helyen, víz közelében, esőben, nedves vagy füstös környezetben tilos.

### Környezet:

Forró, páras vagy túlzottan poros környezetben; ahol rovarok juthatnak a belsejébe, ahol rázkódásnak van kitéve, gyúlékony anyagok (pl. gyertya stb.) közelében tilos. Ne tegye ki a tv-készüléket csepegő vagy fröccsenő víz hatásának, és ne helyezzen vízzel telt tárgyakat (pl. vázát) a tv-készülékre.

### Alkalmom:

Ne használja nedves kézzel, eltávolított készülékházzal; ne használja olyan kiegészítő berendezésekkel, amelyet a gyártó nem javasolt. Villámlással kísért vihar esetén húzza ki a készüléket a hálózati aljzathoz, és távolítsa el az antennavezetékét is.

### Letört darabok:

- Ne dobjon semmit a tv-készüléknek. Az ütéstől a képernyő üvege betörhet, és komoly sérüléseket okozhat.
- Ha a készülék felületé megreped, ne érintse meg addig, amíg meg nem szüntette a hálózati vezeték csatlakozását. Ellenkező esetben áramütést szenvedhet.

## Ha a készüléket nem használja

- Környezetvédelmi és biztonsági okokból javasoljuk, hogy áramtalanítsa teljesen a készüléket, ha hosszabb ideig nem használja azt.
- A tv-készülék kikapcsolt állapotban is feszültség alatt áll, amíg a hálózati aljzathoz csatlakozik. A készülék áramtalanításához, húzza ki a hálózati csatlakozóvezetékét a hálózati aljzathoz.
- Elképzelhető, hogy némely tv-készülék bizonyos funkcióinak helyes működéséhez szükséges, hogy a készüléket készenléti üzemmódban hagyja.

## A gyermekekre vonatkozóan

- Ne engedje, hogy a gyerekek felmásszanak a készülékre.
- A kisméretű tartozékokat tartsa gyermekek elől elzárva, nehogy véletlenül lenyeljék azokat.

## Ha a következő problémák merülnek fel...

**Kapcsolja ki** a tv-készüléket, és azonnal húzza ki a hálózati csatlakozóvezetékét, amikor a következő problémák valamelyikét tapasztalja.

Lépjön kapcsolatba egy Sony márkaszervizzel, és vizsgálta meg a készüléket szakemberrel.

### Amikor:

- A hálózati csatlakozóvezeték megsérült.
- A csatlakozódugaszt nem illeszkedik tökéletesen a hálózati aljzathoz.
- A tv-készülék megsérült, mert elejtették, megütötték vagy valamit nekidobtak.

- Valamilyen folyadék vagy szilárd tárgy kerül a készülék valamely nyílására.

# Övintézkedések

## Tv-nézés

- A tv-készüléket közepes megvilágítás mellett nézze, mert a túl gyenge fénynél történő tv-nézés, vagy hosszú ideig történő használat megerőlteti szemét.
- Fejhallgató használata esetén kerülje a túl nagy hangerőt, mert károsodhat a hallása.

## LCD-képernyő

- Annak ellenére, hogy az LCD-képernyőt nagypontosságú technológiával gyártják, és a képpontok legalább 99,99%-a működőképes, fekete vagy világos (piros, kék, zöld) pontok jelenhetnek meg tartósan a képernyőn. Ez az LCD-képernyő szerkezeti jellemzője, és nem jelent hibás működést.
- Ne nyomja vagy karcolja meg a képernyő felületét, és ne helyezzen semmilyen tárgyat a készülék tetejére. A megjelenítés egyenetlenné válhat, és az LCD-képernyő megsérülhet.
- Ha a készüléket hideg helyen üzemelteti, a kép elmosódottá válhat, vagy a képernyő elsötétülhet. Ez nem hibajelenség. A jelenség megszűnik, amint a hőmérséklet emelkedik.
- Ha hosszabb ideig állóképet jelenít meg a képernyőn, szellemkép jelenhet meg. Ez pár pillanat múlva eltűnik.
- A készülék üzemeltetése közben a képernyő és a készülékház felmelegedhet. Ez nem hibajelenség.
- Az LCD-képernyő kis mennyiségű folyadékkristályt tartalmaz. A tv-készülékben használt egyes fénycsövek higanyt tartalmaznak. Kövesse a helyi előírásokat és szabályozásokat hulladékként történő elhelyezéskor.

## A készülék képernyőjének és házának kezelése és tisztítása

A tisztítás megkezdése előtt húzza ki a készülék hálózati csatlakozóvezetékét az aljzathoz.

Az anyagok, illetve a képernyő bevonatának károsodását elkerülendő tartsa be az alábbi övintézkedéseket.

- A képernyő és a készülékház portalánításához használjon puha tisztítókendőt. Ha a port nem lehet letörölni, nedvesítse meg a tisztítókendőt enyhe mosószeres oldattal.
- Soha ne használjon súrolóeszközt, lúgos vagy savas tisztítószert, súrolóport, illetve oldószert, például alkoholt, benzint, higítót vagy rovarirtót. Ezek az anyagok károsíthatják a képernyő és a készülékház felületét.
- A megfelelő szellőzés biztosítása érdekében javasoljuk a szellőzőnyílás rendszeres porszívózását.
- A készülék dőlésszögének beállításakor lassan mozgassa a készüléket, így elkerülheti, hogy az elmozduljon vagy lecsússzon az állványról.

## Külső készülékek

Tartsa távol a tv-készüléktől a külön megvásárolható készülékeket vagy bármely eszközt, amely elektromágneses sugárzást bocsát ki. Ellenkező esetben torzult kép vagy zaj jelentkezhet.

## Elemek

- Győződjön meg arról, hogy a mellékelt elemeket megfelelő polaritással helyezi be a távvezérlőbe.
- Ne használjon együtt régi és új, illetve eltérő típusú elemeket.
- Gondoskodjon a kimerült elemek környezetbarát elhelyezéséről. Bizonyos régiókban törvény szabályozza az elemek hulladékként történő elhelyezését. Lépjön kapcsolatba a helyi hatóságokkal.
- Óvatosan kezelje a távvezérlőt. Ne ejtse le, ne lépjen rá és ne öntsön rá semmilyen folyadékot.
- Ne helyezze a távvezérlőt hőforrás közelébe, ne tegye ki közvetlen napfény hatásának, és ne tárolja nyirkos helyiségben.

# A távvezérlő áttekintése

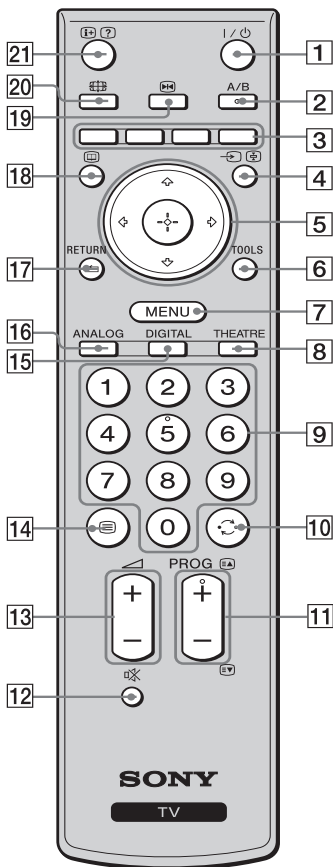

- 1 I/⏻ – Tv-készülék készenlét**  
Be- és kikapcsolja a tv-készüléket készenléti üzemmódból.
- 2 A/B – Kettős hang (21. oldal)**
- 3 Színes gombok (13., 14., 15. oldal)**
- 4 →/☒ – Bemenet kiválasztása / Teletext oldaltartás**
  - Tv-üzemmódban: kiválasztja a tv-aljzatokhoz csatlakoztatott készülék bemeneti műsorforrását (17. oldal).
  - Teletext üzemmódban (13. oldal): tartja a pillanatnyilag nézett oldalt.
- 5 ↕/↔/↶/↷/⊕**
- 6 TOOLS (13., 18. oldal)**  
Különböző tv-nézési lehetőséget választhat, illetve a jelforrások és képernyőmódok közötti beállításokat, változtatásokat végezheti el.
- 7 MENU (19. oldal)**
- 8 THEATRE**  
Be- vagy kikapcsolhatja a Színház módot. Bekapcsolt Színház mód esetén, a videóról történő filmnézéshez a legmegfeleleőbb hang és kép mód kerül önműködően beállításra (ha a tv-készüléket HDMI-vezetékkel csatlakoztatta egy audiorendszerhez).
- 9 Számgombok**
  - Tv-üzemmódban: csatornák kiválasztása; 10 és annál nagyobb csatornaszám esetén egymás után adja meg a második számjegyet.
  - Teletext üzemmódban: a háromjegyű oldalszám megadása az oldal kiválasztásához.
- 10 ↻ – Előző csatorna**  
Visszatérés az előzőleg (öt másodpercnél tovább) nézett csatornára.
- 11 PROG +/-/☒/☑**
  - Tv-üzemmódban: kiválasztja a következő (+) vagy az előző (-) csatornát.
  - Teletext üzemmódban (13. oldal): kiválasztja a következő (☒) vagy az előző (☑) oldalt.
- 12 ☒ – A hang elnémítása**
- 13 ↙ +/- – Hangerő**
- 14 ☒ – Teletext (13. oldal)**
- 15 DIGITAL – Digitális mód (12. oldal)**
- 16 ANALOG – Analóg mód (12. oldal)**
- 17 ↶ – RETURN**  
Visszalép bármilyen megjelenített menü előző képernyőjére.
- 18 ☒ – EPG (digitális elektronikus műsorújság) (14. oldal)**
- 19 ☒ – Kép kimerevítése (13. oldal)**  
Kimerevíti a tv-képet.
- 20 ☒ – Képernyő üzemmód (13. oldal)**
- 21 ☒/? – Info / Szöveg felfedés**
  - Digitális módban: Megjeleníti, illetve eltünteti a pillanatnyilag nézett program adatait.
  - Analóg módban: Információk megjelenítése, illetve eltüntetése, mint például az aktuális csatornaszám és képernyőformátum.
  - Teletext üzemmódban (13. oldal): feltárja a rejtett információkat (pl. rejtvény megfejtése).



- Az 5-ös számgombon, a **PROG +** és **A/B** gombokon tapintható pontok vannak. Használja ezeket a pontokat tájékozódási pontként a tv-készülék vezérlésekor.
- Ha kikapcsolja a tv-készüléket, a Színház üzemmód is kikapcsol.



# A tv-készülék gombjainak és kijelzéseinek áttekintése

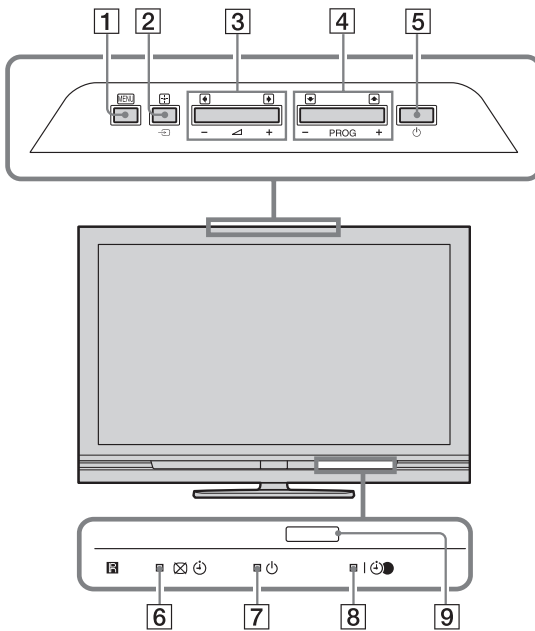

(csak a KDL-37/32/26S40xx,  
KDL-37/32/26U40xx esetén)

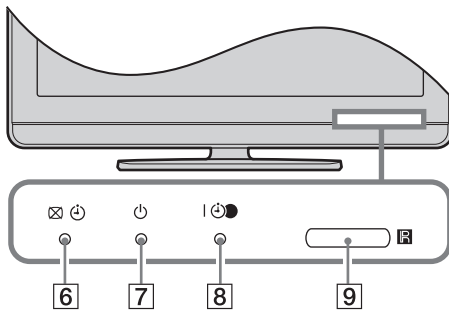

## 1 MENU (19. oldal)

## 2 →/⊕ – Bemenetválasztás / OK

- Tv-üzemmódban: kiválasztja a tv-aljzatokhoz csatlakoztatott készülék bemeneti műsorforrását. (17. oldal).
- Tv-menüben: kiválasztja a menüt vagy a menüpontot, és megerősíti a beállítást.

## 3 ↖ +/-

- Tv-üzemmódban: növeli (+) vagy csökkenti (-) a hangerőt.
- Tv-menüben: végighalad a menüpontokon jobbra (→) vagy balra (←).

## 4 PROG +/-/EA/EB

- Tv-üzemmódban: kiválasztja a következő (+) vagy az előző (-) csatornát.
- Tv-menüben: végighalad a menüpontokon felfele (↕) vagy lefele (⇓).

## 5 ⏻ – Üzemi kapcsoló

Be- vagy kikapcsolja a tv-készüléket.



A tv-készülék csatlakozásának teljes megszüntetéséhez húzza ki a dugaszt a hálózati aljzatból.

## 6 ⊗ ⊕ – Kép kikapcsolás / Időzítő jelző

- Zölden világít, amikor a kép ki van kapcsolva (22. oldal).
- Narancssárgán világít, amikor az időzítő be van állítva (23. oldal).

## 7 ⏻ – Készenlét jelző

Pirosan világít, amikor a tv-készülék készenléti üzemmódban van.

## 8 | ⊕ – Üzemi jelző / Időzített felvétel jelző

- Zölden világít, amikor a tv-készülék be van kapcsolva.
- Narancssárgán világít, amikor az időzített felvétel be van állítva (14. oldal).
- Pirosan világít az időzített felvétel alatt.

## 9 Távvezérlő érzékelője

- Fogadja a távvezérlőről érkező infravörös jeleket.
- Ne tegyen semmit az érzékelő fölé, mert az befolyásolhatja a működését.



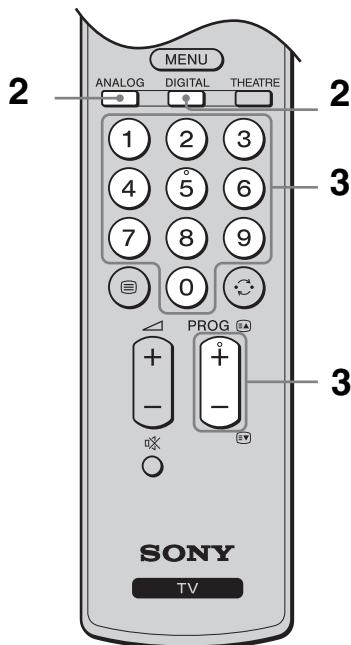
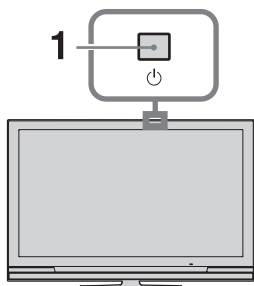

Győződjön meg arról, hogy teljesen kikapcsolta a tv-készüléket, mielőtt leválasztaná a hálózati vezetékét. Ha a hálózati vezeték aközben választja le, míg a tv-készülék be van kapcsolva, ez azt eredményezheti, hogy a jelző tovább világít, illetve a készülék meghibásodását idézheti elő.

# Tv-nézés



**1** Nyomja meg a készüléken felül a  gombot a bekapcsoláshoz.

Amikor a tv-készülék készenléti üzemmódban van (a készülék előlapján lévő  (készenléti) jelző pirosan világít), a készülék bekapcsolásához nyomja meg a távvezérlőn a  gombot.

**2** Nyomja meg a **DIGITAL** gombot digitális üzemmódra, vagy az **ANALOG** gombot analóg üzemmódra történő váltáshoz.

A rendelkezésre álló csatornák száma az üzemmódtól függően változik.









**3** A számgombok vagy a **PROG +/-** gombokkal válasszon ki egy tv-csatornát.

10 vagy nagyobb csatornaszámok esetén a második és harmadik számjegyet két másodpercen belül kell megadni a számgombok segítségével.







Egy digitális csatornának a digitális elektronikus műsorújság (EPG) segítségével történő kiválasztására vonatkozóan lásd a 14. oldalt.

### Digitális üzemmódban



Egy információs sáv jelenik meg rövid időre. A sávon a következő szimbólumok jelenhetnek meg.

- : rádiószolgáltatás
- : kódolt/előfizetési szolgáltatás
- : több szinkronnyelv áll rendelkezésre
- : feliratozás vehető igénybe
- : feliratozás vehető igénybe halláskárosultak számára
- : az aktuális műsor nézői számára javasolt alsó korhatár (4–18 évesig)
- : Gyermekek
- : az aktuális műsor felvétele folyamatban

### További műveletek



Ehhez	Tegye ezt
A tv-készülék bekapcsolása hang nélkül készenléti üzemmódból	Nyomja meg a  gombot. A hangerő beállításához használja a  +/- gombot.
A hangerő szabályozása	Használja a  + (erősítés) / - (halkítás) gombot.
A Programindex táblázat megnyitása (csak analóg módban)	Nyomja meg a  gombot. Ha egy analóg csatornát kíván kiválasztani, használja a  /  gombot, majd a  gombot.



## A Teletext eléréséhez

Nyomja meg a  gombot. A  gomb minden megnyomására a képernyő tartalma ciklikusan ismétlődik a következőknek megfelelően:

Teletext → Teletext a tv-képre vetítve (vegyes üzemmód) → nincs Teletext (kilépés a Teletext szolgáltatásból).

Egy oldal kiválasztásához nyomja meg a számgombokat vagy a **PROG +/-** gombot.

Egy oldal tartásához nyomja meg a / gombot.







A rejtett információk megjelenítéséhez nyomja meg a / gombot.



Ha négy színes négyzet jelenik meg a Teletext oldal alján, akkor rendelkezésre áll a Gyorsteletext funkció. A Gyorsteletext lehetővé teszi az oldalak gyors és egyszerű hozzáférését. Nyomja meg a megfelelő színű gombot az oldal eléréséhez.

## Kép kimerevítés

Kimerevíti a tv-képet (pl. amikor fel szeretne jegyezni egy telefonszámot vagy receptet).

- 1 Nyomja meg a távvezérlőn a  gombot.
- 2 A /// gombokkal állítsa be az ablak elhelyezkedését.
- 3 A  gomb megnyomásával zárja be az ablakot.
- 4 A  gomb ismételt megnyomásával visszatérhet a normál tv-üzemmódba.



Ez a funkció nem áll rendelkezésre HDMI 1, HDMI 2, HDMI 3, COMP és számítógép bemenet esetén.

## A képernyő-üzemmód kézi megváltoztatása, az adásnak megfelelően.

A  gomb ismételt megnyomásával válassza ki a kívánt képernyőformátumot.

### Smart\*

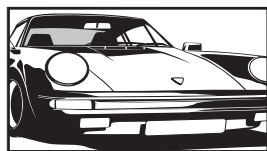

A hagyományos, 4:3 arányú adást szélesképernyőn jeleníti meg. A 4:3 arányú képet megnyújtja a készülék, hogy kitöltse a képernyőt.

### 4:3

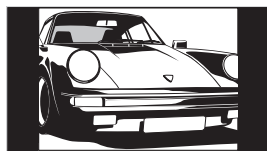

A hagyományos, 4:3 arányú adást (pl. hagyományos tv-adás esetén) megfelelő képaránnyal jeleníti meg.

### Wide

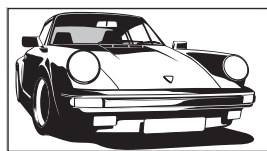

A szélesképernyős (16:9 arányú) adást megfelelő képarányokkal jeleníti meg.

### Zoom\*

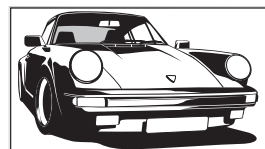

A szélesvásznú, mozi képarányú („letterbox” formátumú) adásokat megfelelő képaránnyal jeleníti meg.

### 14:9\*

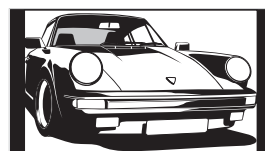



A 14:9 arányú adást megfelelő arányokkal jeleníti meg. Ennek eredményeként fekete sávok jelennek meg a képernyőn.

\* Lehetséges, hogy bizonyos részek a kép tetején és alján levágásra kerülnek.



- A HD jelforrású képek csak „Wide” üzemmódban jeleníthetők meg.
- Ez a funkció nem használható, amikor a digitális információs sáv látható.
- Lehetséges, hogy Smart üzemmódban a kép felső és alsó részén egyes karakterek és/vagy betűk nem láthatók. Ilyen esetben válassza ki a „Függőleges méret” opciót a „Képernyő beállítás” menüben, és a függőleges méret megváltoztatásával tegye láthatóvá a szükséges részeket.



- Amikor az „Auto formátum” beállítása „Be”, a tv-készülék önműködően kiválasztja az adásnak legjobban megfelelő üzemmódot (22. oldal).
- A kép elhelyezkedése beállítható, amikor a „Smart” (50 Hz), a „14:9” vagy a „Zoom” opció van kiválasztva. A / gomb használatával mozgathatja fel vagy le (pl. feliratok elolvasásához) a képet.

## Az Eszközök menü használata

Nyomja meg a **TOOLS** gombot tv-műsor nézése közben a következő opciók megjelenítéséhez.

Opciók	Leírás
Bezárás	Bezárja az Eszközök menüt.
Kép üzemmód	Lásd a 20. oldalt.
Hang effektusok	Lásd a 21. oldalt.
Hangszóró	Lásd a 21. oldalt.
Audio nyelv (csak digitális módban)	Lásd a 26. oldalt.
Feliratok beállítása (csak digitális módban)	Lásd a 26. oldalt.
Kikapcs. időzítő	Lásd a 23. oldalt.
Economy üzem	Lásd a 22. oldalt.
Rendszerinformáció (csak digitális módban)	Megjeleníti a rendszerinformáció képernyőt.

# A digitális elektronikus műsorújság (EPG) megtekintése DV3\*



## Digitális elektronikus műsorújság (EPG)

\* Lehetséges, hogy ez a funkció bizonyos országokban/régiókban nem áll rendelkezésre.

- 1 Digitális módban nyomja meg a gombot.
- 2 Hajtsa végre a kívánt műveletet a következő táblázatban látható vagy a képernyőn megjelenő utasításoknak megfelelően.

### Ehhez

### Tegye ezt

Egy program megtekintése

A /// gombokkal válassza ki a programot, majd nyomja meg a gombot.

Az EPG kikapcsolása

Nyomja meg a gombot.

A programinformációk rendezése kategóriák szerint  
– Kategórialista

- 1 Nyomja meg a kék gombot.
- 2 A / gombokkal válasszon ki egy kategóriát, majd nyomja meg a gombot.

A felvenni kívánt műsor beállítása  
– Időzített felvétel

- 1 A /// gombokkal válassza ki a felvenni kívánt jövőbeli műsort, majd nyomja meg a / gombot.
- 2 A / gombokkal válassza ki az „Időzített felvétel” opciót.
- 3 A gomb megnyomásával állítsa be a tv-készülék és a videomagnó/DVD-felvevő időzítőit.  
A szimbólum jelenik meg az adott műsor információinál. A tv-készülék előlapján lévő jelző narancssárgán világít.



A pillanatnyilag nézett műsor felvételéhez nyomja meg a / gombot.

Műsor önműködő megjelenítése a műsor kezdetekor  
– Emlékeztető

- 1 A /// gombokkal válassza ki a megjeleníteni kívánt műsort, majd nyomja meg a / gombot.
- 2 A / gombokkal válassza ki az „Emlékeztető” opciót, majd nyomja meg a gombot.  
A szimbólum jelenik meg az adott műsor információinál.  
A tv-készülék előlapján lévő jelző narancssárgán világít.



Ha a tv-készüléket készenléti állapotban hagyja, az a műsor kezdetekor önműködően bekapcsol.

A felvenni kívánt műsor időpontjának és dátumának beállítása  
– Kézi időzített felvétel

- 1 A /// gombokkal válassza ki a felvenni kívánt műsort, majd nyomja meg a / gombot.
- 2 A / gombokkal válassza ki a „Kézi időzített felvétel” opciót, majd nyomja meg a gombot.
- 3 A / gombokkal válassza ki a dátumot, majd nyomja meg a gombot.
- 4 Az indítás és a leállítás időpontját a 3. lépésben leírtakkal megegyező módon állítsa be.
- 5 A / gombokkal válassza ki a műsort, majd nyomja meg a gombot.
- 6 A gomb megnyomásával állítsa be a tv-készülék és a videomagnó/DVD-felvevő időzítőit.  
A szimbólum jelenik meg az adott műsor információinál. A tv-készülék előlapján lévő jelző narancssárgán világít.



A pillanatnyilag nézett műsor felvételéhez nyomja meg a / gombot.

Ehhez	Tegye ezt
Felvétel/emlékeztető törlése – Időzítő lista	<ol style="list-style-type: none"> <li>1 Nyomja meg a <b>[F1]/[?]</b> gombot.</li> <li>2 A <b>↕/↕</b> gombokkal válassza ki az „Időzítő lista” opciót, majd nyomja meg a <b>+</b> gombot.</li> <li>3 A <b>↕/↕</b> gombokkal válassza ki a törölni kívánt műsort, majd nyomja meg a <b>+</b> gombot.</li> <li>4 A <b>↕/↕</b> gombokkal válassza ki az „Időzítő törlése” opciót, majd nyomja meg a <b>+</b> gombot. A törlés végrehajtásának megerősítését kérő képernyő jelenik meg.</li> <li>5 A <b>↔/↔</b> gombokkal válassza ki az „Igen” opciót, majd a <b>+</b> gomb megnyomásával erősítse meg.</li> </ol>



- A tv-készüléken csak akkor állíthatja be a videomagnó/DVD-felvevő időzítését, ha a videomagnó/DVD-felvevő Smartlink kompatibilis. Ha a videomagnó/DVD-felvevő nem Smartlink kompatibilis, egy üzenet jelenik meg, mely a videomagnó/DVD-felvevő időzítőjének beállítására hívja fel a figyelmet. A csatlakoztatott felvevő típusától függően előfordulhat, hogy a beállítás nem érhető el annak ellenére, hogy a felvevő kompatibilis a SmartLink rendszerrel. Részleteket a felvevőhöz mellékelt kezelői kézikönyvben talál.
- Ha a műsor felvétele már megkezdődött, a tv-készüléket készenléti üzemmódba kapcsolhatja, de ne kapcsolja ki teljesen, mert akkor a felvétel leállhat.
- Ha életkor korlátozást állított be a kiválasztott műsorhoz, egy kódkérő üzenet jelenik meg a képernyőn. A további részletekkel kapcsolatban olvassa el a fejezetet lásd “Gyermekzár” című alatt a 27. oldalon.
- Ha a tv-készüléket leválasztják a hálózatról, vagy ha áramkimaradás volt, lehetséges, hogy egyes beprogramozott események törölődnek.

## A Digitális kedvencek lista használata DV3\*



Digitális kedvencek lista

\* Lehetséges, hogy ez a funkció bizonyos országokban/régiókban nem áll rendelkezésre.

A Kedvencek funkció lehetővé teszi, hogy akár négy listát állíthasson össze kedvenc műsoraiból.

- 1 Nyomja meg a **MENU** gombot.
- 2 A **↕/↕** gombokkal válassza ki a „Digitális kedvencek” opciót, majd nyomja meg a **+** gombot.
- 3 Hajtsa végre a kívánt műveletet a következő táblázatban található vagy a képernyőn megjelenő utasításoknak megfelelően.

Ehhez	Tegye ezt
Kedvencek lista létrehozása első alkalommal	<ol style="list-style-type: none"> <li>1 A <b>↕/↕/↔/↔</b> gombokkal válassza ki a felvenni kívánt csatornát, majd nyomja meg a <b>+</b> gombot. A Kedvencek listán tárolt csatornákat <b>♥</b> szimbólum jelzi.</li> <li>2 A „Kedvencek 2”, „Kedvencek 3” vagy „Kedvencek 4” lista kiválasztásához nyomja meg a sárga gombot.</li> </ol>
Egy csatorna nézése	<ol style="list-style-type: none"> <li>1 A kedvencek listákon való navigáláshoz nyomja meg a sárga gombot.</li> <li>2 A <b>↕/↕</b> gombokkal válassza ki a csatornát, majd nyomja meg a <b>+</b> gombot.</li> </ol>
A Kedvencek lista kikapcsolása	Nyomja meg a <b>[F1] RETURN</b> gombot.
Csatornák hozzáadása és eltávolítása a pillanatnyilag szerkesztett Kedvencek listából	<ol style="list-style-type: none"> <li>1 Nyomja meg a kék gombot.</li> <li>2 Nyomja meg a sárga gombot a szerkeszteni kívánt lista kiválasztásához.</li> <li>3 A <b>↕/↕/↔/↔</b> gombokkal válassza ki a felvenni vagy eltávolítani kívánt csatornát, majd nyomja meg a <b>+</b> gombot.</li> </ol>
Az összes csatorna eltávolítása az aktuális Kedvencek listáról	<ol style="list-style-type: none"> <li>1 Nyomja meg a kék gombot.</li> <li>2 Nyomja meg a sárga gombot a szerkeszteni kívánt kedvencek lista kiválasztásához.</li> <li>3 Nyomja meg a kék gombot.</li> <li>4 A <b>↔/↔</b> gombokkal válassza ki az „Igen” opciót, majd a <b>+</b> gomb megnyomásával erősítse meg.</li> </ol>

# Külső készülékek csatlakoztatása

Külön megvásárolható készülékek széles körét csatlakoztathatja a tv-készülékhez. A csatlakozóvezetékek nem tartozékok.

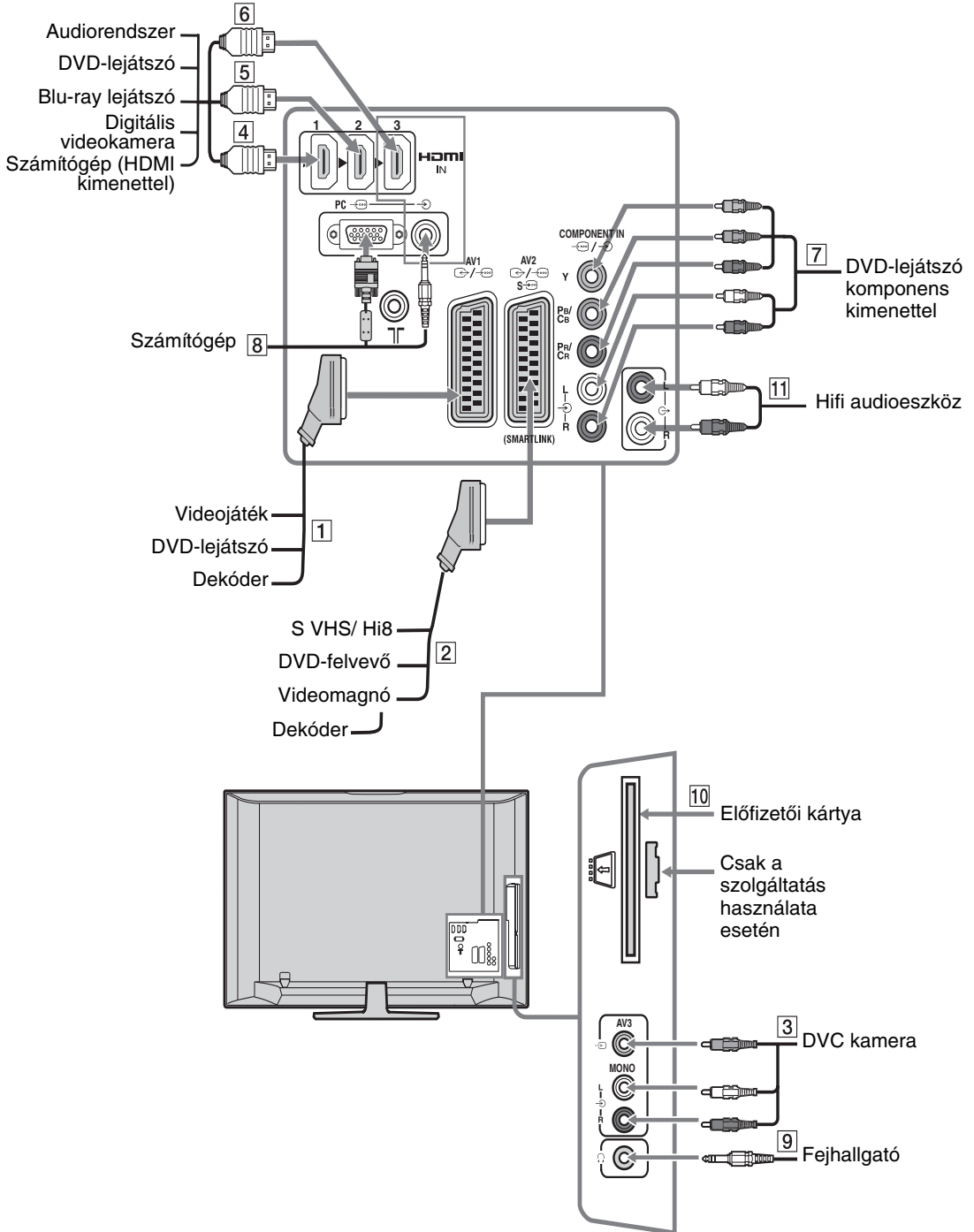

# Csatlakoztatott eszközök műsorának megtekintése

Kapcsolja be a csatlakoztatott eszközt, majd végezze el az alábbi műveletek egyikét.







## Teljesen bekötött 21 érintkezős SCART-vezetékkel csatlakoztatott készülékek esetében

Indítsa el a lejátszást a csatlakoztatott készüléken. A csatlakoztatott készülék műsora megjelenik a képernyőn.











## Önműködően behangolt videomagnó/DVD-felvevő esetén

Analog üzemmódban a **PROG +/-** vagy a számgombokkal válassza ki a videocsatornát.

## Egyéb csatlakoztatott készülékek esetében



Nyomja meg a / gombot a csatlakoztatott készülékek listájának megjelenítéséhez. Használja a / gombokat a kívánt bemenő forrás kiválasztásához, majd nyomja meg a  gombot. (A kijelölt tétel kiválasztásra kerül, amennyiben a / gombok megnyomását követően 2 másodperc telik el, más művelet végzése nélkül.)

Ha a bemenő forrást „Ugrás”-ra állította, az „AV beállítás” menüben, az „Beállítás” menü alatt (24. oldal), az adott bemenet nem jelenik meg a listában.



Szimbólum a képernyőn	Leírás
 AV1/  AV1	A <b>1</b> aljzathoz csatlakoztatott készülék műsorának megtekintése.
 AV2/  AV2/ S  AV2	A <b>2</b> aljzathoz csatlakoztatott készülék műsorának megtekintése.  A Smartlink közvetlen összeköttetés a tv-készülék és a videomagnó, DVD-felvevő között.
 AV3	Az <b>3</b> aljzathoz csatlakoztatott készülék műsorának megtekintése.
 HDMI 1*	Az <b>4</b> aljzathoz csatlakoztatott készülék műsorának megtekintése.
 HDMI 2*	Az <b>5</b> aljzathoz csatlakoztatott készülék műsorának megtekintése.
 HDMI 3*	Az <b>6</b> aljzathoz csatlakoztatott készülék műsorának megtekintése. Ha a készülék rendelkezik DVI kimenettel, csatlakoztassa azt a HDMI IN aljzathoz egy (külön megvásárolható) DVI-HDMI adapter segítségével, és csatlakoztassa a készülék audiokimenetét a HDMI IN audiobemeneti aljzathoz (24. oldal).

\* 



- Ügyeljen arra, hogy csak jóváhagyott, HDMI-logóval ellátott csatlakozóvezeteket használjon. Eredeti Sony HDMI-vezeteket használata javasolt.
- Ha egy „HDMI-vezérlés” jellemzővel kompatibilis eszközt csatlakoztat, a csatlakoztatott eszközzel való kommunikáció támogatva lesz, lásd a 18. oldal. A

Szimbólum a képernyőn	Leírás
 COMP	A <b>7</b> aljzathoz csatlakoztatott készülék műsorának megtekintése.
 PC	A <b>8</b> aljzathoz csatlakoztatott készülék műsorának megtekintése.  Javasoljuk ferritgyűrűs számítógép csatlakozóvezeték használatát, mint amilyen a „D-sub 15 csatlakozó” (Cikkszám 1-793-504-11, a Sony szakszervizekben beszerezhető) vagy azzal egyenértékű vezeték.

## A következők csatlakoztatásához

Fejhallgató <b>9</b>	Csatlakoztassa fejhallgatót a  aljzatra, ha fejhallgatón keresztül szeretné hallgatni a tv-készülékről érkező hangot.
Előfizetői kártya (CAM) <b>10</b>	A Pay Per View (fizetés a műsor nézés alapján) szolgáltatások használatához. A részletekért lapozza fel az előfizetői kártyához mellékelt kezelési útmutatót. Az előfizetői kártya használatához távolítsa el a gumisapkát a nyílásról. Kapcsolja ki a tv-készüléket, amikor az előfizetői kártyát a nyílásába illeszti. Amikor nem használja az előfizetői kártyát, javasoljuk, hogy helyezze vissza a gumisapkát a nyílására.  Előfizetői kártya nem minden országban elérhető. Kérjük érdeklődjön a hivatalos kereskedőnél.
Hifi audiokészülék <b>11</b>	Csatlakoztassa az  audio kimeneti aljzatokat, hogy a tv-készülékből érkező hangot hifi audioszervezőn tudja hallgatni.

## További műveletek

Ehhez	Tegye ezt
Visszatérés normál tv-üzemmódba	Nyomja meg a <b>DIGITAL</b> vagy az <b>ANALOG</b> gombot.
Digitális Kedvencek elérése (csak digitális üzemmódban)	Használja a  gombot. A részleteket lásd a 15. oldalon.
A csatlakoztatott, „HDMI-vezérlés” jellemzővel kompatibilis audiokészülék hangerejének beállítása	Használja a  +/- gombot.
A csatlakoztatott, „HDMI-vezérlés” jellemzővel kompatibilis audiokészülék hangjának elnémítása	Nyomja meg a  gombot. A visszaállításához nyomja meg újra.

## Az Eszközök menü használata

Amíg a csatlakoztatott készülék műsora látható a képernyőn, nyomja meg a **TOOLS** gombot a következő opciók megjelenítéséhez.

Opciók	Leírás
Bezárás	Bezárja az Eszközök menüt.
Kép üzemmód (a számítógép bemeneti mód kivételével)	Lásd a 20. oldalt.
Kijelző mód (csak számítógép bemeneti módban)	Lásd a 20. oldalt.
Hang effektusok	Lásd a 21. oldalt.
Hangszóró	Lásd a 21. oldalt.
PIP (csak számítógép bemeneti módban)	Lásd a 18. oldalt.
Vízsz. eltolás (csak számítógép bemeneti módban)	Lásd a 22. oldalt.
Függ.sorok (csak számítógép bemeneti módban)	Lásd a 22. oldalt.
Kikapcs. időzítő (a számítógép bemeneti mód kivételével)	Lásd a 23. oldalt.
Economy üzem	Lásd a 22. oldalt.

## Két kép egyidejű megtekintése – PIP (kép a képen)

Két műsort (számítógép képet és tv-műsor) nézhet egyidejűleg a képernyőn.

Csatlakoztassa a számítógépet (16. oldal), és győződjön meg arról, hogy a számítógépről érkező képek megjelenjenek a képernyőn.



A készülék nem képes a WXGA (1280 × 768 képpont) felbontásúnál nagyobb felbontású képet megjeleníteni.

**1** Az Eszközök menü megjelenítéséhez nyomja meg a **TOOLS** gombot.

**2** A / gombokkal válassza ki a „PIP” opciót, majd nyomja meg a gombot. A csatlakoztatott számítógépről érkező kép teljes méretben jelenik meg, a tv-műsor pedig a jobb sarokban kerül kijelzésre. A /// gombok használatával áthelyezheti a tv-műsor elhelyezkedését a képernyőn.

**3** A számgombokkal vagy a **PROG +/-** gombokkal válasszon ki egy tv-csatornát.

**Visszatérés az egyképes üzemmódba**

Nyomja meg a **RETURN** gombot.



Az Eszközök menüben lévő „PC-hang/TV-hang” opció megváltoztatásával a hallható műsor képét válthatja át.

## A „HDMI-vezérlés” használata

A „HDMI-vezérlés” lehetővé teszi, hogy a készülékek a HDMI rendszer által leírt HDMI CEC (szórakoztatóelektronikai eszközök vezérlése) rendszer segítségével vezéreljék egymást. Összekapcsolt vezérlési műveleteket hajthat végre Sony „HDMI-vezérléssel” kompatibilis Sony készülékek között, – például tv-készülék, merevlemezes DVD-felvevő és audiokészülék, amennyiben a készülékeket HDMI-vezetékekkel csatlakoztatja egymáshoz. Ügyeljen arra, hogy a „HDMI-vezérlési” funkció használatához helyesen csatlakoztassa és állítsa be a kompatibilis készülékeket.

### „HDMI-vezérlés” jellemzővel kompatibilis készülékek csatlakoztatása

Csatlakoztassa egymáshoz a kompatibilis készüléket és a tv-készüléket egy HDMI-vezetéssel. Audiokészülék csatlakoztatása esetén ügyeljen arra, hogy a HDMI-vezeték csatlakoztatása mellett csatlakoztassa a tv-készülék audio kimeneti aljzatát és az audiokészülékét. A részleteket lásd a 16. oldalon.

### A „HDMI-vezérlés” beállításainak elvégzése

A „HDMI vezérlést” mind a tv-készüléken, mind pedig a csatlakoztatott készüléken el kell végezni. A tv-készülék beállítására vonatkozóan lásd a HDMI beállítás részt (24. oldal). A beállítás részleteit lásd a csatlakoztatott készülék kezelési útmutatójában.

### „HDMI-vezérlés” funkciói

- Kikapcsolja a csatlakoztatott készüléket a tv-készülékkel együtt.
- Bekapcsolja a tv-készüléket a csatlakoztatott készülékkel együtt, és önműködően kiválasztja a műsorforrást, amikor a készülék megkezdje a lejátszást.
- Ha bekapcsolja a csatlakoztatott audiokészüléket, miközben a tv-készülék be van kapcsolva, a készülék átkapcsol az audiokészülékről érkező audiojelre.
- A csatlakoztatott audiokészülék hangerejének beállítása vagy elnémítása.



# Navigálás a menükben

A főmenü (Menü) lehetővé teszi a tv-készülék számos kényelmi funkciójának használatát. Egyszerűen válthat csatornákat vagy külső bemeneteket és módosíthatja a tv-készülék beállításait.

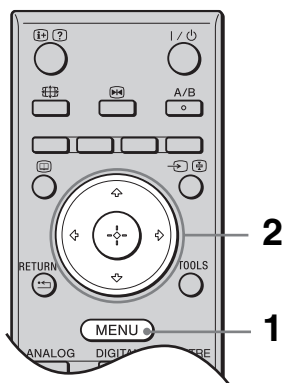

- 1** Nyomja meg a **MENU** gombot.
- 2** A  $\uparrow/\downarrow$  gombokkal válasszon ki egy opciót, majd nyomja meg a  $\oplus$  gombot. A menüből való kilépéshez nyomja meg a **MENU** gombot.



- 1 Digitális kedvencek\***  
Megjeleníti a Kedvencek listát. A beállításokra vonatkozó részleteket lásd a 15. oldalon.
- 2 Analóg**  
Visszatér az utoljára nézett analóg csatornára.
- 3 Digitális\***  
Visszatér az utoljára nézett digitális csatornára.

## 4 Digitális EPG\*

Megjeleníti a digitális elektronikus műsorújságot (EPG).

A beállításokra vonatkozó részleteket lásd a 14. oldalon.

## 5 Külső bemenetek

Kiválasztja a tv-készülékhez csatlakoztatott készüléket.

- A külső készülék műsorának megtekintéséhez válassza ki a megfelelő bemeneti műsorforrást, majd nyomja meg a  $\oplus$  gombot.

## 6 Beállítások

Megjeleníti a Beállítások menüt, melyben a legtöbb részletes beállítás és módosítás elvégezhető.

**1** A  $\uparrow/\downarrow$  gombokkal válasszon ki egy menüpontot, majd nyomja meg a  $\oplus$  gombot.

**2** A  $\uparrow/\downarrow/\leftarrow/\rightarrow$  gombokkal válasszon ki egy opciót, vagy módosítson egy beállítást, majd nyomja meg a  $\oplus$  gombot.



A beállításokra vonatkozó részleteket lásd a 20–27. oldalon.



A beállítható opciók a helyzettől függően változnak. A nem elérhető opciók kiszürkítve jelennek meg vagy nem láthatók.

- \* Lehetséges, hogy ez a funkció bizonyos országokban/régiókban nem áll rendelkezésre.



# Kép menü

<b>Kép üzemmód</b>	<p>A számítógép bemeneti forrás kivételével kiválasztja a kép üzemmódot.</p> <p>„<b>Élénk</b>”: ("Szakület", lásd a 6. oldalt) fokozott képkontraszt és élesség.</p> <p>„<b>Normál</b>”: ("Otthon", lásd a 6. oldalt) hagyományos kép. Házimozizhoz ajánlott.</p> <p>„<b>Mozi</b>”: mozifilm alapuló műsor megtekintéséhez. A filmszínház-jellegű élmény megteremtésére legalkalmasabb mód. Ez a képbeállítás a Sony Pictures Entertainment-tel közösen került kifejlesztésre, a filmek élethű, az alkotók szándékainak megfelelően történő visszaadásához.</p>
<b>Kijelző mód (csak számítógép módban)</b>	<p>Kiválasztja a kijelző üzemmódot a számítógép bemeneti forráshoz.</p> <p>„<b>Video</b>”: mozgóképek megtekintéséhez.</p> <p>„<b>Szöveg</b>”: szövegek, grafikonok vagy táblázatok megtekintéséhez.</p>
<b>Háttérfény</b>	Beállítja a háttérvilágítás fényerejét.
<b>Kontraszt</b>	Növeli vagy csökkenti a kép kontrasztját.
<b>Fényerő</b>	Világosítja vagy sötétíti a képet.
<b>Színeltéttség</b>	Növeli vagy csökkenti a színek erősségét.
<b>Színárnyalat</b>	<p>Növeli vagy csökkenti a zöld tónusokat.</p> <p></p> <p>A „Színárnyalat” opcióit csak NTSC színrendszerű jelforráshoz lehet beállítani (pl. egyesült államokbeli videokazettákhoz).</p>
<b>Képélesség</b>	Élesíti vagy lágyítja a képet.
<b>Színhőmérséklet</b>	<p>Beállítja a kép fehérségét.</p> <p>„<b>Hideg</b>”: kék árnyalatot kölcsönöz a fehér színeknek.</p> <p>„<b>Semleges</b>”: semleges árnyalatot kölcsönöz a fehér színeknek.</p> <p>„<b>Meleg</b>”: pirosas árnyalatot kölcsönöz a fehér színeknek.</p> <p></p> <p>A „Meleg” opció nem választható, ha a „Kép üzemmód” beállítása „Élénk”.</p>
<b>Zajcsökkentés</b>	<p>Csökkentheti a képzajt („képhavazás”) gyenge jel esetén.</p> <p>„<b>Automatikus</b>”: önműködően csökkenti a képzajt (csak analóg módban).</p> <p>„<b>Magas/Közepes/Alacsony</b>”: a zajcsökkentés mértékét változtatja.</p> <p>„<b>Ki</b>”: kikapcsolja a „Zajcsökkentés” jellemzőt.</p> <p></p> <p>Az „Auto” opció nem áll rendelkezésre HDMI 1, HDMI 2, HDMI 3, COMP és PC üzemmód esetén.</p>
<b>Részl. Kontraszt kiemelő</b>	A képernyő világosságának függvényében önműködően beállítja a „Háttérfény” és a „Kontraszt” értékét a legmegfelelőbb értékre. Ez a beállítás különösen hatékony sötét képeket tartalmazó jelenetekenél. Növeli a sötétebb képeket tartalmazó jelenetek kontrasztosságát.
<b>Törlés</b>	Minden beállítást az alapértelmezett beállítási értékre állíthat vissza a „Kép üzemmód” és a „Kijelző mód” kivételével (csak számítógép üzemmódban).



A „Fényerő”, a „Színeltéttség”, a „Képélesség” és a „Részl. Kontraszt kiemelő” opció nem áll rendelkezésre, ha a „Kép üzemmód” beállítása „Élénk”, vagy a „Kijelző mód” beállítása „Szöveg”.

# Hangszabályozás menü

<b>Hang effektusok</b>	<p>Kiválasztja a hang üzemmódot.</p> <p>„<b>Normál</b>”: a „BBE High Definition Sound System” segítségével a hang tisztaságát részletességét és a hangélményt jelentősen fokozza.</p> <p>„<b>Dinamikus</b>”: a „BBE High Definition Sound System” technológia a hangtisztaság és a hanghatás fokozásával növeli az érthetőséget és a zenei hangzáshűséget.</p> <p>„<b>BBE ViVA</b>”: a BBE ViVA Sound zeneileg pontos, természetes térhangzást nyújt hifi hanggal. A BBE révén javul a hang tisztasága, miközben a hangkép szélességét, mélységét és magasságát a BBE saját térbeli hangfeldolgozása terjeszti ki. A BBE ViVA Sound használható minden típusú tv-műsorral, beleértve a híreket, a zenét, a színjátékokat, a filmeket, a sportot és az elektronikus játékokat.</p> <p>„<b>Dolby Virtual</b>”: a tv-készülék hangszóróinak felhasználásával egy többcsatornás rendszer által létrehozható térhangzást utánoz.</p> <p>„<b>Ki</b>”: lapos átviteli görbe. Egyéni beállítások tárolását is lehetővé teszi</p>  <ul style="list-style-type: none"><li>• Ha az „Auto hangerőszab” opciót „Be” értékre állítja, a „Dolby Virtual” a „Normál” beállításra vált.</li><li>• Ha fejhallgatót csatlakoztat, a „Hang effektusok” opció „Ki” beállításra vált.</li></ul>
<b>Magas hangszín</b>	Beállítja a magashangokat.
<b>Mély hangszín</b>	Beállítja a mélyhangokat.
<b>Balansz</b>	Eltolhatja a hangerőegyensúly beállítást a bal vagy jobb hangsugárzó felé.
<b>Törlés</b>	Visszaállítja az összes hangbeállítást a gyári beállításokra.
<b>Kettős hang</b>	<p>A kívánt hangávót választhatja ki sztereó vagy kétnyelvű adások esetén.</p> <p>„<b>Sztereó</b>”/ „<b>Mono</b>”: sztereó adás esetén.</p> <p>„<b>A</b>”/ „<b>B</b>”/ „<b>Mono</b>”: kétnyelvű adás esetén válassza az „A” opciót az 1-es, a „B” opciót a 2-es hangcsatorna vagy a „Mono” opciót a mono csatorna lejátszásához, ha rendelkezésre áll.</p>  <p>Ha a tv-készülékhez csatlakoztatott külső eszközt használ, válassza a „Sztereó”, „A” vagy „B” opciót a „Kettős hang” beállításnál.</p>
<b>Auto hangerőszab</b>	Állandó hangerőszintet tarthat akkor is, ha a hangerő ugrásszerűen megváltozik (pl. a reklámok általában hangosabbak az egyéb műsoroknál).
<b>Hangszóró</b>	<p>Be- és kikapcsolhatja a tv-készülék beépített hangszóróit.</p> <p>„<b>TV-hangszóró</b>”: a tv-készülék hangszórói be vannak kapcsolva, hogy a tv-készülék hangját a tv-készülék hangszóróin keresztül hallgathassa.</p> <p>„<b>Audió Rendszer</b>”: a tv-készülék hangszórói ki vannak kapcsolva, hogy a tv-készülék hangját az audio kimeneti aljzatokhoz csatlakoztatott külső audiokészülékeken keresztül hallgathassa.</p> <p>Ha „HDMI-vezérlés” jellemzővel kompatibilis készüléket csatlakoztatott, a csatlakoztatott készüléket a tv-készülékkel együtt tudja bekapcsolni. Ezt a beállítást a külső készülék csatlakoztatása után kell elvégezni.</p>



A „Hang effektusok”, a „Magas hangszín”, a „Mély hangszín”, a „Balansz” és az „Auto hangerőszab” opció nem áll rendelkezésre, ha a „Hangszóró” beállítás értéke „Audió Rendszer”.

# Jellemzők menü

## Képernyő beállítás

Megváltoztatja a képernyőformátumot.

**„Auto formátum”**: önműködően beállítja a képernyő formátumot a műsor jelének megfelelően.

**„Formátum”**: a képernyőformátummal kapcsolatos részleteket lásd a 13. oldalon.

**„Függőleges méret”**: beállíthatja a kép függőleges méretét, ha a „Formátum” beállítása „Smart”.



- A  gomb ismételt megnyomásával akkor is módosíthatja a képernyő formátumot, ha a „Be” vagy „Ki” opciót választotta az „Auto formátum” beállításnál.
- Az „Auto formátum” opció csak a PAL és a SECAM jelek esetén áll rendelkezésre.

## Economy üzem







Kiválasztja az energiatakarékos üzemmódot a tv-készülék energiafelhasználásának csökkentése érdekében.

**„Normál”**: alapértelmezett beállítások.

**„Csökkentés”**: csökkenti a tv-készülék energiafelhasználását.

**„Kép kikapcsolva”**: kikapcsolja a képet. Kikapcsolt kép mellett hallgathatja a hangot.

## AV2 kimenet

Beállíthatja a készülék hátoldalán található  /  /  AV2 aljzaton továbbítani kívánt jelet. A  /  /  AV2 aljzathoz csatlakoztatott videomagnóval/DVD-felvevővel felvételt készíthet a tv-készülék egyéb aljzataihoz csatlakoztatott külső.



**„TV”**: a sugárzott műsort továbbítja.

**„Automatikus”**: mindig a képernyőn megjelenített műsort továbbítja (kivéve a HDMI 1, HDMI 2, HDMI 3, COMP és PC aljzatok jeleit).

## RGB beállítás

Beállítja a kép vízszintes helyzetét a képernyőn, hogy az középen helyezkedjen el.



Ez a lehetőség csak akkor elérhető, ha SCART csatlakozón keresztül RGB bejövő jelforrást csatlakoztatott a  AV1 vagy  /  AV2 aljzatokhoz.

## PC beállítás

A tv-képernyő számítógép monitorként történő használatát teszi lehetővé.



Ez az opció csak akkor elérhető, ha számítógép üzemmódban van.

**„Fázis”**: beállíthatja a képet, ha a megjelenített szöveg vagy kép nem éles.

**„Pixel”**: nyújtja vagy zsugorítja a kép vízszintes méretét.

**„Vízsz. eltolás”**: a képernyő tartalmát balra vagy jobbra mozgathatja.

**„Függ.sorok”**: PC  aljzathoz érkező RGB bemeneti jel esetén feljavítja a kép vonalakra vonatkozó jeleit.

**„Economy üzem”**: készenléti állapotba kapcsol, ha a számítógép nem bocsát ki jelet.

**„Törlés”**: visszaállítja a gyári beállításokat.

## Időzítő

Beállíthatja az időzítőt a tv-készülék be-, kikapcsolásához.

### Kikapcs. időzítő

Egy időtartamot adhat meg, amely után a tv-készülék önműködően készenléti üzemmódba kapcsol.

Ha bekapcsolta ezt a funkciót, az  (időzítő) jelző narancssárgán világít a tv-készüléken (az előlapon).



- Ha ki-, azután újra bekapcsolja a tv-készüléket, a „Kikapcs. időzítő” funkció kikapcsolt állapotba áll vissza.
- Egy perccel azelőtt, hogy a tv-készülék készenléti üzemmódba kapcsol, a képernyőn az „Időzített kikapcsolás miatt a készülék kikapcsol” felirat jelenik meg.

### Óra beállítása

Lehetővé teszi az óra kézi beállítását. Ha a tv-készülék digitális csatornák jelét fogadja, az óra nem állítható be kézzel, mert az órabeállítás a sugárzott jel időkódjának segítségével történik.

### Időzítő

Beállítja az időzítőt a tv-készülék be-, kikapcsolásához.

„**Időzítő üzemmód**”: kiválasztja az ismétlődés módját.

„**Bekapcsolás**”: beállítja a tv-készülék bekapcsolásának időpontját.

„**Kikapcsolás**”: beállítja a tv-készülék kikapcsolásának időpontját.



Ha a tv-készüléket leválasztják a hálózatról, vagy ha áramkimaradás volt, lehetséges, hogy egyes beprogramozott események törölődnek.

## Beállítás menü

### Autom. Beállítás

Elindítja az "első bekapcsolási menüt", hogy kiválassza a nyelvet, az országot/régiót és a helyszínt, valamint behangolja az összes rendelkezésre álló digitális és analóg csatornát. Rendszerint nem kell végrehajtania ezt a műveletet, mivel a nyelv és az ország/régió kiválasztása, valamint az összes csatorna behangolása már megtörtént a tv-készülék első üzembe helyezésekor (6. oldal). Ennek az opciónak a segítségével megismételheti a folyamatot (pl. újrahangolhatja a tv-készüléket azután, hogy elköltözik, vagy új csatornákat kereshet, melyeknek sugárzását az előző tárolás óta kezdték meg.)

### Nyelv/Ország





Kiválaszthatja a megjelenő menük nyelvét.

### Automatikus hangolás

Behangolhat minden rendelkezésre álló analóg csatornát. Rendszerint nem kell elvégezni ezt a műveletet, mert a csatornák a tv-készülék első üzembe helyezésekor behangolásra kerülnek (6. oldal). Ennek az opciónak a segítségével megismételheti a folyamatot (pl. újrahangolhatja a tv-készüléket azután, hogy elköltözik, vagy új csatornákat kereshet, melyeknek sugárzását az előző tárolás óta kezdték meg).

### Programhely- átrendezés

Megváltoztathatja a tárolt analóg csatornák sorrendjét.

- 1 A  gombokkal válassza ki azt a csatornát, amelyet új pozícióba kíván vinni, majd nyomja meg a  gombot.
- 2 A  gombokkal jelölje ki a csatorna új pozícióját, majd nyomja meg a  gombot.

---

## AV beállítás

Nevet rendelhet azokhoz a külső készülékhez, melyeket az oldalsó vagy a hátoldali aljzatokhoz csatlakoztatott. A név rövid ideig megjelenik a képernyőn, a megfelelő bemenet kiválasztásakor. Kihagyhatja azt a bemeneti műsorforrást, melyhez nem csatlakoztatott készüléket.

- 1 A / gombokkal válassza ki a kívánt bemeneti forrást, majd nyomja meg a gombot.
- 2 A / gombokkal válassza ki a kívánt alábbi opciót, majd nyomja meg a gombot.
  - AV1 (vagy AV2/ AV3/ HDMI 1/ HDMI 2/ HDMI 3/ COMP/ PC), VIDEO, DVD, CABLE, GAME, CAM, SAT: az egyik előre beállított címkét használja névként a csatlakoztatott készülék számára.
  - „Módosít.”: saját címkét hoz létre.
    - 1 A / gombokkal válassza ki a kívánt betűt vagy számot (a „\_” szimbólum jelzi a szóközt), majd nyomja meg a gombot.Amennyiben rossz karaktert adott meg:  
A / gombokkal válassza ki a rossz karaktert. Ezután a / gombokkal válassza ki a helyes karaktert.
  - 2 Ismétlje addig a 1. lépéshez tartozó eljárást, amíg be nem fejezi a címkét.
  - 3 Válassza ki az „OK” opciót, majd nyomja meg a gombot.
- „Ugrás”: amikor a / gombokkal műsorforrást választ, a készülék kihagyja azokat a bemeneteket, melyekhez nem csatlakoztatott külső készüléket.

---

## HDMI beállítás

Ez az opció szolgál a HDMI-aljzatokhoz csatlakoztatott „HDMI-vezérlés” jellemzővel kompatibilis készülékek beállítására. Ne feledje, hogy az egybehangolt működésre vonatkozó beállítást a csatlakoztatott „HDMI-vezérlés” jellemzővel kompatibilis készüléken is el kell végezni.

„**HDMI-vezérlés**”: beállítja, hogy a „HDMI-vezérlés” jellemzővel kompatibilis készülék a tv-készülékkel egybehangolt legyen-e. Ha a „Be” opció van beállítva, a következő menüpontokat végrehajthatja. Azonban az energiafelhasználás készenléti üzemmódban magasabb a szokásosnál.

„**Eszközök auto. kikapcs.**”: ha ezt az opciót „Be” értékre állítja, a „HDMI-vezérlés” jellemzővel kompatibilis készülék a tv-készülékkel egybehangoltan kapcsol be és ki.

„**TV auto. bekapcsolása**”: ha ezt az opciót „Be” értékre állítja, és ha a „HDMI-vezérlés” jellemzővel kompatibilis készülék be van kapcsolva, a tv-készülékkel önműködően bekapcsol, és megjeleníti a csatlakoztatott készülékről érkező HDMI-bemenetet.

„**Eszközlista frissítés**”: elvégzi a „HDMI eszközlista” létrehozását vagy frissítését. Legfeljebb 11 db „HDMI-vezérlés” jellemzővel kompatibilis készülék csatlakoztatható, és legfeljebb 5 készülék csatlakoztatható egy aljzatba. Mindig végezze el a „HDMI eszközlista” frissítését, ha megváltoztatja a „HDMI-vezérlés” jellemzővel kompatibilis készülékek csatlakoztatásait vagy beállításait.

Válassza ki ezeket kézzel egyenként, amíg néhány másodpercre helyes képet nem kap.

„**HDMI eszközlista**”: megjeleníti a csatlakoztatott „HDMI-vezérlés” jellemzővel kompatibilis készülékek listáját.

---

## Hangbeállítás

A tv-készülékhez csatlakoztatott minden egyes készülékhez egyedi hangerőszintet állít be.

---

## PC audiobemenet

Kiválasztja a csatlakoztatott HDMI 3 (DVI-HDMI) készülékről vagy a számítógépről érkező hangot (17. oldal).

---

## Kézi hangolás

Mielőtt kiválasztaná a „Címke”/„AFT”/„Audio szűrő”/„LNA”/„Ugrás”/„Dekóder” opciót, a / gombokkal válassza ki a módosítani kívánt programhelyet. Ezután nyomja meg a gombot.

### Rendszer

Csatornák kézi tárolása.

1 A / gombokkal válassza ki a „Rendszer” opciót, majd nyomja meg a gombot.

2 A / gombokkal jelölje ki az alábbi tv-sugárzási rendszereket, majd nyomja meg a gombot.

B/G: a nyugat-európai országok/régiók esetében.

D/K: a kelet-európai országok/régiók esetében.

L: Franciaország esetében.

I: az Egyesült Királyság esetében.



Az „Ország” pontnál kiválasztott országtól/régiótól függően (6. oldal) előfordulhat, hogy ez az opció nem áll rendelkezésre.

### Csatorna

1 A / gombokkal válassza ki a „Csatorna” opciót, majd nyomja meg a gombot.

2 A / gombokkal jelölje ki az „S” opciót (a kábeltelvíziós csatorna kiválasztásához), vagy a „C” opciót (földi sugárzású csatornák kiválasztásához), majd nyomja meg a gombot.

3 Hangolja be a csatornákat az alábbiak szerint:

#### Ha nem ismeri a csatornaszámot (frekvenciát)

Használja a / gombokat a következő fogható csatorna megkereséséhez. Ha a készülék behangol egy csatornát, a keresés megáll. A keresés folytatásához nyomja meg a / gombot.

#### Ha ismeri a csatornaszámot (frekvenciát)

A számgombok segítségével adja meg a kívánt programcsatorna vagy a videomagnó/DVD-felvevő csatornájának számát.

4 A gomb megnyomásával lépjen a „Megerősít” opcióra, majd nyomja meg a gombot.

A többi csatorna kézzel történő beállításához ismételje meg a fenti eljárást.

### Címke

Legfeljebb 5 betűből vagy számból álló tetszőleges nevet rendelhet a kiválasztott csatornához. A név rövid ideig megjelenik a képernyőn a megfelelő csatorna kiválasztásakor. A karakterek beírásához kövesse a „Módotit:” alatti 1-3. lépést (24. oldal).

### AFT

Ha úgy érzi, hogy finomhangolással tovább javítható a kép, kézi vezérléssel beállíthatja a megfelelő vételi minőséget.

### Audio szűrő

Ha a mono adások hangja torzított, az egyes csatornáknál javíthatja a hangminőséget. A nem szabványos jelek hangtorzítást vagy szaggatott hangot okozhatnak mono műsorok megtekintésekor.

Ha nem tapasztal hangtorzítást, hagyja ezt az opciót a gyári „Ki” beállításon.



Nem hallgathat sztereó vagy kettős hangot, ha az „Alacsony” vagy a „Magas” opciót választotta. Az „Audio szűrő” menüpont nem használható, ha az „L” opciót választotta a „Rendszer” menüpontban.

### LNA

Javítja a képminőséget az egyes csatornáknál nagyon gyenge adásjel (zajos kép) esetén.

Ha nem tapasztalja a képminőség semmilyen javulását akkor sem, ha a beállítás „Be”, állítsa ezt az opciót a „Ki” beállításra (gyári beállítás).

### Ugrás

A készülék kihagyja a nem kívánt analóg csatornákat, amikor a **PROG +/-** gombokkal csatornát vált. (A számgombokkal továbbra is kiválaszthatja a kihagyott csatornákat.)

### Dekóder

Megjelenítheti és felveheti a kódolt csatorna műsorát, ha közvetlenül a AV1 SCART aljzathoz, vagy egy videomagnó/DVD-felvevőn keresztül a / AV2 aljzathoz dekódert csatlakoztat.



Az „Ország” (6. oldal) pontnál kiválasztott országtól/régiótól függően előfordulhat, hogy ez az opció nem áll rendelkezésre.

### Megerősít

Menti a „Kézi hangolás” beállításain végrehajtott módosításokat.



Az „Automatikus hangolás”, a „Programhely-átrendezés” és a „Kézi hangolás” csak analóg üzemmódban áll rendelkezésre.

# Digitális beállítások menü DV3



Lehetséges, hogy egyes funkciók bizonyos országokban/régiókban nem állnak rendelkezésre.

## Digitális hangolás

### Digitális automatikus hangolás

Behangolhatja a rendelkezésre álló digitális csatornákat.

Ez az opció lehetővé teszi a tv-csatornák újrhangolását költözés után, vagy új csatornák keresését, melyeknek sugárzását az előző tárolás óta kezdték meg. A részleteket lásd az „Automatikus hangolás” címszó alatt a 6. oldalon.

### Programlista szerkesztése

Törölheti a feleslegessé vált digitális csatornákat, és megváltoztathatja a csatornák sorrendjét.

- 1 A / gombokkal válassza ki az eltávolítani vagy új pozícióba áthelyezni kívánt csatornát.

Ha ismeri a kívánt csatorna háromjegyű számát, akkor használja a számgombokat a csatorna kiválasztásához.

- 2 Digitális csatornák törlése, vagy a sorrend megváltoztatása.

#### Digitális csatornák eltávolítása

Nyomja meg a gombot. Egy üzenet kéri a törlés megerősítését. A gombbal válassza az „Igen” opciót, majd nyomja meg a gombot.

#### A digitális csatornák sorrendjének módosítása

Nyomja meg a gombot, majd a / gombokkal jelölje ki a csatorna új pozícióját, majd nyomja meg a gombot.

- 3 Nyomja meg a RETURN gombot.

### Digitális kézi hangolás

Kézzel hangolhatja be a digitális csatornákat.

- 1 A számgombokat megnyomva válassza ki a kézzel behangolni kívánt csatorna számát, majd nyomja meg a / gombot a csatorna hangolásához.
- 2 Amikor a készülék megtalálta a rendelkezésre álló csatornákat, a / gombokkal válassza ki a tárolni kívánt csatornát, majd nyomja meg a gombot.
- 3 A / gombokkal válassza ki a programhelyet, ahová az új csatornát tárolni kívánja, majd nyomja meg a gombot.  
További csatornák kézi hangolásához ismételve meg a fenti eljárást.

## Digitális beállítások

### Felirat beállítás

„**Feliratok beállítása**”: ha kiválasztja a „Gyengénhallóknak” opciót, további vizuális segédjelek jelenhetnek meg a feliratok mellett (ha a tv-csatorna sugároz ilyen információt).

„**Feliratok nyelve**”: kiválaszthatja a megjelenítendő feliratok nyelvét.

### Hang beállítás

„**Audio típus**”: a halláskárosultaknak szóló adásra kapcsolhat át, ha a „Gyengénhallóknak” beállítás van ki választva.

„**Audio nyelv**”: kiválaszthatja a csatorna nyelvét. Lehetnek olyan digitális csatornák, melyek több nyelven sugároznak.

„**Audio leírás**”: a műsor képének hallható ismertetését (felolvasását) nyújtja, ha a tv-csatorna sugároz ilyen információt.

„**Keverési szint**”: beállítja a tv-készülék fő hangerejének és az Audio leírás hangerejének viszonyát.



Ez az opció csak akkor áll rendelkezésre, ha az „Audio leírás” beállítása értéke „Be”.



## Információs ablak

„Alap”: a programinformációt egy digitális feliratban jeleníti meg.

„Teljes”: a programinformációt egy digitális feliratban jeleníti meg, és megjeleníti a részletes programinformációt a felirat alatt.

## Rádió csatorna



Rádióadás hallgatása során háttérkép jelenik meg a képernyőn, ha 20 másodpercig nem nyom meg semmilyen gombot.

Kiválaszthatja a háttérkép színét, vagy egy véletlenszerű színt használhat.

A háttérkép megjelenítésének átmeneti kikapcsolásához nyomjon meg bármelyik gombot.

## Gyermekzár

Korhatárt állíthat be a műsorokhoz. A beállított korhatárt meghaladó műsor csak akkor nézhető, ha beírja a megfelelő PIN kódot.

- 1 A számgombokkal adja meg a jelenlegi PIN kódot.  
Ha korábban nem állított be PIN kódot, egy PIN kód kérő képernyő jelenik meg. Kövesse az alábbi „PIN kód” rész utasításait.
- 2 A  gombokkal válassza ki a korhatárt vagy a „Nincs” opciót (korhatár nélküli működtetéshez), majd nyomja meg a  gombot.
- 3 Nyomja meg a  RETURN gombot.

## PIN kód

### A PIN kód megadása első alkalommal

- 1 A számgombokkal adja meg az új PIN kódot.
- 2 Nyomja meg a  RETURN gombot.

### A PIN kód módosítása

- 1 A számgombokkal adja meg a jelenlegi PIN kódot.
- 2 A számgombokkal adja meg az új PIN kódot.
- 3 Nyomja meg a  RETURN gombot.



A 9999-es PIN kód mindig elfogadásra kerül.

## Technikai beállítás

„Auto szolgáltatásfrissítés”: lehetővé teszi, hogy a tv-készülék észlelje és tárolja az új digitális szolgáltatásokat, ahogy azok elérhetővé válnak.

„Szoftverletöltés”: lehetővé teszi, hogy a tv-készülék önműködően fogadjon szoftverfrissítéseket a meglévő antennán keresztül (ha kiadnak frissítést). A Sony a „Be” opció használatát javasolja. Ha nem szeretné a készülék szoftverét frissíteni, válassza a „Ki” opciót.

„Rendszerinformáció”: megjeleníti az aktuális szoftververziót és a jelszintet.

„Időzóna”: lehetővé teszi az időzóna kézi kiválasztását, ha ez nem egyezik meg az ország alapértelmezett időzónájával.

„Auto. téli/nyári időszám.”: beállítja, hogy a készülék önműködően átkapcsoljon-e a nyári és téli időszámítás között.

„Be”: önműködően átkapcsol a nyári és téli időszámítás között a naptárnak megfelelően.

„Ki”: az idő az „Időzóna” opció által meghatározott eltolás értelmében jelenik meg.

## CA-modul beállítása

Lehetővé teszi fizetős tv-szolgáltatások elérését, miután beszerzett egy előfizetői kártyát (CAM) és egy nézőkártyát. Lásd a 16. oldalon a  (PCMCIA) aljzat helyét.

## További információk

A forgalomba hozó tanúsítja, hogy a KDL-37S40xx, KDL-32S40xx, KDL-26S40xx, KDL-37U40xx, KDL-32U40xx, KDL-26U40xx, KDL-37V40xx, KDL-37V42xx, KDL-32V40xx, KDL-32V42xx, KDL-26V40xx és KDL-26V42xx típusú készülékek a 2/1984. (III. 10.) számú BKM-IPm együttes rendeletben előírtak szerint megfelelnek a következő műszaki jellemzőknek.

# Minőségtanúsítás

## Kijelző egység

Energiaellátás:

220–240 V, 50 Hz-es váltóáram

Képernyőméret:

KDL-37xxxx: 37 hüvelyk

KDL-32xxxx: 32 hüvelyk

KDL-26xxxx: 26 hüvelyk

Kijelző felbontása:

1366 pont (vízszintes) × 768 sor (függőleges)

Teljesítményfelvétel\*:

KDL-37S4xxx/ KDL-37U4xxx/ KDL-37V4xxx:

123 W (Otthon / Normál üzemmód)

155 W (Szaküzlet / Élénk üzemmód)

KDL-32S4xxx/ KDL-32U4xxx/ KDL-32V4xxx:

101 W (Otthon / Normál üzemmód)

129 W (Szaküzlet / Élénk üzemmód)

KDL-26S4xxx/ KDL-26U4xxx/ KDL-26V4xxx:

69 W (Otthon / Normál üzemmód)

87 W (Szaküzlet / Élénk üzemmód)

\* Az „Otthon üzemmód” és az „Szaküzlet üzemmód” beállításokra vonatkozó részleteket lásd a 6. oldalon.

Készenléti üzemmódban\*:

KDL-37S4xxx/ KDL-37U4xxx/ KDL-37V4xxx:

0,6 W vagy kevesebb

KDL-32S4xxx/ KDL-26S4xxx/ KDL-32U4xxx/

KDL-26U4xxx/ KDL-32V4xxx/ KDL-26V4xxx:

0,7 W vagy kevesebb

\* A megadott készenléti üzemmódi teljesítményfelvételt akkor éri el a tv-készülék, miután befejezte a szükséges belső folyamatokat.

Méretek (szé × ma × mé)

KDL-37S4xxx/ KDL-37U4xxx:

kb. 93,1 x 65,5 x 27,9 cm (állvánnyal)

kb. 93,1 x 60,9 x 11,0 cm (állvány nélkül)

KDL-37V4xxx:

kb. 92,0 x 64,9 x 27,9 cm (állvánnyal)

kb. 92,0 x 61,0 x 11,0 cm (állvány nélkül)

KDL-32S4xxx/ KDL-32U4xxx:

kb. 80,9 x 58,4 x 24,2 cm (állvánnyal)

kb. 80,9 x 54,2 x 9,9 cm (állvány nélkül)

KDL-32V4xxx:

kb. 79,4 x 57,7 x 24,2 cm (állvánnyal)

kb. 79,4 x 54,0 x 9,9 cm (állvány nélkül)

KDL-26S4xxx/ KDL-26U4xxx:

kb. 67,5 x 51,1 x 24,2 cm (állvánnyal)

kb. 67,5 x 46,6 x 9,7 cm (állvány nélkül)

KDL-26V4xxx:

kb. 65,9 x 50,5 x 24,2 cm (állvánnyal)

kb. 65,9 x 46,6 x 9,5 cm (állvány nélkül)

Tömeg:

KDL-37S4xxx/ KDL-37U4xxx/ KDL-37V4xxx:

kb. 20,5 kg (állvánnyal)

kb. 17,5 kg (állvány nélkül)

KDL-32S4xxx/ KDL-32U4xxx/ KDL-32V4xxx:

kb. 15,5 kg (állvánnyal)

kb. 13,0 kg (állvány nélkül)

KDL-26S4xxx/ KDL-26U4xxx/ KDL-26V4xxx:

kb. 12,5 kg (állvánnyal)

kb. 10,0 kg (állvány nélkül)

## A képernyő típusa

LCD (folyadékkristályos) kijelző

## Tv-rendszer

Analóg: az ország-/régióválasztástól függően:

B/G/H, D/K, L, I

Digitális: DVB-T/DVB-C

## Szín-, videorendszer

Analóg: PAL, SECAM

NTSC 3.58, 4.43 (csak videobemenet)

Digitális: MPEG-2 MP@ML

## Antenna

75 Ω-os külső antennacsatlakozó VHF/UHF-hez

## Fogható csatornák:

Analóg: 48.25 – 855.25 MHz

Digitális: VHF/UHF

## Aljzatok

 AV1

21 érintkezős SCART csatlakozó (CENELEC szabvány), ezen belül audio-, videobemenet, RGB bemenet, valamint tv audio-, videokimenet.

 AV2 (SMARTLINK)

21 érintkezős SCART csatlakozó (CENELEC szabvány), ezen belül audio-, videobemenet, RGB bemenet, választható audio-, videokimenet és SMARTLINK csatlakozó.

 AV3 Videobemenet (RCA aljzat)

 AV3 Audiobemenet (RCA aljzatok)

 Audiokimenet (bal, jobb) (RCA aljzatok)

HDMI IN 1, 2, 3

Videó: 1080i, 720p, 576p, 576i, 480p, 480i

Audio: kétsatornás lineáris PCM  
32, 44,1 és 48 kHz, 16, 20 és 24 bit

Számítógép (lásd a táblázatot)

Analóg audio (minijack):

500 mVrms, Impedancia: 47 kΩ

(csak a HDMI IN 3 esetén)

 COMPONENT IN

Támogatott formátumok: 1080i, 720p, 576p, 576i, 480p, 480i

Y: 1 Vp-p, 75 Ω, 0,3 V negatív szinkron

P<sub>B</sub>/C<sub>B</sub>: 0,7 Vp-p, 75 Ω

P<sub>R</sub>/C<sub>R</sub>: 0,7 Vp-p, 75 Ω



Audiobemenet (RCA aljzatok)

500 mVrms

Impedancia: 47 kΩ

PC → Számítógép bemenet (15 érintkezős D-sub)

(lásd a 16. oldalt)

G: 0,7 V<sub>p-p</sub>, 75 Ω, nem zöldszinkron

B: 0,7 V<sub>p-p</sub>, 75 Ω, nem zöldszinkron

R: 0,7 V<sub>p-p</sub>, 75 Ω, nem zöldszinkron

HD: 1–5 V<sub>p-p</sub>

VD: 1–5 V<sub>p-p</sub>

→ számítógép audiobemenet (minijack)

🎧 Fejhallgató-csatlakozó

📷 Előfizetői kártya (CAM) nyílás

### Külön megvásárolható tartozékok

- KDL-37S40xx/ KDL-32S40xx/ KDL-37U40xx/  
KDL-32U40xx/ KDL-37V40xx/ KDL-37V42xx/  
KDL-32V40xx/ KDL-32V42xx:  
SU-WL100 fali konzol
- KDL-26S40xx/ KDL-26U40xx/ KDL-26V40xx/  
KDL-26V42xx:  
SU-WL100 fali konzol
- KDL-37S40xx/ KDL-32S40xx/ KDL-37U40xx/  
KDL-32U40xx/ KDL-37V40xx/ KDL-37V42xx/  
KDL-32V40xx/ KDL-32V42xx:  
SU-FL300M tv-állvány

### Hangkimeneti teljesítmény:

10 W + 10 W (RMS)

A kialakítás és a műszaki adatok értesítés nélkül változhatnak.

### Számítógép bemeneti jel referenciátáblázat a PC → bemenethez

Jelek	Vízszintes (oszlop)	Függőleges (sor)	Vízszintes frekvencia (kHz)	Függőleges frekvencia (Hz)	Normál
VGA	640	480	31,5	60	VGA
SVGA	800	600	37,9	60	VESA irányelvek
XGA	1024	768	48,4	60	VESA irányelvek
WXGA	1280	768	47,4	60	VESA
	1280	768	47,8	60	VESA

- A tv-készülék számítógép bemenete nem támogatja a zöldszinkron vagy kompozit szinkron jeleket.
- A tv-készülék számítógép bemenete nem támogatja a váltósoros jeleket.
- A tv-készülék számítógép bemenete támogatja a fenti táblázatban szereplő jeleket 60 Hz-es függőleges frekvencia mellett. Egyéb jelek esetén a „Nincs jel” üzenet látható.

### Számítógép bemeneti jel referenciátáblázat a HDMI IN 1, 2, 3 bemenetekhez



Jelek	Vízszintes (oszlop)	Függőleges (sor)	Vízszintes frekvencia (kHz)	Függőleges frekvencia (Hz)	Normál
VGA	640	480	31,5	60	VGA
SVGA	800	600	37,9	60	VESA irányelvek
XGA	1024	768	48,4	60	VESA irányelvek
WXGA	1280	768	47,4	60	VESA
WXGA	1280	768	47,8	60	VESA
WXGA	1360	768	47,7	60	VESA

# Hibaelhárítás

Ellenőrizze, hogy a  (készenlét) jelző pirosan villog-e.

## Amikor villog

Működésbe lépett az öndiagnózis funkció.



- 1 Számolja meg, hányszor villan fel a  (készenlét) jelző a két másodperces szünetek között.  
Például a jelző háromszor felvillan, utána két másodperces szünet, majd újabb három villanás stb.
- 2 A tv-készülék felső szélén lévő  gomb megnyomásával kapcsolja ki a készüléket, húzza ki az aljzatból a hálózati vezetékét, majd tájékoztassa a kereskedőt vagy a Sony szakszervizet a jelző villogási módjáról (felvillanások száma).

## Amikor nem villog



- 1 Ellenőrizze a hibalehetőségeket az alábbi táblázatban.
- 2 Ha a probléma továbbra is fennáll, javíttassa meg készülékét egy szakemberrel.

## Kép

### Nincs kép (a képernyő sötét), nincs hang.

- Ellenőrizze az antenna-, kábeltelvíziós vezeték csatlakozást.
- Csatlakoztassa a tv-készüléket a hálózatra, majd nyomja meg a készülék felső szélén lévő  gombot.
- Ha a  (készenléti) jelző pirosan világít, nyomja meg a  gombot.

### Nincs kép vagy nincs menü információ arról az eszköztől, melyet a SCART aljzathoz csatlakoztatott

- Nyomja meg a  /  gombot a csatlakoztatott készülékek listájának megjelenítéséhez, majd válassza ki a kívánt bemenetet.
- Ellenőrizze a külső készülék és a tv-készülék közötti csatlakozást.

### Szellemkép (csak analóg módban)

- Ellenőrizze az antenna-, kábeltelvíziós vezeték csatlakozását.
- Ellenőrizze az antenna helyét és irányát.

### Csak zajos kép jelenik meg a képernyőn (csak analóg módban)

- Ellenőrizze, hogy nem tört-e el, vagy nem hajlott-e meg az antenna.
- Ellenőrizze, hogy az antenna nem ért-e el élettartamának végére (normál használat mellett 3-5 év, tengerparton 1-2 év).

### A kép vagy hang zajos valamely tv-csatorna megtekintése közben (csak analóg módban)

- Állítsa be az „AFT” (Automatikus finomhangolás) opciót, hogy jobb vételi minőséget érjen el (25. oldal).

### Néhány apró fekete és/vagy világos pont található a képernyőn

- A megjelenítő egység képernyője apró pontokból áll. Ezek a kis fekete és/vagy világos pontok (képpontok) nem utalnak hibára.

### Nincsenek színek a színes műsorban

- Válassza a „Törlés” opciót (20. oldal).

### Nincsenek vagy szokatlanok a színek, ha a

#### COMPONENT IN aljzatra érkező jelet nézi.

- Ellenőrizze, a  COMPONENT IN aljzat csatlakozását, és ellenőrizze, hogy minden dugasz szilárdan illeszkedik a megfelelő aljzatba.

### A kép kimerededik, vagy blokkokat tartalmaz a képernyőn

- Ellenőrizze a jelszintet (27. oldal). Ha a jelsáv piros (nincs jel) vagy sárga (alacsony jel), ellenőrizze az antenna-, kábeltelvíziós vezeték csatlakozását.



- Távolítsa el a csatlakoztatott USB-eszközt. Lehet, hogy sérült, vagy a tv-készülék nem támogatja.

A kompatibilis USB-eszközök frissített listáját megtekintheti az alábbi webhelyen:

<http://support.sony-europe.com/TV/compatibility/>

## Hang

### A kép tökéletes, de nincs hang

- Használja a  +/- vagy  (Némítás) gombot.
- Ellenőrizze, hogy a „Hangszóró” opció a „TV-hangszóró” értékre van-e állítva (21. oldal).

## Csatornák

### A kívánt csatorna nem választható ki

- Váltson át a digitális és az analóg mód között, és válassza ki a kívánt digitális vagy analóg csatornát.

### Néhány csatorna képe üres

- Kódot/előfizetési csatorna. Fizessen elő a fizetős tv-szolgáltatásra.
- Csak adattovábbításra használt csatorna (nincs kép vagy hang).
- Forduljon a műsorszolgáltatóhoz az átviteli részleteivel kapcsolatban.

### A digitális csatornák nem jelennek meg

- Vegye fel a kapcsolatot egy helyi szerelővel, hogy megtudja, az Ön körzetében elérhető-e a digitális szolgáltatás.
- Szerezzen be egy jobb hatásfokú antennát.

## Általános

### Torz kép és/vagy hang

- Tartsa távol a készüléket olyan elektromos zajok forrásától, mint például autók, motorkerékpárok, hajszárítók vagy optikai eszközök.
- Külön megvásárolható készülék telepítésekor hagyjon némi helyet a készülék és a tv-készülék között.
- Ellenőrizze az antenna-, kábeltelvíziós vezeték csatlakozását.
- Tartsa távol az antenna-, kábeltelvízió-vezeték más csatlakozóvezetésektől.

### A tv-készülék önműködően kikapcsol (a tv-készülék készenléti üzemmódba lép)

- Ellenőrizze, hogy a „Kikapcs. időzítő” vagy a „Kikapcsolás” opció aktiválva van-e (23. oldal).
- Ha 10 percen keresztül nem érkezik jel, és semmilyen művelet nem történik a tv-üzemmódban, a tv-készülék önműködően átkapcsol készenléti üzemmódba.

### A tv-készülék önműködően bekapcsol

- Ellenőrizze, hogy a „Bekapcsolás” opció aktiválva van-e (23. oldal).

### Egyes bemeneti források nem választhatók ki

- Válassza ki az „AV beállítás” opciót, és kapcsolja ki az adott jelforrásra vonatkozóan az „Ugrás” opciót (24. oldal).

### A távvezérlő nem működik

- Cserélje ki az elemeket.

### Valamely csatorna nem vehető fel a Kedvencek listára

- Legfeljebb 999 csatorna tárolható a Kedvencek listán.

### A HDMI-készülék nem jelenik meg a „HDMI eszközlista” tételei között

- Ellenőrizze, hogy a készülék a HDMI-vezérléssel kompatibilis készülék-e.

### Nincs minden csatorna behangolva

- A kábeltelvíziós szolgáltatókra vonatkozó információkért keresse fel támogatási honlapunkat. <http://support.sony-europe.com/TV/DVBC/>

### Nem választható a „Ki” opció „HDMI-vezérlés” beállításánál.

- Ha bármilyen, a HDMI-vezérléssel kompatibilis audiokészülék csatlakoztatva van a tv-készülékhez, a „Ki” opció nem választható ebben a menüben. Ha az audiokimenetet át kívánja kapcsolni a tv-hangszóróra, válassza a „TV-hangszóró” opciót a „Hangszóró” menüben (21. oldal).

